

Министерство образования Республики Беларусь
Учреждение образования «Витебский государственный
университет имени П.М. Машерова»

МОЛОДЕЖЬ XXI ВЕКА: ОБРАЗОВАНИЕ, НАУКА, ИННОВАЦИИ

*Материалы X Международной
конференции аспирантов
и молодых ученых*

Витебск, 8 декабря 2023 г.

*Витебск
ВГУ имени П.М. Машерова
2023*

УДК [378.147.88+378.4(476.5)](062)
ББК 74.480.278я431+74.483(4Беи-4Вит)я431
М75

Печатается по решению научно-методического совета учреждения образования «Витебский государственный университет имени П.М. Машерова». Протокол № 1 от 30.10.2023.

Редакционная коллегия:
Е.Я. Аршанский (гл. ред.),
И.А. Красовская, А.И. Бумаженко, А.К. Гетц, Г.В. Разбоева

Рецензенты:
канд. физ.-мат. наук, доцент *Е.Н. Залеская*; канд. биол. наук, доцент *Т.А. Толкачёва*;
канд. ист. наук, доцент *А.Н. Дулов*; канд. филол. наук, доцент *Т.П. Слесарева*;
канд. психол. наук, доцент *С.Л. Богомаз*; канд. пед. наук, доцент *Н.А. Ракова*;
канд. пед. наук, доцент *Е.О. Соколова*; канд. экон. наук, доцент *Э.В. Павлыш*;
канд. пед. наук, доцент *Е.Ф. Ивашкевич*; канд. филол. наук, доцент *О.В. Данич*;
канд. биол. наук, доцент *О.Н. Малах*

МОЛОДЕЖЬ XXI ВЕКА: ОБРАЗОВАНИЕ, НАУКА, ИННОВАЦИИ : материалы X Международной конференции аспирантов и молодых ученых, Витебск, 8 декабря 2023 г. / Витеб. гос. ун-т ; редкол.: Е.Я. Аршанский (гл. ред.) [и др.]. – Витебск : ВГУ имени П.М. Машерова, 2023. – 290 с.
ISBN 978-985-30-0078-8.

В данное издание включены материалы конференции, представленные авторами на международной конференции для аспирантов и молодых ученых «Молодежь XXI века: образование, наука, инновации» и посвященные решению актуальных научных проблем в области естественных, технических и гуманитарных наук. Может быть использовано учеными, преподавателями, аспирантами и студентами учреждений высшего образования.

УДК [378.147.88+378.4(476.5)](062)
ББК 74.480.278я431+74.483(4Беи-4Вит)я431

МАТЕМАТИЧЕСКИЕ МЕТОДЫ, МОДЕЛИ И СОВРЕМЕННЫЕ ФИЗИЧЕСКИЕ ПРОЦЕССЫ

АЛГОРИТМЫ ОБРАБОТКИ ИЗОБРАЖЕНИЙ И АВТОМАТИЗАЦИЯ ДЕТЕКТИРОВАНИЯ МАССИВОВ ОДИНОЧНЫХ НЕЙТРАЛЬНЫХ АТОМОВ

Воробьев А.Е.,

молодой ученый МГУ имени М.В. Ломоносова, г. Москва, Российская Федерация

Научный руководитель – Стручалин Г.И., научный сотрудник

Ключевые слова. Обработка изображений, одиночные атомы, компьютерное зрение, детектирование атомов.

Key words. Image processing, single atoms, computer vision, atom detection.

Для квантовых симуляторов на основе массивов нейтральных атомов широко используемым методом измерения состояния системы является детектирование оптического сигнала флуоресценции при помощи высокочувствительных камер. Как показано в [1], для изучения взаимодействия многих ридберговских атомов, необходимо увеличивать количество атомных ловушек. С ростом числа частиц возникает необходимость в более точных и быстрых методах поиска атомов на снимках.

Цель данной работы заключается в разработке алгоритма, который позволит определять параметры масштабирования, поворота и сдвига изображения относительно референсного положения ловушек на стадии калибровки в автоматическом режиме.

В работе выбраны оптимальные алгоритмы обработки изображений с учётом специфики задачи и выполнена их реализация на языке программирования C++.

Материал и методы. Обработка изображения для наших задач состоит из нескольких этапов.

1. Подавление и устранение шума (например, с помощью морфологических фильтров dilation, erosion, closing и opening). Все эти методы основываются на рассмотрении некоторой окрестности анализируемого пикселя.

2. Бинаризация – превращение изображения в двухцветное чёрно-белое, может быть переформулирована в задачу поиска оптимального значения порога. Многие известные алгоритмы бинаризации требуют применения процедуры постпроцессинга (например, метод Бернсена) [2] либо имеют низкую производительность (метод Яновица и Брукштейна) [2], что делает их применение нецелесообразным в рамках поставленной задачи. Для реализации был выбран метод Отсу [3] как наиболее эффективный по глобальному качеству бинаризации и по скорости. Этот метод основан на построении гистограммы изображения и выборе значения порога, которое обеспечит минимум межклассовой дисперсии получившихся чёрных и белых пикселей.

3. Поиск контуров – нахождение связанных областей заданного цвета. Примерами алгоритмов являются трассировка квадратов и трассировка окрестностей Мура, а также их более современный аналог – алгоритм Тео Павлидиса [4], который и был выбран за простоту реализации и универсальность.

4. Поиск аффинного преобразования точек изображения (исходное множество) в заданное целевое множество точек. В простейшем случае при известной биекции между двумя множествами точек задача сводится к системе линейных уравнений и может быть решена аналитически. Однако в поставленной нами задаче нет информации о взаимных соответствиях точек исходного и целевого множеств, а искажения, вносимые в положения точек в процессе измерения (отсутствующие в регулярной решётке точки и т.д.), ещё сильнее ограничивают методы поиска решения. Алгоритм когерентных перемещений (Coherent Point Drift, CPD) [5] был предложен как способ справиться с вышеупомянутыми ограничениями.

Авторы используют вероятностный подход к поиску решения. Путём совместного движения точек, описываемых смесью гауссиан, с использованием EM-алгоритма (оценки-максимизации) можно добиться максимального подобия наборов точек. В результате будут получены значения \mathbf{R} , \mathbf{t} , s (матрицы поворота, сдвига и коэффициент масштабирования соответственно), которые и будут определять искомое аффинное преобразование.

Результаты и их обсуждение. Была проведена доработка алгоритма CPD применительно к поиску соответствий между регулярными решётками и выполнена реализация процесса обработки изображений на языке программирования C++ с применением библиотек Boost.GIL [6] и Eigen [7]. Новые алгоритмы успешно интегрированы в существующую кодовую базу.

На рисунке 1 приведён пример стадий обработки экспериментального изображения массива нейтральных атомов с помощью реализованных алгоритмов. Использование фильтра dilate привело к расплыванию светлых пятен, что минимизирует вероятность потери точек в дальнейшем. После метода Отсу получен набор белых областей примерно одной формы и размера без помех и шума – хорошая основа для последующих алгоритмов. Результат поиска контуров также содержит информацию о погрешности определения каждой из координат центра i -го контура $(\delta x_i, \delta y_i)$. В качестве целевого массива для алгоритма CPD была выбрана квадратная сетка размером 6×6 точек с периодом $\alpha = 10$ единиц. Результаты работы алгоритма: $\alpha \approx 0.69^\circ$ – угол поворота камеры, $\mathbf{t} = (43.49 \ 50.74)^T$ – матрица сдвига и $s = 0.82$ – коэффициент масштабирования.

Текущая производительность обработки изображений – в среднем порядка 90 кадров в секунду для 40 ловушек или 11 мс на один кадр.

Заключение. Разработанный метод обработки снимков позволяет автоматизировать процесс проведения эксперимента, что ускорит измерения и улучшит их качество. В результате предобработки изображения могут быть получены как калибровочные параметры позиции камеры, так и массив точек, в окрестностях которых расположены частицы.



Рисунок 1 – а) исходный снимок, б) после применения методов dilate и Отсу, в) после поиска контуров методом Тео Павлидиса, д) результат работы алгоритма CPD. Синий – целевой массив точек, зелёный – преобразованный согласно данным CPD.

Планируется разработка алгоритмов, улучшающих качество распознавания атомов (наличия или отсутствия в ловушке) в режиме реального времени. Это позволит быстрее формировать целевое распределение атомов в ловушках.

1. Labuhn, H. Rydberg excitation dynamics and correlations in arbitrary 2D arrays of single atoms : dissertation : defended 26.02.2016. / H. Labuhn. – Paris, 2016. – P. 35–57.
2. Федоров, А. Бинаризация черно-белых изображений: состояние и перспективы развития / А. Федоров. – URL: <http://it-claim.ru/Library/Books/ITS/wwwbook/ist4b/its4/fyodorov.htm> (дата обращения: 25.10.2023).
3. Otsu, N. A threshold selection method from gray level histograms / N. Otsu // IEEE Transactions on Systems, Man, and Cybernetics. – 1979. – Vol. 9. – P. 62–66. – DOI: 10.1109/TSMC.1979.4310076.
4. Pavlidis, T. Contour Filling / T. Pavlidis // Algorithms for Graphics and Image Processing. – Berlin, Heidelberg : Springer Berlin Heidelberg, 1982. – P. 167–193. – ISBN 978-3-642-93208-3. – DOI: 10.1007/978-3-642-93208-3_8.
5. Myronenko, A. Point Set Registration: Coherent Point Drift / A. Myronenko, Song X. // IEEE Transactions on Pattern Analysis and Machine Intelligence. – 2010. – Vol. 32, № 12. – P. 2262–2275. – DOI: 10.1109/tpami.2010.46.
6. Boost Generic Image Library. – URL: https://www.boost.org/doc/libs/1_78_0/libs/gil/doc/html/index.html (дата обращения: 25.10.2023).
7. Linear algebra library Eigen. – URL: https://eigen.tuxfamily.org/index.php?title=Main_Page. (дата обращения: 25.10.2023).

ОЦЕНКА ЭФФЕКТИВНОСТИ ТРАНСПОРТИРОВКИ СЖИЖЕННОГО ПРИРОДНОГО ГАЗА ПО СЕВЕРНОМУ МОРСКОМУ ПУТИ

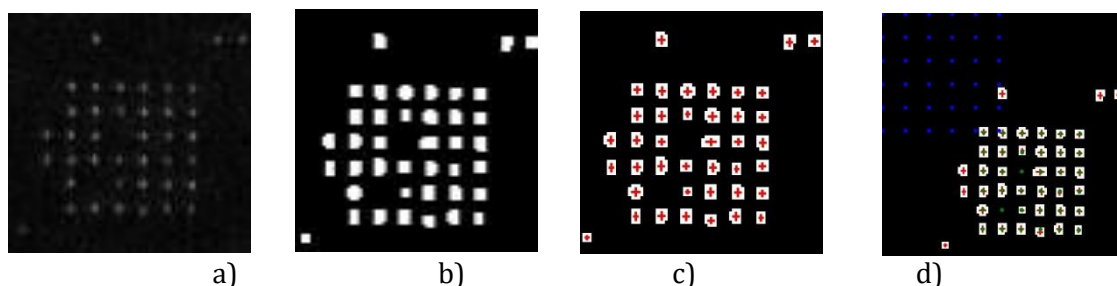
Мартиросян Л.А.,

*аспирант Сургутского государственного университета,
г. Сургут, ХМАО-Югра, Российская Федерация*

Научный руководитель – Максимов Д.А., доктор экон. наук, доцент

Ключевые слова. Сжиженный природный газ (СПГ), транспортировка, северный морской путь (СМП), эффективность, декарбонизация, оптимизация.

Key words. Liquefied Natural Gas (LNG), transportation, Northern Sea Route (NSR), efficiency, decarbonization, optimization.

Ускоренное развитие технологий СПГ с целью дальнейшей международной транспортировки и рост уровня использования природного газа в качестве более чистого ископаемого топлива для промышленности и домашних хозяйств свидетельствует о том, что поставки СПГ во всем мире являются прибыльной тенденцией. Увеличение количества поставок СПГ морским путем расширяет доступ к СПГ во всем мире, используемого и как источник морского топлива, и как источник более чистой энергии, заменяя уголь и нефть и поддерживая экологические инновации. Одним из основных направлений экономической политики России является расширение экспорта СПГ, что также является инициативой социально-экономического развития Российской Федерации до 2030 года – федеральный проект «прорыв на рынки СПГ», ответственность за реализацию которого возложена на Минпромторг России. Кроме того, правительство России акцентирует внимание на развитии отечественных технологий СПГ-оборудования, на снижении уровня технологической зависимости производства СПГ-проектов.

Целью исследования является выделение особенностей маршрута транспортировки СПГ Ямало-ненецкого автономного округа (ЯНАО) по северному морскому пути до стран Азиатско-Тихоокеанского региона, формирование экономико-математической модели оценки эффективности транспортировки СПГ танкерным флотом. В ходе исследования выполнены следующие задачи: представлена текущая ситуация рынка СПГ, а также перспективы для развития экспорта СПГ из ЯНАО в страны Азиатско-Тихоокеанского региона (АТР); проанализированы предлагаемые модели различных исследователей по оптимизации; предложена модель оптимизации затрат для транспортировки СПГ.

Материал и методы. В одной из рассмотренных работ, авторы предложили математическую модель оптимизации перевозочной работы судна, которая учитывает значение энергоэффективности судна. Данная модель направлена на минимизацию расхода топлива судна на перевозках груза, следовательно, минимизацию выбросов углекислого газа, что позволяет придерживаться направления международного сообщества на «зеленую» энергетику [1].

Конопляник А.А. в своих исследованиях отмечает необходимость направления энергетической экономики на восток, на развитие международных отношений со странами АТР, в связи с ограничениями, введенными Европой, и сопутствующими прекращением экономических договоренностей [4]. Он также выделяет три составляющих, на которые следует опираться России для дальнейшего развития: природный газ, энергоэффективность и независимость.

Буянова Л.Н. и Мудрова О.М. в своих исследованиях выделяют основным критерием выбора оптимальной транспортировки СПГ – цену доставки, расчет которой представлен суммой цен перевозки груза, хранения груза и грузовых операций по определенным расчетным маршрутам [2].

В своих трудах Рыбаков Д.С. [6] представляет целевую функцию оптимизационной модели для торговых предприятий без условно-постоянных затрат, связанных с выполнением процесса планирования и возврата. Данная модель направлена на минимизацию общих переменных затрат на выполнение процессов, включающих длительность

выполнения процессов снабжения, уровня безупречного выполнения процессов доставки и длительности выполнения процессов доставки.

Результаты и их обсуждение. Арктический вектор отличается мощной минеральной ресурсной базой шельфной зоны и возникающими нефтегазовыми комплексами на Ямальском полуострове и в Восточной Сибири. Его осевым элементом является Северный морской путь, по которому осуществляются перевозки грузов уже на протяжении девяти десятилетий. Правительством планируется увеличить объем грузоперевозок к 2024 году до 80 млн т., а к 2035 году до 160 млн т. в соответствии со стратегическим планом развития Арктики до 2035 года [3]. Основными преимуществами транспортировки через СМП являются: осуществление прохода судов без задержек, экономия топлива, отсутствие риска нападения пиратов и сокращение расходов на фрахт судна. По СМП следуют только суда ледового класса, основными портами являются: Сабетта, Дудинка, Хатанга, Тикси, Певек.

Россия обладает крупнейшими запасами природного газа, 90% которых приходится на Арктическую зону РФ, в частности финансирование и политика направлена на развитие двух СПГ-проектов, принадлежащих ПАО «НОВАТЭК» и расположенных в ЯНАО на Южно-Тамбейском и Утреннем месторождениях.

Именно по северному морскому пути транспортируется СПГ ЯНАО в страны АТР. Отметим сниженные затраты на производство СПГ и транспортировку в связи с низкими температурами, так как для сжижения газа необходима температура -160 С и соответствующее давление.

В соответствии с данными ПАО «НОВАТЭК» [5] стоимость доставки СПГ от Сабетта до стран АТР с учетом смены ледокольного танкера на обычный танкер на перегрузочном СПГ терминале Камчатки меньше на 0,2\$/MBTU, чем при транспортировке без перевалки на Камчатке, аналогичная ситуация с необходимым количеством времени для реализации транспортировки по данному маршруту.

В ходе анализа различных оптимизационных моделей доставки были выявлены различные критерии выбора оптимального варианта транспортировки: в одних исследованиях ключевым фактором выделяют энергоэффективность, заключающуюся в минимизации выбросов углекислого газа, в других исследованиях – цена доставки, в третьих – минимизация затрат, однако затраты рассматриваются неполные, непостоянные и относительно специфики рассматриваемой отрасли и территориальной расположенности.

Прогнозируемый рост мировой торговли природным газом и его транспортировки будет способствовать значительному расширению парка СПГ-танкеров, став значительным и актуальным сегментом судоходства. Также не следует забывать про глобальное регулирование Мировой морской организацией, которая установила в 2018 году свои приоритеты по декарбонизации, направленные на сокращение международных выбросов углерода в судоходстве не менее чем на 50% к 2050 году и снижение интенсивности выбросов углерода на 40% к 2030 году и на 70% к 2050 году по сравнению с уровнями 2008 года.

В связи с указанными требованиями важно учесть при выборе оптимальной транспортировки СПГ показатель EEDI – коэффициент энергоэффективности конструкции судна, который находится расчетным путем и представляет собой отношение объема выброса CO₂ к объему перевозимого груза.

Расчет среднего значения данного коэффициента за эксплуатационный период осуществляется по следующей формуле [1]:

$$EEDI = \frac{\sum_i \sum_j FC_{ij} * C_j}{\sum_i Q_i l_i},$$

где j – сорт топлива; i – номер рейса; FC_{ij} – масса потребляемого j -го сорта топлива в i -ом рейсе; C_j – безразмерный переводной коэффициент содержания CO₂ в массе j -го сорта топлива; Q_i – масса груза, перевозимого в i -ом рейсе; l_i – расстояние перевозки груза в i -ом рейсе.

Коэффициент энергоэффективности за рейс можно рассчитать следующим образом:

$$EEDI = \frac{\sum_i FC_i}{Ql}$$

Международная регулирующая морская организация устанавливает также для этого показателя пороговые значения, которые необходимо соблюдать для прохождения судами международного освидетельствования, что позволит России расширить в будущем возможности транспортировки СПГ в другие страны, принимающих только суда, соответствующие требованиям Мировой морской организации.

Для принятия эффективных управленческих решений с достижением наибольшей эффективности предлагаем математическую модель минимизации затрат транспортировки с учетом соблюдения норматива коэффициента энергоэффективности [1, 2, 6]:

$$\begin{cases} T = A * Ql + B * Ql + C * Ql + D * Ql + E * Ql \\ \frac{\sum_i FC_i}{Ql} \leq EEDI_{\text{треб}} \\ 0 < T \leq T_{\text{кр}} \end{cases}$$

где $T_{\text{кр}}$ – максимальное допустимое значение затрат, принятое организацией; $EEDI_{\text{треб}}$ – установленный Мировой морской организацией норматив $EEDI$; $A * Ql$ – расходы на доставку; $B * Ql$ – расходы на эксплуатацию танкера СПГ; $C * Ql$ – расходы на перевалку; $D * Ql$ – расходы на хранение; $E * Ql$ – непредвиденные расходы, неопределенный фактор природы.

Решение данной модели заключается в минимизации затрат на транспортировку СПГ в каждом рейсе с учетом контроля показателя $EEDI$.

Закключение. Спрос на природный газ вырос во всем мире и особенно резко в Азии. Технология сжижения природного газа для транспортировки в страны по всему миру и растущее использование природного газа в качестве более чистого ископаемого топлива для промышленности и домашних хозяйств означает, что поставки СПГ по всему миру являются прибыльной тенденцией. Судоходные компании могут стратегически выбрать диверсификацию парка СПГ танкеров. Диверсификация может считаться движущей силой поддержки экологических инноваций в газовых и экологически чистых топливных технологиях.

Предложена оптимизационная модель расчета затрат на транспортировку СПГ с учетом дополнительного расчета коэффициента энергоэффективности с целью соблюдения требований перехода к «зеленой энергетике». Использование модели позволит повысить эффективность деятельности нефтегазовых организаций, принимая более обоснованные управленческие решения относительно производства и транспортировки СПГ.

1. Ботнарюк, М.В. Математическая модель перевозочной работы судна, учитывающая фактор декарбонизации морского флота / М.В. Ботнарюк [и др.] // Эксплуатация морского транспорта. – 2023. – № 1. – С. 45–50.

2. Буянова, Л.Н. Логистика малотоннажного СПГ / Л.Н. Буянова, О.М. Мудрова // Мир транспорта. – 2019. – № 4. – С. 166–180.

3. Инвестиционный портал Арктической зоны России [Электронный ресурс]. – Режим доступа: <https://arctic-russia.ru/northsearoute/>. – Дата доступа: 01.11.2023.

4. Конопляник, А.А. Новые внешние вызовы для России в газовой сфере и возможные ответные меры / А.А. Конопляник // Энергетическая политика. – 2022. – № 10. – С. 34–53.

5. ПАО «НОВАТЭК» [Электронный ресурс]. – Режим доступа: <https://www.novatek.ru>. – Дата доступа: 15.10.2023.

6. Рыбаков, Д.С. Оптимизационные модели поддержки принятия решений в логистических системах торговых предприятий: дис. ... канд. экон. наук : 08.00.13 / Д.С. Рыбаков. – СПб., 2018. – 167 л.

7. Ульченко, М.В. Тенденции развития мирового рынка сжиженного природного газа и перспективы реализации российских арктических проектов / М.В. Ульченко, С.В. Федосеев // Север и рынок. – 2022. – № 4. – С. 40–57.

8. Федеральный проект «Прорыв на рынки сжиженного природного газа» [Электронный ресурс]. – Режим доступа: <http://government.ru>. – Дата доступа: 20.10.2023;

9. Druzhinin, A.G. Russia in the World Ocean: Interests and Lines of Presence / A.G. Druzhinin, S.S. Lachininskii // Regional Research of Russia. – 2021. – Vol. 11, № 3. – P. 336–348.

СОВРЕМЕННЫЕ ТЕНДЕНЦИИ В ПРОГРАММНОМ ОБЕСПЕЧЕНИИ ДЛЯ ЧИСЛЕННОГО МОДЕЛИРОВАНИЯ: АНАЛИЗ, ПРЕИМУЩЕСТВА И ОГРАНИЧЕНИЯ

Пешкур А.Ю.¹, Ходасевич А.В.²,

*¹студентка,² аспирант Академии Управления при Президенте Республики Беларусь,
г. Минск, Республика Беларусь*

Научный руководитель – Белодед Н.И., канд. техн. наук, доцент

Ключевые слова. Численное моделирование, спектр задач, функциональные возможности, тенденции.

Key words. Numerical modeling, range of tasks, functionality, trends.

В настоящее время компьютерные методы и численное моделирование стали незаменимым инструментарием в сфере научных исследований, предоставляя ученым возможность детального анализа физических процессов с высокой точностью. Ключевым фактором оптимизации этого анализа является выбор программного обеспечения для численного моделирования. В связи с существующим многообразием программных продуктов с разнообразными характеристиками, вопрос выбора наиболее эффективного инструмента становится весьма актуальным. Это делает необходимым проведение системного анализа современных программных продуктов для численного моделирования, выявления их преимуществ и ограничений, а также в рассмотрении последних тенденций в развитии данной области.

Материал и методы. Для проведения исследования был использован обзор академических публикаций, руководство пользования и опыт использования программного обеспечения для численного моделирования.

Результаты и их обсуждение. Программное обеспечение для численного моделирования – это комплекс инструментов, предназначенных для решения уравнений и моделирования физических процессов. Включает в себя как открытые, так и коммерческие продукты. Оно является ключевым инструментом, позволяющим исследователям эффективно проводить сложные расчеты, анализировать результаты и строить виртуальные модели для глубокого понимания физических явлений.

Разнообразие программных продуктов позволяет решать широкий спектр задач: от моделирования динамики жидкостей до анализа электромагнитных полей и биологических систем. Рассматривая основные характеристики программного обеспечения для численного моделирования, следует уделить внимание его доступности. Так, существуют открытые программы и коммерческие пакеты. Примерами первых могут служить OpenFOAM и Gmsh [1]. Данные программы позволяют модифицировать код, поддерживая принципы открытой науки и совместного исследования. Ко второму типу относятся программы COMSOL Multiphysics и ANSYS. Коммерческие пакеты предоставляют богатый функционал и техническую поддержку.

Немаловажно уделить внимание основным функциональным возможностям. Первым необходимым условием является поддержка моделирования границ и начальных условий. Программы должны предоставлять средства для точного задания геометрических объектов и условий, влияющих на физические процессы. Также применяемые инструменты должны поддерживать различные численные методы для выбора их в зависимости от конкретной задачи. Важной характеристикой является возможность визуализации результатов для удобного анализа [2].

Преимущества использования программного обеспечения в различных областях научных исследований очевидно. Одним из наиболее значительных плюсов является увеличение эффективности исследований. Автоматизация процессов ускоряет исследования, позволяя более глубоко анализировать результаты. К тому же, разнообразие программных продуктов позволяет выбирать оптимальные инструменты для различных областей физики [3].

Несмотря на возможности, которые открывают перед исследователями эти программные продукты, их применение в различных областях научных исследований сталкивается с рядом вызовов. Некоторые программы могут быть ресурсоемкими, что ограничивает их использование на некоторых платформах. Использование определенного программного обеспечения требует специальных навыков, что может быть вызывать трудности для исследователей.

При рассмотрении инструментов, применяемых для численного моделирования, следует особое внимание уделить изучению тенденции, которые формируют будущее программного обеспечения и его влияние на современные научные исследования и промышленные практики. В последнее время наблюдается тренд на интеграцию различных методов в единый пакет с целью более комплексного численного моделирования. Развитие вычислительных алгоритмов направлено на постоянное совершенствование численных методов, включая создание более точных и эффективных. Расширение возможностей виртуальных экспериментов, усиление виртуальных экспериментов, позволяющее создавать более сложные и точные виртуальные модели.

Заключение. В результате исследования выявлены ключевые характеристики программного обеспечения для численного моделирования. Программы, такие как OpenFOAM, предоставляют открытые решения для научного сообщества, в то время как коммерческие пакеты, например, ANSYS, обеспечивают более широкий функционал и высокий уровень поддержки. Результаты исследования подчеркивают важность выбора подходящего программного обеспечения в зависимости от конкретных задач и требований исследования. Преимущества включают увеличение эффективности исследований и широкий спектр возможных задач. Однако ограничения, такие как высокие требования к вычислительным ресурсам и необходимость специализированных навыков, могут стать вызовом для исследователей.

1. OpenFoam // The OpenFoam Foundation. – URL: <https://openfoam.org/> (дата обращения: 07.11.2023).
2. Алексеев, Е. Р. А. Scilab: Решение инженерных и математических задач. / Е. Р. Алексеев, О. В. Чеснокова, Е. Рудченко. – М. : ATL Linux ; БИНОМ. Лаборатория знаний, 2008. – 260 с.
3. Корешкова, И. А. История математического моделирования и технологии вычислительного эксперимента / И. А. Корешкова // Научные исследования в образовании. – 2009. – №4. – С. 33–44.

АНАЛИЗ ВОЗМОЖНОСТИ ПРИМЕНЕНИЯ КОММУТАТОРА АНТЕНН В ДВУХКАНАЛЬНОМ ФАЗОВОМ РАДИОПЕЛЕНГАТОРЕ

Полещук М.И., Трофименков А.Л.,

*молодые ученые, Военная академия Республики Беларусь, г. Минск, Республика Беларусь
Научный руководитель – **Бойкачев П.В.**, канд. техн. наук, доцент*

Ключевые слова. Высокочастотный коммутатор, антенная система, коэффициент передачи, пеленгационная пара, приемопередатчик.

Key words. High-frequency switchboard, antenna system, transmission coefficient, direction finding pair, transceiver.

Высокочастотное излучение средств радиосвязи БЛА является основным демаскирующим признаком для радиоэлектронной разведки. Но в то же время, возникает проблема измерения азимута на источник излучения одновременно с приемом сигналов по другим направлениям. Необходимость ведения постоянного мониторинга радиочастоты с разных азимутальных направлений требует наличия одного или нескольких приемных каналов. Но в то же время, средства радиотехнической и радиоэлектронной разведки, в свою очередь, должны обладать малогабаритностью, простой реализацией, невысокой стоимостью и достаточной точностью определения направления на источник радиоизлучения. Одним из таких средств разведки является двухканальный фазовый радиопеленгатор, который позволяет определить направление на источник радиоизлучения.

Материал и методы. В данном радиопеленгаторе обработка сигналов реализована на основе двухканального приемопередатчика LimeSDR. Он является относительно дешевым и простым с точки зрения реализации. LimeSDR обладает встроенными аналого-цифровыми и цифро-аналоговыми преобразователями, работает в диапазоне частот 100 кГц – 3,8 ГГц.

В качестве антенного элемента используется биконическая антенна (рисунок 1а). Антенная система состоит из двух ортогональных пеленгационных пар (ПП), ориентированных в направлениях “север-юг” и “восток-запад” (косинусоидная и синусоидная диаграмма направленности ПП) (рисунок 1б). Вследствие ограниченного количества каналов обработки, реализован последовательный обзор пространства путем непрерывного вращения ДНА (электронное сканирование) в виде кардиоиды.



Рисунок 1: *a* – внешний вид одного АЭ (биконической антенны) и его ДНА; *b* – внешний вид антенной системы

Для вычитания сигналов двух ПП на высокой частоте используется пара кольцевых мостов, работающих в диапазоне частот 2,4 – 2,6 ГГц.

Применение двухканального приемопередатчика LimeSDR требует использование комбинаторного подключения к входному контуру приемника разностного напряжения ПП. Следовательно, сигнал центрального АЭ подается на вход первого канала приемопередатчика LimeSDR, используемый для решения задач обнаружения ИРИ и формирования результирующей ДНА. Ко второму каналу через высокоскоростной коммутатор подключаются разностные сигналы ПП. Микроконтроллер по синхроимпульсам, поступающим с LimeSDR, управляет коммутатором (рисунок 2).

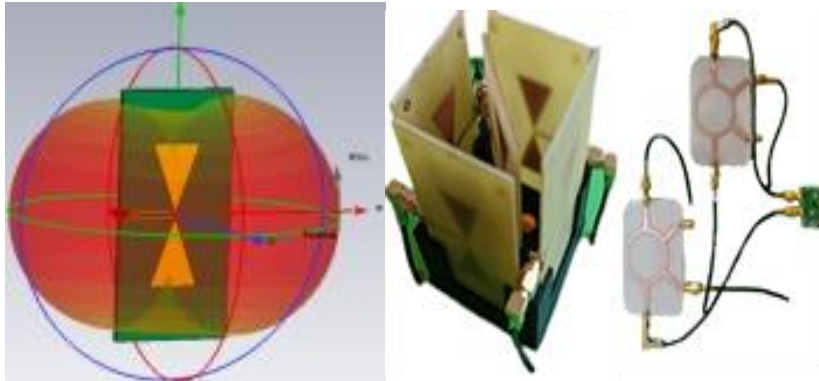

Рисунок 2 – Схема подключения коммутатора к антенной системе и приемопередатчику LimeSDR

В основе платы управления стоит микроконтроллер STM32F103VET6 в корпусе LQFP100. Работа кода программы подразумевает вывод тактового сигнала с заданной частотой на управляющие входы коммутатора и передачу информации о переключении коммутатора по UART на ЭВМ.

Результаты и их обсуждение. В двухканальном фазовом радиопеленгаторе в качестве коммутатора используется микросхема НМС349 (рисунок 3), которая имеет коэффициент передачи $-0,9$ дБ на частоте 1 ГГц при частотном диапазоне 0–4 ГГц. Частотные зависимости коэффициента передачи в выключенном состоянии для коммутатора НМС349 показаны на рис. 4. Потери в этом случае велики и свидетельствуют о высокой степени изоляции отключаемых выводов.

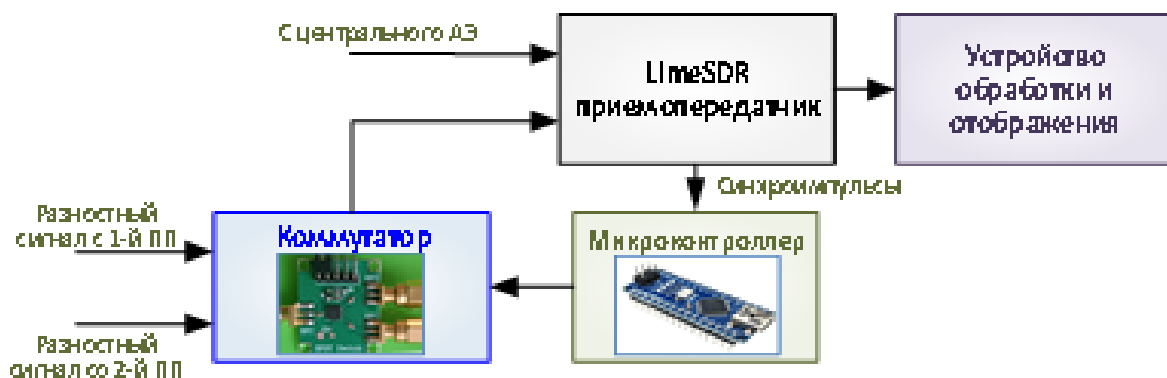

Рисунок 3 – Функциональная схема широкополосного коммутатора НМС349

В качестве коммутатора используется транзисторный переключатель НМС349АМС8G. Сверхминиатюрный размер микросхемы и очень малые паразитные реактивности позволяют расширить диапазон частот коммутируемых сигналов.

НМС349АМС8G – это универсальный, неотражающий однополюсный четырехтактный переключатель (SP4T) с частотой от 100 МГц до 4 ГГц, изготовленный с использованием арсенида галлия (GaAs). Этот коммутатор обеспечивает высокую изоляцию (43 дБ, характерную для частоты 2 ГГц) и низкие вносимые потери (0,7 дБ при частоте 2 ГГц).

Для НМС349АМС8G требуется положительное напряжение питания, подаваемое на вывод VDD. Для минимизации радиочастотной связи на линиях питания используются блокировочные конденсаторы. НМС349АМС8G внутренне согласован на 50 Ом с RF common port (RFC) и RF throw-портах (RF1 и RF2), соответственно никаких внешних согласующих компонентов не требуется.

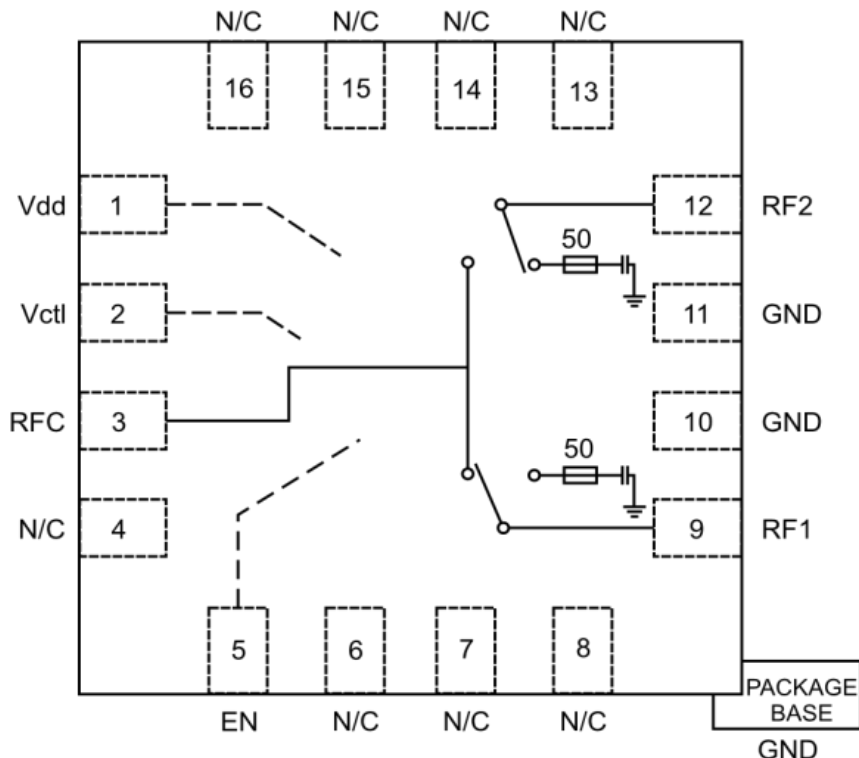
Все радиочастотные порты подключены к постоянному току. В радиочастотных портах используются конденсаторы блокировки постоянного тока. Их конструкция является двунаправленной – входной радиочастотный сигнал может подаваться на порт RFC, в то время как выходной - на порт RF1 или RF2, или наоборот.

В НМС349АМС8G встроен драйвер для выполнения внутренних логических функций и предоставления пользователю преимуществ упрощенного управления. Драйвер оснащен двумя контактами ввода цифрового управления - CTRL и EN. Когда логический вывод EN находится на низком уровне (low), путь RF1 к RFC находится в состоянии вносимых потерь, а путь RF2 к RFC находится в состоянии изоляции, или наоборот, в зависимости от логического уровня, применяемого к выводу CTRL. Тракт с вносимыми потерями

(например, RF1-RFC) одинаково хорошо проводит радиочастотный сигнал в обоих направлениях – между портом передачи (например, RF1) и общим портом (RFC).

При выборе коммутатора руководствуются скоростью его переключения. Она определяется характеристиками сигналов каналов управления и видео малоразмерных БЛА. Несмотря на их разнообразие типов, моделей и производителей можно выделить следующие параметры сигналов: минимальная длительность сигнала канала управления БЛА $T_{0\text{кy}} = 500$ мкс; ширина спектра одиночного сигнала канала управления БЛА $\Delta f_{0\text{кy}} = (0,3...2)$ МГц; полоса сетки псевдослучайной перестройки частоты сигнала канала управления БЛА $\Delta F_{\text{кy}} = 80$ МГц; длительность видео сигнала, передаваемого с БЛА оператору $T_{0\text{в}} = (2...3)$ мс; ширина спектра видео сигнала, передаваемого с БЛА оператору $\Delta f_{0\text{в}} = 20$ МГц.



Рисунок 4 – Вносимые потери между портами RFC и RF1

Кроме того, для уменьшения ошибок определения пеленга необходимо формировать не менее 5–7 оценок за один контакт с ИРИ.

Заключение. Таким образом, задавшись наихудшими условиями формирования оценки направления на ИРИ (минимальными длительностью сигнала канала управления БЛА и количеством оценок пеленга) выработаны главные требования к коммутатору и разработана антенная система радиопеленгатора (рис. 1 б) с характеристиками: частота переключения АЭ – 5 кГц; время приема сигнала одним АЭ – 50 мкс; цикл обзора (полный оборот ДНА в горизонтальной плоскости) – 200 мкс.

Выбранная частота переключения АЭ $\Omega_{\text{А}} = 5$ кГц, обеспечиваемая высокоскоростным коммутатором, позволяет формировать минимум 5–7 оценок пеленга за один контакт с ИРИ при наименьшей длительности сигнала БЛА ($T_{0\text{кy}} = 500$ мкс).

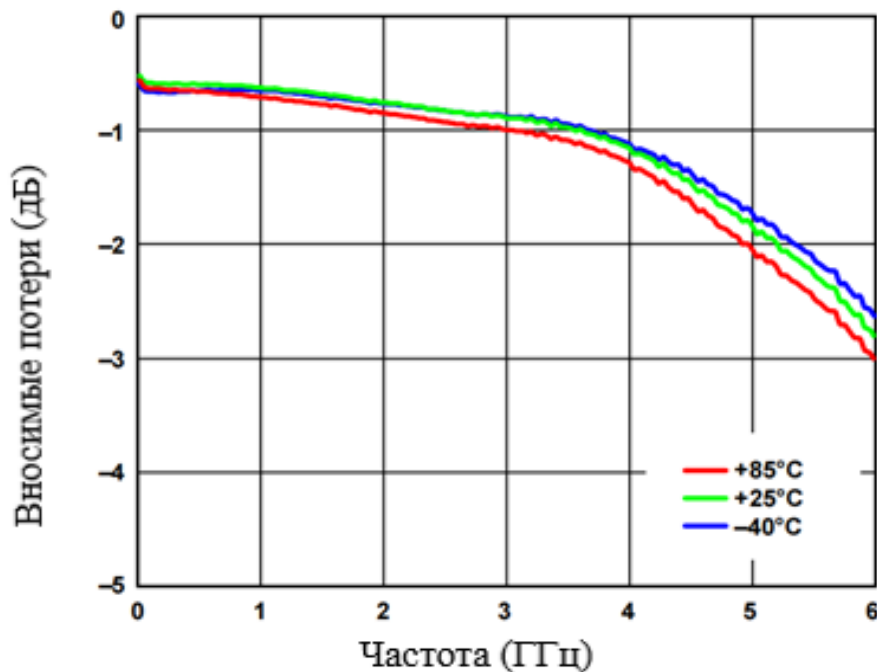
1. Макаренко, С. И. Противодействие беспилотным летательным аппаратам. Монография / С. И. Макаренко. – СПб.: Научное издание, 2020. – 204 с.

2. Рембовский, А. М. Автоматизированные системы радиоконтроля и их компоненты / А. М. Рембовский, А. В. Ашихмин, В. А. Козьмин ; под ред. А. М. Рембовского. – 2-е изд., испр. и доп. – М. : Горячая линия – Телеком, 2022.

ОРГАНИЗАЦИЯ МЕЖСТАНЦИОННОЙ СВЯЗИ С ПРИМЕНЕНИЕМ ВОЛОКОННО-ОПТИЧЕСКОЙ ЛИНИИ ПЕРЕДАЧИ

Супаков И.Е.,

*преподаватель-стажер ВГУ имени П.М. Машерова,
г. Витебск, Республика Беларусь*

Научный руководитель – Кашевич И.Ф., канд. физ.-мат. наук, доцент

Ключевые слова. Оптическое волокно, волоконно-оптическая линия связи, модовое пятно, первичный цифровой поток, система передачи, модуль оптических переключателей E1x32.

Key words. Optical fiber, fiber-optic communication line, mode spot, primary digital stream, transmission system, optical switch module E1x32.

Сегодня связь играет основную роль в нашем мире. И если ранее для передачи информации использовались медные кабели и провода, то теперь наступило время оптических технологий и оптоволоконных кабелей [1; 2].

Пропускная способность оптических каналов на порядок выше, чем у информационных линий на основе медного кабеля. Оптическое волокно считается самой совершенной средой для передачи больших потоков информации на большие расстояния. Кроме того, оптоволокно невосприимчиво к электромагнитным полям, что снимает некоторые типичные проблемы медных систем связи [3].

Цель работы – рассчитать оптимальные параметры и разработать схему организации межстанционной связи для волоконно-оптической линии передачи с применением модема МОП E1x32.

Материал и методы. Материалом исследования является оптический кабель типа ОМЗКГМ, параметры и свойства волоконно-оптической соединительной линии, а также основные характеристики волоконно-оптической системы передачи МОП E1x32. В основу работы были положены расчетно-аналитические и сравнительно-сопоставительные методы исследования.

Для выбора необходимой системы передачи использовался метод расчёта первичных цифровых потоков (ПЦП) на определенных траекториях передачи:

$$N_{\text{пцп}} = \frac{N_{\text{тч}}}{q_{\text{пцп}}} + N'_{\text{пцп}},$$

где $N_{\text{тч}}$ – количество каналов тональной частоты на определенной траектории; $q_{\text{пцп}}$ – пропускная способность первичных цифровых потоков в каналах тональной частоты; $N'_{\text{пцп}}$ – заданное количество первичных цифровых потоков между станциями.

Результаты и их обсуждение. Главное условие при выборе системы передачи – это гарантировать нужное число каналов и групповых цифровых потоков на определённых траекториях, а также обязательно иметь резерв на расширение. В результате вычислений и сравнительного анализа различных оптоволоконных модемов был определён тип волоконно-оптической системы передачи МОП E1x32 с четырьмя коммутационными станциями. МОП E1x32 обеспечивает высокую скорость коммутации оптических сигналов, что позволяет обрабатывать большой объем данных. Также имеет высокую степень надежности и долговечности, что обеспечивает стабильную работу оптической сети и обеспечивает минимальные потери световой мощности при коммутации сигналов, что позволяет сохранить высокое качество передаваемых данных. Данный модем может быть использован в различных оптических сетях, от малых до крупных, благодаря возможности масштабирования и конфигурирования в зависимости от требований пользователя.

Проведя определенные расчеты, можно было заметить, что исследуемое оптическое излучение распространяется как в сердцевине, так и в оболочке оптического волокна, так как показатели преломления материалов очень близки ($n_1 \approx n_2$). Для описания этого

явления вводится понятие модового пятна, которое принимает во внимание распределение оптического излучения [4]. Схему распространения мощности излучения модового пятна представим ниже, на рисунке 1.

Одним из основных параметров волоконно-оптической линии связи является регенерационный участок – это весь участок линии, по которому сигнал будет передаваться только лишь в форме оптического излучения [5]. Затухание регенерационных участков обязано быть в пределах границы: $5 \text{ дБ} \leq A_{\text{уч.рег.}} \leq 31 \text{ дБ}$. В результате исследования была определена допустимая длина и параметры участков регенерации в системе передачи МОП Е1х32 и сделан вывод о том, что затухание находится в пределах нормы и, следовательно, на линиях передачи дополнительные регенераторы использоваться не будут.

Качество цифровой связи рассчитывалось вероятностью появления ошибок, которая в соответствии со стандартами подразделения Международного союза электросвязи при максимальном расстоянии не может быть больше $0,001 \cdot 10^{-3}$. Из вышеуказанного значения вероятность $0,0002 \cdot 10^{-3}$ выделяется на участок международной сети и по $0,0004 \cdot 10^{-3}$ – на национальные сети. Используя сравнительно-сопоставительные методы обработки результатов вычислений можно утверждать, что ожидаемая вероятность появления искажений на всех рассматриваемых участках будет равна 10^{-17} , что является хорошим показателем.



Рисунок 1 – Схема распространения модового пятна

Перед созданием схемы организации соединения были приняты во внимание исходные данные и определён необходимый нам состав оборудования. Так как изначально мы работали с тремя цифровыми станциями и одной аналоговой, то в схеме организации соединения для коммутации между цифровым и аналоговым оборудованием были использованы блоки аналого-цифрового сопряжения (БАЦС), которые позволяют из 30 каналов тональной частоты сформировать один цифровой поток. Также было рассчитано необходимое количество волоконно-оптических модемов во всех направлениях при этом понимая, что рассматриваемая система передачи МОП Е1х32 позволяет распределить до 32 первичных цифровых потока. На рисунке 2 представлен состав оборудования, который применялся в конечной схеме организации межстанционной связи.

Наименование устройства	Ёмкость устройства	Число устройств			
		станция А цифровая	станция В цифровая	станция С аналоговая	станция D цифровая
Пункт связи передачи данных	600 ТЧ	-	-	1	-
Блок аналого-цифрового сопряжения	30 ТЧ	-	-	11	-
МОП Е1х32	32 ПЦП	3	3	2	2
Операторско-контрольный комплекс-16	16 ОВ	1	1	1	1
СТ – 26 (телекоммун. стойка)	6 блоков	1	1	2	1
Персональный компьютер с ПО	-	1	1	1	1

Рисунок 2 – Состав оборудования

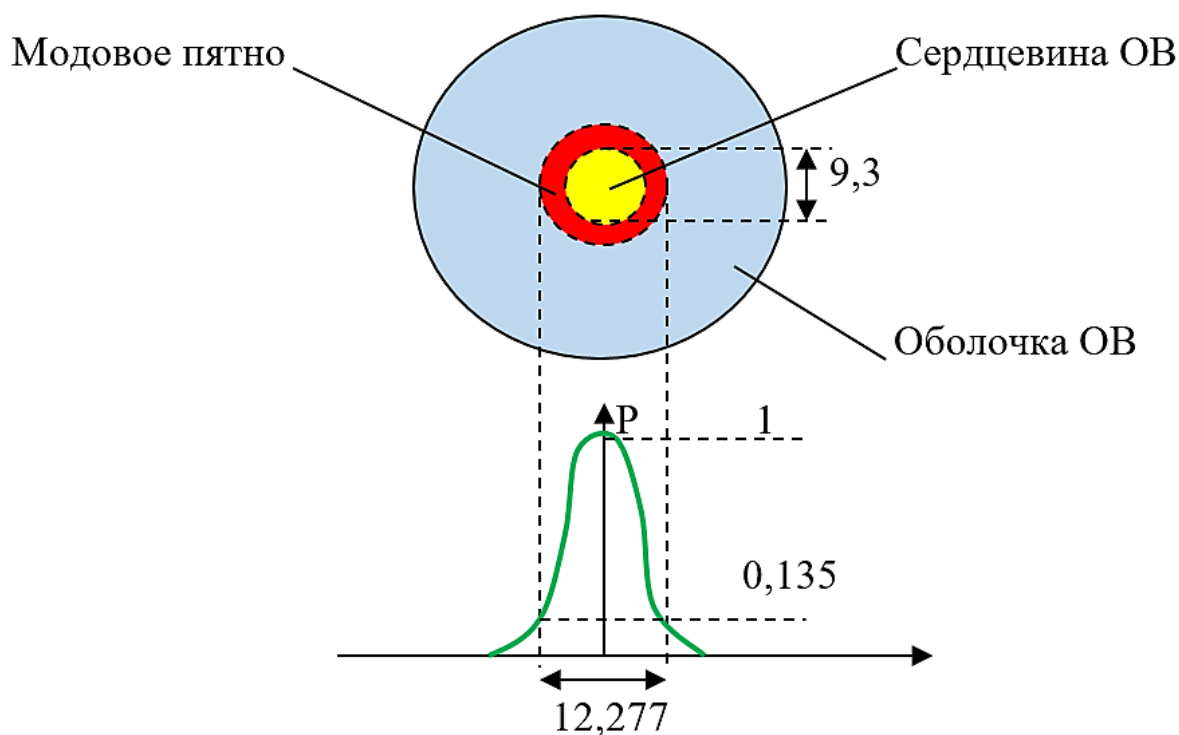
Заключение. В результате проведенного исследования были рассмотрены основные принципы волоконно-оптических технологий, определён тип волоконно-оптической системы передачи МОП Е1х32, определён необходимый состав оборудования и разработана схема организации связи с учётом типов рассматриваемых станций и технических возможностей исследуемой системы передачи МОП Е1х32. Кроме того, был сделан вывод о том, что ожидаемая вероятность появления искажений не превышает допустимое значение, а это означает, что соединение будет полностью соответствовать всем стандартам оптоволоконной связи.

1. Волоконно-оптические линии связи [Электронный ресурс]. – Режим доступа: <https://studentopedia.ru/tehnika/vvedenie--volokonno-opticheskie-linii-svyazi-2.html>. – Дата доступа: 06.11.2023.

2. Системы связи и сети передачи информации [Электронный ресурс] : курс лекций для спец.: 1-31 04 01 Физика (по направлениям) / [авт.-сост. Е. А. Краснобаев]; М-во образования РБ, УО "ВГУ им. П. М. Машерова", Каф. инженерной физики. – Электрон. текстовые дан. (1 файл: 3 Мб). — Витебск., 2012. – Режим доступа: www.lib.vsu.by. – Загл. с экрана.

3. Построение волоконно-оптической линии связи [Электронный ресурс]. – Режим доступа: <https://studwood.net/2171314/tehnika/vvedenie>. – Дата доступа: 06.09.2023.

4. Диаметр модового пятна [Электронный ресурс]. – Режим доступа: <https://vols.expert/faq/chto-za-parametrmodovoe-pole-i-na-chto-ono-vliyaet/>. – Дата доступа: 06.11.2023.

5. Регенерационный участок ВОЛС [Электронный ресурс]. – Режим доступа: <https://vols.expert/faq/regeneracziornyj-uchastok-vols/>. – Дата доступа: 06.11.2023.

ОБЗОР РЯДА СУЩЕСТВУЮЩИХ ПАКЕТОВ ПРИКЛАДНЫХ ПРОГРАММ ДЛЯ МОДЕЛИРОВАНИЯ СИЛЬНОТОЧНЫХ ЭЛЕКТРОННО-ОПТИЧЕСКИХ СИСТЕМ

Сковородко М.А.,

*ПГУ имени Евфросинии Полоцкой, г. Новополоцк, Республика Беларусь
Научный руководитель – Антонович Д.А., канд. техн. наук, доцент*

Ключевые слова. Пакеты прикладных программ, электронно-оптические системы, плазменные источники электронов.

Key words. Application packages, electron-optical systems, plasma electron sources.

Программное обеспечение для численного моделирования пучков заряженных частиц и электронно-оптических систем непрерывно развивается и совершенствуется. Существует ряд прикладных программ, с помощью которых осуществляется расчет и моделирование процессов в электронно-оптических системах. Каждый из них имеет свои особенности и возможности, выбор конкретного пакета зависит от конкретных требований.

Материал и методы. Методологическую базу данной статьи составляет литература научно-исследовательских трудов.

Результаты и их обсуждение. Пакеты прикладных программ (ППП) условно можно разделить на три группы: ППП для моделирования и расчета *слаботочных* электронно-оптических систем (ЭОС), *сильноточных* и *сильноточных с учетом дополнительных физических данных*.

Идеей программ первой группы, рассчитывающих слаботочные пучки, является распределение по скоростям и углам вылета термоэлектронов.

К программам второй группы относятся программные пакеты, рассчитывающие сильноточные пучки. Сильноточными считаются те, у которых учитывается собственный объемный заряд и суммарное поле таких пучков зависит от собственного электрического и магнитного поля потока частиц. Объемный заряд характеризуется таким параметром, как первеанс (отношение силы тока к ускоряющему потенциалу в степени трех вторых) [1].

Примерами программ, описывающие сильноточные пучки выступают следующие:

– **Mafia** (США, Германия) – предоставляет инструменты для моделирования и анализа различных типов плазменных источников, включая генераторы источников электронов и пучковых ускорителей. Mafia использует методы конечных разностей. Рассчитывает энергетическое распределение электронов, поток частиц описывается с помощью модели больших частиц [2].

– **CEM** (Computational Electromagnetics) (США) – используется для анализа электромагнитных полей и взаимодействия электронов с плазмой. CEM рассчитывает электрические поля и потоки заряженных частиц аналогичными методами из ППП «Mafia».

– **Karat** (США, Россия) – используется для анализа и оптимизации параметров плазменных источников, таких как энергия электронов, поток и форма пучка. Karat, также как и вышеперечисленные программы, рассчитывает энергетическое распределение электронов, поток и форму пучка аналогичными методами [3].

– **Tau** (Россия) – использует методы интегральных уравнений и эмиссия частиц задается с термо- или фотокатода [4].

– **Magic** (США) – основано на методе конечных элементов и предоставляет возможность моделирования различных параметров плазменного источника, таких как температура, плотность, поток энергии. Принцип расчета плазменных источников в программном обеспечении Magic включает следующие шаги:

1. Определение геометрии и размеров плазменного источника (включает в себя определение формы и размеров источника, а также расположение электродов и других компонентов).

2. Задание граничных условий (граничные условия определяют внешние условия, влияющие на плазменный источник, такие как температура окружающей среды или поток газа).

3. Задание физических параметров плазмы (включает в себя определение температуры, плотности, потока энергии и других характеристик плазмы внутри источника).

4. Расчет электродинамических полей (программа Magic решает уравнения Максвелла для определения электродинамических полей внутри плазменного источника).

5. Расчет термодинамических параметров (на основе электродинамических полей и физических параметров плазмы, программа Magic рассчитывает термодинамические параметры, такие как температура, плотность и поток энергии).

6. Анализ результатов (после расчета программой Magic можно проанализировать полученные результаты, такие как распределение температуры или плотности внутри плазменного источника).

Таким образом, программное обеспечение Magic предоставляет широкий набор инструментов и функций для детального анализа и оптимизации плазменных источников. Оно позволяет моделировать различные конфигурации и условия работы источников, а также проводить сравнительный анализ различных вариантов для достижения наилучших результатов [5].

– **Poisson** (Россия, США) – программное обеспечение, применяющееся при моделировании потока частиц. Использует метод интегральных уравнений при расчете электромагнитных полей. Поток частиц описывается с помощью модели недеформируемых трубок тока. Эмиссия производится в режиме ограничения тока.

Одна из основных возможностей Poisson в расчете потока частиц – это возможность моделировать различные интенсивности потока в разных областях пространства. Интенсивность потока определяет вероятность нахождения точки (частицы) в данной области.

Другой возможностью Poisson является возможность моделирования случайных временных интервалов между появлениями частиц. Это позволяет учесть случайность и непостоянность потока частиц.

Poisson также предоставляет возможность моделирования взаимодействия между частицами. Например, можно определить радиус взаимодействия между частицами и учесть его влияние на распределение частиц в пространстве [6].

– **Эра** (Россия) – для расчета полей использует метод конечных разностей или объемов. Для описания потока частиц использует модель недеформируемых трубок [7].

– **BeamCAD** (Россия) – расчет полей и потока частиц производится аналогичными методами с ППП «Эра».

В целом, все перечисленные программные пакеты представляют мощный инструмент для моделирования сильноточных пучков с учетом различных параметров и условий. Однако данные пакеты не учитывают процессов, являющихся значимыми при расчете электронно-оптических систем с подвижными плазменными границами (вторичную эмиссию, процессы ионизации и перезарядки). Для этого с помощью добавления новых алгоритмов в расчетные блоки моделей программ второй группы, получают программы третьей группы, описывающие сильноточные пучки с учетом дополнительных физических данных.

Заключение. Алгоритмы программных пакетов для моделирования электронно-оптических систем могут быть дополнены в соответствии с поставленными задачами исследования, тем самым расширив их применение в различных областях науки и техники.

1. Алямовский, И.В. Электронные пучки и электронные пушки / И.В. Алямовский. – М.: Сов. радио, 1966.
2. The 3-D MAFIA Group of Electromagnetic Codes / Ebeling F. [et al.] // IEEE Trans. Magn. – 1989. – Vol. 25, №4. – P. 2962–3064.
3. Астрелин, В.Т. Пакет программ для расчета характеристик интенсивных пучков релятивистских заряженных частиц / В.Т. Астрелин, В.Я. Иванов // Автометрия. – 1980. – № 3. – С. 5–12.
4. Tregubov, V.F. Program package TAU. Structure and applications for electron device simulation. / V.F. Tregubov, A.V. Tregubov // Proceedings of the 7-th International conference on electron beam technologies. – 2003. – Varna, Bulgaria. – P.39–41.
5. MAGIC user's manual / Goplen B. [et al.] // Mission Res. Corp. Nevington VA. Rep. MRC/WDC-R-184, Sept. 1988.
6. Иванов, В.Я. Методы автоматизированного проектирования приборов электроники. Ч.II. Методы математического моделирования задач электронной оптики / В.Я. Иванов; под ред. С.К. Годунова. – Новосибирск, 1986. – 219 с. – (Ротапринт Института матем. СО АН СССР).
7. Свешников, В.М. Решение задачи оптимизации интенсивных пучков заряженных частиц в ППП ЭРА / В.М. Свешников // Технология моделирования задач математической физики. – Новосибирск: ВЦ СО АН СССР. – 1989. – С. 134–141.

РАЦИОНАЛЬНОЕ ИСПОЛЬЗОВАНИЕ ПРИРОДНЫХ РЕСУРСОВ И ОХРАНА ОКРУЖАЮЩЕЙ СРЕДЫ

ОСОБЕННОСТИ ТРАНСФОРМАЦИИ ХИМИЧЕСКОГО СОСТАВА ПОДЗЕМНЫХ ВОД В ТЕХНОГЕННО-НАРУШЕННЫХ УСЛОВИЯХ (НА ПРИМЕРЕ ЛИПЕЦКОГО ПРОМЫШЛЕННОГО РАЙОНА)

Андреенков А.В.,

*молодой ученый Воронежского государственного университета,
г. Воронеж, Российская Федерация*

Научный руководитель – Косинова И.И., доктор геол.-минерал. наук, профессор

Ключевые слова. Подземные воды, качество подземных вод, елецко-задонский водоносный горизонт, источники загрязнения, нитраты.

Key words. Groundwater, groundwater quality, Yelets-Zadonsky aquifer, pollution sources, nitrates.

Липецкая область, особенно Липецкий промышленный район, относится к интенсивноосваемым территориям, что в сочетании с особенностями геологического строения не могло не отразиться на гидрогеохимических параметрах пресных подземных вод. Качественные изменения подземных вод происходят под влиянием жизнедеятельности в сельских зонах, которые при достаточно высокой плотности населения и длительности воздействия вносят в окружающую среду, и в первую очередь на подземные воды елецко-задонского водоносного горизонта, который является основным источником питьевого водоснабжения населения г. Липецка и прилегающих территорий. Агропромышленная деятельность человека также влияет на характер качества подземных вод. Внесение удобрений, ядохимикатов, разбросанность необорудованных мест их полевого складирования также не могло не отразиться в химическом составе подземных вод [1-4].

Материал и методы. Для оценки гидрохимических условий использовались материалы химических исследований около 1000 проб подземных вод по наблюдательным скважинам и скважинам действующих водозаборов. Было пройдено 4 эколого-геологических маршрута в крест простирающихся очагов нитратного загрязнения. Отобраны пробы почвы, грунтов зоны аэрации подземной воды и выполнены их анализы в сертифицированных лабораториях в соответствии с СанПиН 2.1.4.1074-01 «Питьевая вода. Гигиенические требования к качеству воды централизованных систем питьевого водоснабжения. Контроль качества», ГН 2.1.5.1315-03 «ПДК химических веществ в воде водных объектов хозяйственно-питьевого и культурно-бытового водопользования». Осуществлялся сбор, обобщение и анализ ранее выполненных работ по геологическому изучению Липецкого месторождения подземных вод, анализ результатов мониторинга за ретроспективный период эксплуатации водозборов, создавались фактографические и картографические базы данных.

Результаты и их обсуждение. Все водоносные горизонты пресных подземных вод на территории Липецкого промышленного района до глубины 200-250 м гидравлически связаны между собой и находятся в состоянии постоянного свободного водообмена. Этот фактор определяет исходный общий химический состав всех горизонтов пресных подземных вод.

На территории Липецкого промышленного района расположены крупные водозаборные узлы, которые эксплуатируют задонско-елецкий водоносный горизонт и подают питьевую воду населению г. Липецка и Липецкого района. На двух водозаборных узлах, расположенных в г. Липецке (ВЗУ № 1 «Монастырские ключи», ВЗУ № 3 «Трубный-Б» с суммарными запасами более 100 тыс.м³/сут), выявлено и зафиксировано превышение ПДК по нитратам. Надругих городских водозаборах концентрации нитратов пока находятся в

пределах ПДК. Известен также очаг нитратного загрязнения с эпицентром в д. Копцевы Хутора, с. Кузьминские Отвержки, п. Северный Рудник. Уже в 1970 году на всех водозаборах значение нитратов в подземных водах превышало фоновое значение, равное нулю и в последующие годы загрязнение прогрессировало и сейчас превышает ПДК (водозаборы № 1 и 3).



Рисунок 1 – Изменение концентрации нитратов при эксплуатации водозабора №3 "Трубный-Б"



Рисунок 2 – Изменение концентрации нитратов при эксплуатации водозабора №1 "Монастырские Ключи"

Основными источниками загрязнения являлись две бывшие птицефабрики, расположенные в д. Новая Деревня (ныне действующая птицефабрика ООО «Липецкптица»), в с. Кузьминские Отвержки (ныне действующая ОАО Агрофирма «Липецк»), а также располагавшийся в 600 м западнее с. Кузьминские Отвержки бывший свинокомплекс (ныне действующая птицефабрика «Рудничная»), которые ранее сбрасывали сточные воды в лога и балки, прорезающие толщу покровных водоупорных отложений почти до самого задонско-елецкого водоносного горизонта, при широком развитии карстовых явлений. В результате чего произошло загрязнение нитратами городского водозабора № 3 «Трубный-Б» с суммарными запасами 70 тыс. м³/сут, который расположен вниз по потоку подземных вод от ближайшего источника загрязнения в с. Кузьминские Отвержки. Опробование эксплуатационных скважин на данном участке загрязнения показало, что в эксплуатационных скважинах, расположенных в с. Кузьминские Отвержки, п. Северный Рудник, д. Копцевы Хутора и д. Новая Деревня, концентрации нитратов по-прежнему превышают санитарно-гигиенический норматив (1,7-2,2 ПДК).

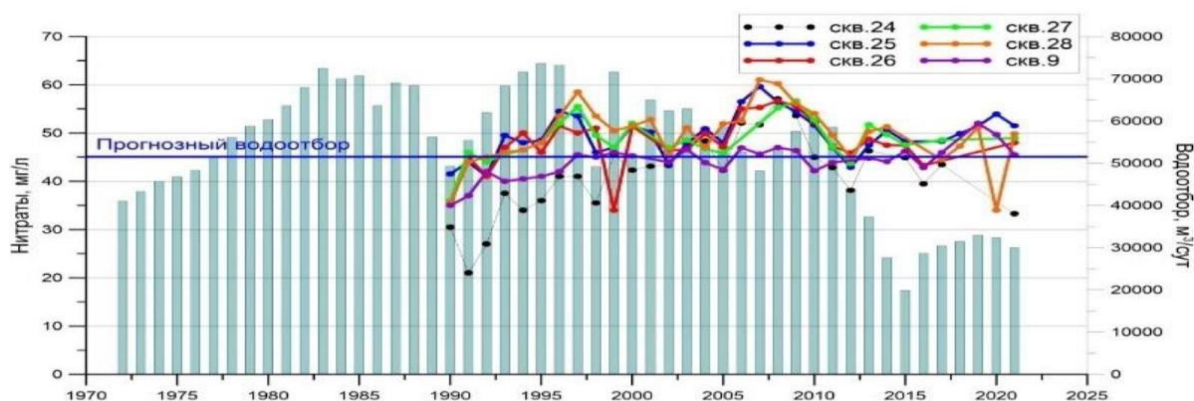
Качество подземных вод задонско-елецкого водоносного горизонта не остается постоянным и это проявляется в прогрессирующем увеличении нитратов. Задонско-елецкий водоносный горизонт на территории Липецкого промышленного района распространен повсеместно и является единственным источником централизованного водоснабжения г.

Липецка и Липецкого района. Водовмещающими породами служат трещиноватые, кавернозные и закарстованные известняки верхнего девона (елецкая и частично задонская свиты). В результате антропогенной деятельности данный единственный источник централизованного водоснабжения в настоящее время испытывает негативное на него воздействие нитратного загрязнения, что может привести к весьма пагубным последствиям в системе хозяйственно-питьевого водоснабжения крупного города.

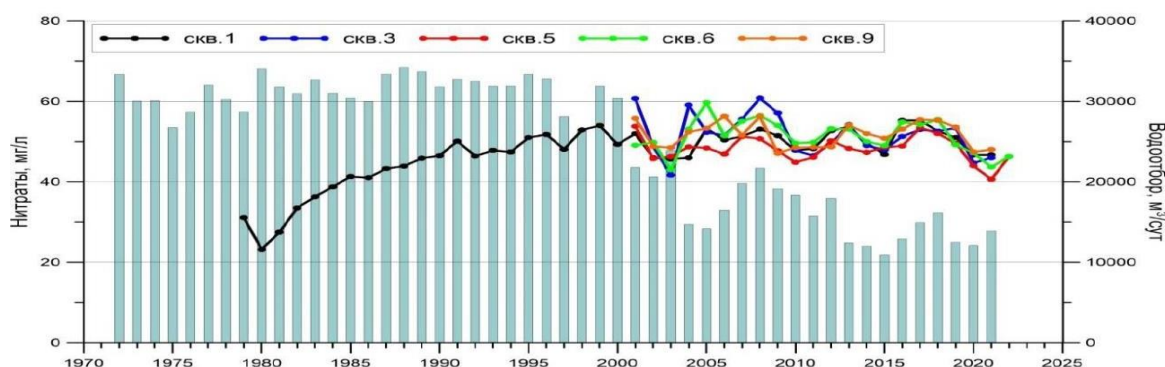
В Липецком промышленном районе в подземных водах задонско-елецкого водоносного горизонта, доминирует нитратное загрязнение, указывающее на практически максимальную степень окисления соединений азота. Средняя концентрация нитратов в подземных водах составляет 47,26 мг/дм³, при вариации содержаний от 1,68 до 157,66 мг/дм³. Ореол распространения нитратного загрязнения в Липецком промышленном районе наглядно демонстрирует масштабы антропогенного влияния на задонско-елецкий водоносный горизонт. Площадь бассейна, на которой концентрации нитратов в подземных водах превышают ПДК, составляет более 190 км². При этом, северная аномальная область (от п. Копцевы Хутора и на северо-запад) не оконтурена и контрастные аномалии протягиваются далее, за пределы Липецкого промрайона. Так по данным обследования в п. Вешаловка, расположенном в 8 км. от п. Новая Деревня, концентрация нитратов в подземных водах задонско-елецкого горизонта превышает ПДК и достигала 54,74 мг/дм³.

Пространственно разобщенные поверхностные источники нитратного загрязнения (бывшие ОГУП «Красный Колос», ОГУП «Рудничное», СХПК Агрофирма «Липецкая»), через сформированный ими же, вторичный очаг загрязнения в донных отложениях р. Кузьминка, образуют обширную аномалию нитратов. Инфильтрация загрязненных вод на площади бывшего СХПК Агрофирма «Липецкая» относительно медленно (из-за небольшого уклона) все дальше «подтягивается» к водозабору №3. Городской водозабор №3 (Трубный-Б), с его достаточно мощным водоотбором, в настоящее время играет роль барражной завесы и частично ограничивает продвижение фронта загрязнения к югу.

Пространственное совмещение экстремальных значений концентрации азота в пробах издонных отложений, поверхностных и подземных вод говорит об объемном характере загрязнения. При этом породы зоны аэрации и донные отложения выступают в роли аккумулирующей среды, формируя вторичный очаг загрязнения. Среднее содержание азота на рассматриваемой площади в донных отложениях равнялось 79 мг/кг, в породах зоны аэрации – 34 мг/кг, в поверхностных водах – 27 мг/дм³, в подземных водах – 16 мг/дм³ (при ПДК 12,73 мг/дм³).

Заключение. Исследования показали, что множества объектов-загрязнителей ведущая роль принадлежит трем объемно-площадным источникам загрязнения – бывшим предприятиям: ОГУП «Красный Колос» (№1), ОГУП «Рудничное» (№3), СХПК Агрофирма «Липецк» (№12). И даже при условии прекращения прямого воздействия этих основных очагов, загрязнение подземных вод нитратами, будет продолжаться достаточно длительное время, которое необходимо для самоочищения и реабилитации природной среды. Достаточно низкая степень естественной защищенности задонско-елецкого водоносного горизонта, особенно в долинах логов, являющихся зонами повышенного инфильтрационного питания, и высокая степень техногенной нагрузки в пределах территории Липецкого промышленного района, определяет загрязнения нитратами подземных вод задонско-елецкого водоносного горизонта

1. Дюнин, В.И. Отчет по теме «Изучение причин загрязнения подземных вод нитратами на водозаборе №3 г. Липецка и разработка рекомендаций по их устранению». Липецкий филиал ТФГИ по ЦФО, 2000

2. Косинова, И.И. Экологические системы как объект диагностирования. / И.И. Косинова // Вестник ВГУ. – 1998. – вып.6 Серия геологическая. – С. 176-182.

3. Орадовская, А.Е. Гидрогеологическое обоснование мероприятий по предупреждению ликвидации загрязнений подземных вод в районе водозабора № 1 г. Липецка. ВОДГЕО, 1984, Липецкий филиал ТФГИ по ЦФО.

4. Ткаченко, Н.Н. Экологическая характеристика Липецкого промышленного района / Н.Н. Ткаченко, И.И. Косинова // Евразийский союз ученых (ЕСУ), # 8(77), 202.

ГИДРОДИНАМИЧЕСКИЕ УСЛОВИЯ ЗАГРЯЗНЕНИЯ ПОДЗЕМНЫХ ВОД ЗАДОНСКО-ЕЛЕЦКОГО ВОДОНОСНОГО ГОРИЗОНТА НА ТЕРРИТОРИИ ЛИПЕЦКОГО ПРОМЫШЛЕННОГО РАЙОНА

Андреенков А.В.,

*молодой ученый Воронежского государственного университета,
г. Воронеж, Российская Федерация*

Научный руководитель – Косинова И.И., доктор геол.-минерал. наук, профессор

Ключевые слова. Подземные воды, загрязнение, уровень подземных вод, нитраты.

Key words. Groundwater, pollution, groundwater level, nitrates.

Интенсивное загрязнение подземных вод задонско-елецкого водоносного горизонта, который является основным источником питьевого водоснабжения населения г. Липецка и Липецкого района Липецкой области соединениями азота (нитратами) связано с пространственным совмещением основных источников нитратного загрязнения и областей питания подземных вод задонско-елецкого водоносного горизонта. С этими территориями связана наибольшая интенсивность инфильтрационного питания задонско-елецкого водоносного горизонта. Она достигает 370-580 мм/год с 1 км², т.е. составляет 90 % от среднегогодовой величины осадков [1-5].

Цель: оценка гидродинамических условий загрязнения подземных вод задонско-елецкого водоносного горизонта.

Материал и методы. Для оценки гидродинамических условий использовались материалы наблюдений за уровнями подземных вод по наблюдательным скважинам и скважинам действующих водозаборов уровнемером УСК-ТЭ-100. Для замеров водопотребления по скважинам использовались счетчики-расходомеры ВМХ-80, проведено 4 эколого-геологических маршрута по территории источников нитратного загрязнения с отбором проб на химические анализы подземных вод в соответствии с нормативами СанПин 1.2.3685-21 «Гигиенические нормативы и требования к обеспечению безопасности и (или) безвредности для человека факторов среды обитания».

Осуществлен сбор, обобщение и анализ ранее выполненных работ по геологическому изучению Липецкого месторождения подземных вод, анализ результатов мониторинга за ретроспективный период эксплуатации водозаборов, созданы фактографические и картографические базы данных.

Результаты и их обсуждение. Загрязнение подземных вод нитратами осуществляется за счет аварийных выпусков хозяйственно-фекальных сточных вод; сброса в лога и овраги неочищенных хозяйственно-бытовых, сточных и ливневых вод с территорий промышленных предприятий и жилых застроек, расположенных в пониженных участках рельефа; утечки сточных вод из канализационных сетей и выгребных ям. Большинство водозаборов из которых осуществляется питьевое водоснабжение населения, находится в черте города. Задонско-елецкий водоносный горизонт практически не защищен с поверхности. Исследования режима подземных вод в различных видах режима (водораздельный, склоновый, приречной) показывает характер колебаний уровней подземных вод по сезонам в течение года.

Водораздельный вид режима подземных вод исследован по скважинам, которые вскрывают задонско-елецкий и евлановско-ливенский водоносные горизонты. На участках междуречного (водораздельного) вида режима подъем уровней подземных вод наблюдается с февраля по май-июнь месяцы, в среднем, на 0,5-0,8 м (весенний максимум), к сентябрю месяца наблюдается снижение в среднем на 0,1-0,2 м уровней подземных вод. Годовая амплитуда в среднем составила 0,9-1,1 м.

Склоновый режим подземных вод определяется инфильтрационным питанием и влиянием дрен. Данный вид режима характеризует динамику изменений УПВ грунтовых вод, связанных с четвертичными отложениями, подземных вод неоген-четвертичного комплекса и евлановско-ливенского горизонта.



Рисунок 1 – Графики колебания среднегодового уровня подземных вод по месяцам по многолетним наблюдениям в естественном режиме по наблюдательным скважинам в Липецком районе Липецкой области

Подъем уровней неоген-четвертичного комплекса в скважинах склонового вида режима наблюдается с февраля по май-июнь месяцы (в среднем на 0,7-1,0 м) со снижением уровней подземных вод к ноябрю месяцу. Годовая амплитуда, в среднем, составила 0,5-0,7 м. Уровни подземных вод евлановско-ливенского горизонта наблюдаются практически с марта по июнь месяцы в среднем на 0,23 со снижением уровней к ноябрю месяцу на 0,71м.

На участках приречного вида режима подъем уровней подземных вод задонско-елецкого горизонта в кусте скважин в с. Сырское наблюдается с марта по апрель месяцы и в октябре месяце со снижением уровней с мая по сентябрь и в ноябре, в среднем, на 1,3 м. К концу года наблюдается небольшое повышение уровней подземных вод на 0,4-0,5 м.

По наблюдениям уровненного режима в течение периода эксплуатации водозабора г. Липецка устанавливается циклический характер колебаний по годам.

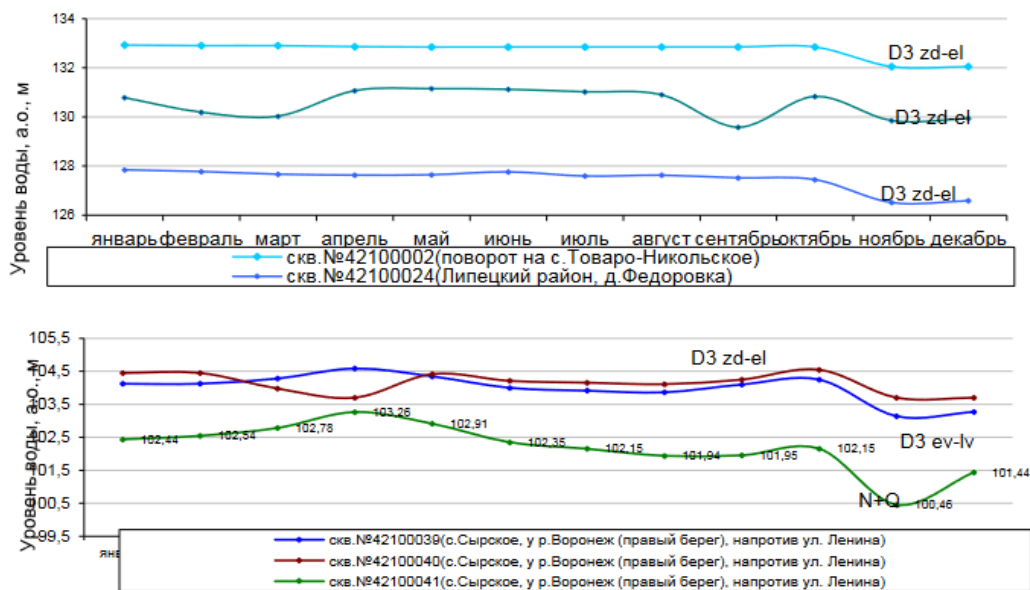

Рисунок 2 – График водоотбора и уровня воды на водозаборе №3 (Трубный-Б) за период эксплуатации



Рисунок 3 – График водоотбора и уровня воды на водозаборе № 6 "Боринские Ключи" за период эксплуатации

Заключение. Достаточно низкая степень естественной защищенности задонско-елецкого водоносного горизонта, особенно в долинах логов, являющихся зонами повышенного инфильтрационного питания, и высокая степень техногенной нагрузки в пределах исследуемой территории, определяет большое количество антропогенных объектов, в той или иной степени, влияющих на качество подземных вод. Важным является то, что инфильтрационное питание существенно меняется по площади района исследования. Если на большей части территории величина инфильтрационного питания меняется от 10 до 90 мм/год с 1 км², то по логом (Каменному и Студеному) значение инфильтрационного питания возрастают до 400 мм/год с 1 км², а в их верховьях увеличивается до 510-580 мм/год с 1 км², что составляет 90 % среднемноголетней величины инфильтрационного питания (635 мм/год с 1 км²) в естественных условиях. Именно по причине, что наличие источников нитратного загрязнения пространственно совпадает с областями интенсивного инфильтрационного питания подземных вод основного водоносного горизонта, наблюдается прогрессирующее загрязнение подземных на изученных водозаборах г. Липецка.

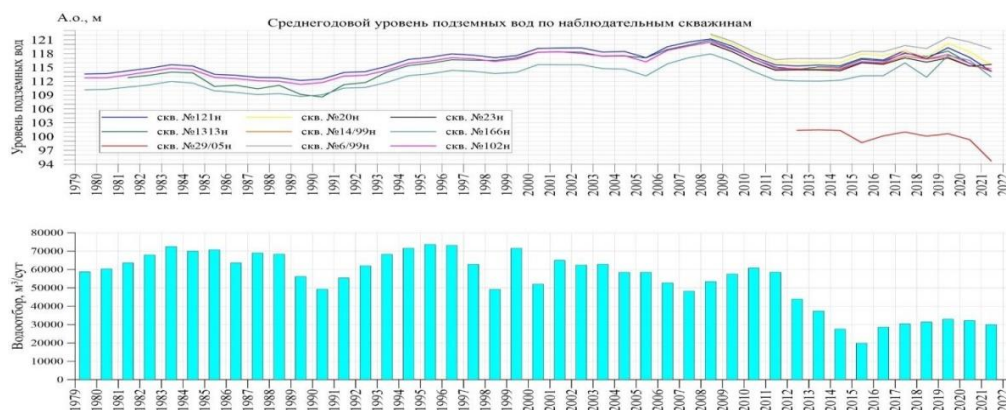
Таким образом, очевидно, что вся область питания основного задонско-елецкого водоносного горизонта находится в пределах интенсивной хозяйственной деятельности, что неизбежно приводит к ухудшению качества подземных вод и настанет момент, когда никакая водоподготовка перед подачей воды потребителю не приведет к желаемому результату.

1. Дюнин, В.И. Отчет по теме «Изучение причин загрязнения подземных вод нитратами на водозаборе №3 г. Липецка и разработка рекомендаций по их устранению». Липецкий филиал ТФГИ по ЦФО, 2000
2. Косинова, И.И. Экологические системы как объект диагностирования. / И.И. Косинова // Вестник ВГУ. – 1998. – вып.6 Серия геологическая. – С. 176-182.
3. Орадковская, А.Е. Гидрогеологическое обоснование мероприятий по предупреждению ликвидации загрязнений подземных вод в районе водозабора № 1 г. Липецка. ВОДГЕО, 1984, Липецкий филиал ТФГИ по ЦФО.
4. Ткаченко, Н.Н. Экологическая характеристика Липецкого промышленного района / Н.Н Ткаченко, И.И. Косинова // Евразийский союз ученых (ЕСУ), # 8(77), 202.

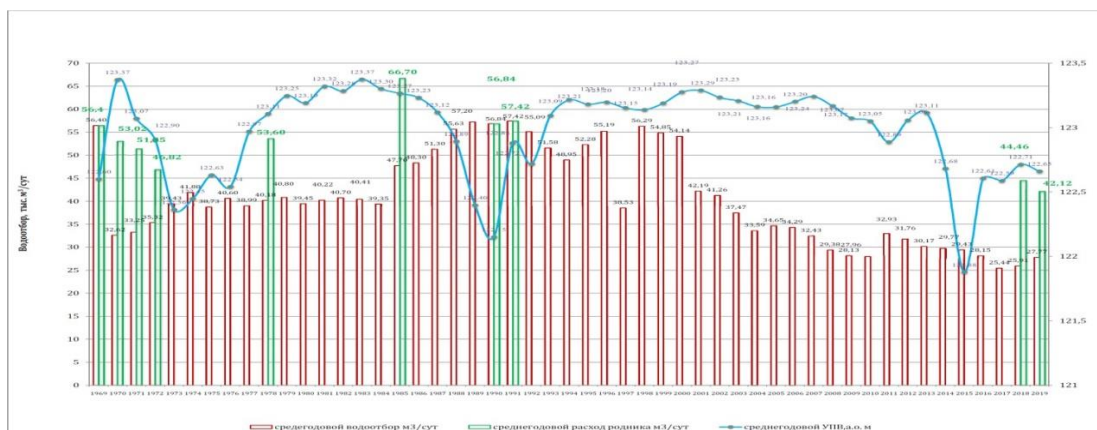
НОВЫЕ МОДЕЛЬНЫЕ ОРГАНИЗМЫ ДЛЯ ИССЛЕДОВАНИЯ НАРУШЕНИЙ ОБМЕНА ВЕЩЕСТВ

Вишневская М.В.,

молодой ученый ВГУ имени П.М. Машерова, г. Витебск, Республика Беларусь

Научный руководитель – Чиркин А.А., д-р биол. наук, профессор

Ключевые слова. Пресноводные моллюски, гепатопанкреас, биохимические показатели гемолимфы, гистологическое исследование, глюкоза, этанол, стрептозотцин.

Key words. Freshwater mollusks, hepatopancreas, biochemical parameters of hemolymph, histological examination, glucose, ethanol, streptozotocin.

У широко используемых экспериментальных животных-млекопитающих имеется существенный недостаток, связанный с наличием системы замкнутого кровообращения, вследствие чего вводимые в организм молекулы должны преодолевать гемато-клеточные барьеры и зависеть от нейрогуморальных механизмов регуляции кровообращения. В идеальном варианте в живую модельную систему следует включать клетки-мишени для вводимых метаболитов, клетки-продуценты эндогенных биорегуляторов, и биологическую жидкость, связывающую оба типа клеток. Такая модель была апробирована ранее путем введения моллюскам прудовикам и катушкам стрептозотоцина [1]. Кроме того имеются этические проблемы при использовании млекопитающих животных в экспериментах, в связи с чем во многих странах приняты правила исследований на таких экспериментальных животных, включающие сокращение количества животных, переход на опыты на более простых организмах и уменьшение страданий, экспериментальных животных в процессе их использования в экспериментах. Транспорт кислорода у прудовиков осуществляет медьсодержащий гемоцианин, у катушек – железосодержащий гемоглобин. Считают, что организмы с гемоцианином более чувствительны к избытку углекислого газа и некоторых других веществ.

Целью исследования явилось изучение влияния экзогенной глюкозы, этанола и стрептозотоцина на показатели обмена веществ и структуру гепатопанкреаса легочных пресноводных моллюсков, отличающихся по типу транспорта кислорода в гемолимфе.

Материал и методы. Эксперименты при однократном воздействии глюкозы, этанола и стрептозотоцина поставлены на 400 особях легочных пресноводных моллюсков – прудовиках обыкновенных (*Lymnaea stagnalis*) и катушках роговых (*Planorbarius corneus*). Действие хронического введения этанола исследовано на 135 особях прудовика обыкновенного. Моллюсков отбирали в летний период с июня по июль 2023 года в озере Серокоротня в Сенненском районе Витебской области. Моллюсков собирали вручную. Перед проведением эксперимента для акклиматизации моллюсков содержали в емкостях с водопроводной водой в течение 2-х суток, плотность посадки моллюсков – 3 экз/л, температура воды – 23-25 °С, pH 7,2-7,5. Ежедневно осуществлялась замена 1/3 ее объема. Животных кормили листьями зеленого салата. Стандартизацию объектов исследования выполняли, используя во всех экспериментах животных одинакового размерного класса от 3 до 4,5 сантиметров, массой от 3 до 6 граммов. Расчетный возраст такой группы составляет около 50 недель (1 год), при средней продолжительности жизни 2 года.

Моллюсков помещали на 30 мин в ванночки с растворами глюкозы 0,05 %, 0,1 %, 0,15 %, 0,5 % (8 групп), а также в ванночки с растворами этанола 0,1 %, 0,5 % и 5 % (6 групп). Биохимические показатели оценивали через 12 и 24 часов. В 9 группах исследовали влияние вводимого в ногу раствора стрептозотоцина в дозах 35,0, 80,0 и 100 мкг/г. Биохимические показатели оценивали через 24 и 48 часов.

Для изучения хронического действия этанола в эксперименте использовался легочной пресноводный моллюск прудовик обыкновенный в количестве 135 особей. Отобранных моллюсков, разделили на 3 группы:

- 1 группа - контроль, моллюски данной группы ничем не обрабатывались.
- 2 группа - моллюски, в течение 10 суток подвергались ежедневной обработке 3 % этиловым спиртом в течение 30 минут.
- 3 группа - моллюски, в течение 20 суток подвергались ежедневной обработке 3 % этиловым спиртом в течение 30 минут.

Для обработки моллюсков погружали в ванночки с 3% этиловым спиртом на 30 минут. После истечения времени моллюсков перемещали в емкости с водопроводной водой. Обработка производилась в одно и то же время ежедневно, на протяжении 10 и 20 суток.

Срезы гепатопанкреаса окрашивали гематоксилин-эозином. В гемолимфе определяли содержание общего белка, глюкозы, мочевины, мочевой кислоты и холестерина, используя стандартные наборы реагентов.

Результаты и их обсуждение. При воздействии глюкозы структурных изменений в гистологических препаратах гепатопанкреаса двух видов моллюсков не выявлено. Этанол у прудовиков, но не у катушек, вызывал увеличение размеров ацинусов гепатопанкреаса

(2,739 нм до 4,686 нм). При введении стрептозотоцина у моллюсков отмечено увеличение количества выделительных клеток. Введение глюкозы в диапазоне концентраций 0,1 %- 0,5 % вызывало гипергликемию в течение 12 часов. Во всех вариантах введения глюкозы в гемолимфе на протяжении 24 часов повышалась концентрация белка. Этот эффект можно связать с анаболическим действием инсулина. Уровень мочевой кислоты также повышался в гемолимфе после введения глюкозы. Все концентрации вводимого спирта вызвали в гемолимфе катушек повышение уровня холестерина. Введение стрептозотоцина обеспечило примерно одинаковые гипергликемические эффекты. При введении возрастающих доз стрептозотоцина на протяжении 48 часов увеличивалась концентрация глюкозы, мочевой кислоты, мочевины и уменьшалась концентрация общего белка в гемолимфе обоих видов моллюсков. Уровень холестерина увеличивался у прудовиков при дозах 80 мг/г и 100 мг/г через 24 и 48 часов, а у катушек этот эффект выявлен лишь при введении стрептозотоцина в дозе 100 мг/г через 24 и 48 часов. Эти результаты напоминают эффекты введения глюкозы, но без эффектов инсулина. Поэтому было доказано, что изучение гомеостаза глюкозы при алиментарной и индуцированной стрептозотоцином гипергликемии возможно проводить на легочных пресноводных моллюсках.

В таблице приведены данные о динамике исследованных показателей гепатопанкреаса прудовиков обыкновенных при хронической интоксикации этанолом.

Установлено, что в процессе эксперимента воздействие этанола привело к статистически достоверному уменьшению содержания глюкозы в гемолимфе, что свидетельствует либо об активации этанолом инсулин-продуцирующих клеток, либо об угнетении продукции контринсулярных гормональных пептидов. Хроническое воздействие этанола привело к накоплению мочевой кислоты, мочевины, и холестерина в гемолимфе. Такие изменения можно объяснить тем, что хроническое введение этанола, вероятно, усиливало распад пурин-содержащих молекул и, в частности, нуклеиновых кислот до мочевой кислоты, выступающей как эндогенный антиоксидант в условиях поступающего экзогенного этанола. Увеличение концентрации мочевины может свидетельствовать о достаточно эффективной защите организма моллюсков от образования токсичного аммиака и его обезвреживании в цикле мочевины. И, наконец, увеличение концентрации холестерина может указывать на то, что экзогенный этанол усиливал общий путь катаболизма, в котором, вероятно, образовывалось больше ацетил-КоА, из которого, как известно, образуются все 27 атомов углерода молекулы холестерина. Все эти данные можно рассматривать как проявления защитных эффектов моллюска на введение экзогенного токсиканта. В то же время, можно констатировать, что избранные условия воздействия этанолом на организм прудовика обыкновенного являются пограничными по шкале повреждения организма экспериментального животного, поскольку уровень общего белка в гемолимфе к 20-м суткам эксперимента стал понижаться по сравнению с 10-ми сутками опыта.

Таблица – Влияние этанола при длительном воздействии на показатели метаболизма в гемолимфе прудовика обыкновенного

Группы	Глюкоза, ммоль/л	Общ. белок, г/л	Мочевая к-та, мкмоль/л	Мочевина, ммоль/л	Холестерол ммоль/л
Контроль	0,4±0,04	5,9±0,06	63,4±0,5	6,4±0,06	0,68±0,003
3 % этанол 10 суток	0,24±0,05 ¹	9,3±0,05 ¹	67,6±0,9 ¹	6,9±0,06 ¹	0,92±0,007 ¹
3 % этанол 20 суток	0,13±0,01 ¹	7,2±0,08 ¹	73,8±0,5 ¹	7,3±0,03 ¹	1,0±0,006 ¹

Примечание: ¹p≤0,05 – по сравнению с контрольной группой.

Заключение. Проведенное исследование показало, что исследования на пресноводных моллюсках может занимать промежуточное место между млекопитающими и культурами клеток с определенными преимуществами: соответствие международным этическим требованиям, доступность и дешевизна; отсутствие потребности в специальном оборудовании и обслуживании. Следует отметить, что геном прудовика близок к

аннотированию, а катушка является ближайшим родственником легочного пресноводного моллюска *Biomphalaria glabrata* с полностью аннотированным геномом. Это позволяет проводить исследования на легочных пресноводных моллюсках, учитывая молекулярно структурную гомологию многих ферментов моллюсков и человека [2]. Приведенные результаты свидетельствуют о возможности исследования показателей обмена веществ при изучении алкогольной интоксикации, вызываемой у легочных пресноводных моллюсков, а также воспроизведении инсулинорезистентности.

1. Чиркин, А.А. Моделирование биохимических признаков сахарного диабета у легочных пресноводных моллюсков / А.А. Чиркин [и др.] // Новости медико-биологических наук, 2016. – Том. 14, №3. – С. 28-32.

2. Чиркин, А.А. Молекулярно-структурная гомология протеолитических ферментов в изучении механизма протеолиза и его регуляции / А.А. Чиркин [и др.] // Вест. Нац. акад. наук Беларуси. Сер. хим. наук. – 2021. – Т.57, № 2. – С. 206-217.

ИЗМЕНЧИВОСТЬ *LYMNAEA STAGNALIS* (MOLLUSCA; GASTROPODA) ИЗ ВОДОЁМА ПАРКОВОЙ ЗОНЫ Г. АБАКАНА (БАССЕЙН РЕКИ ЕНИСЕЙ)

Волченко М.С.,

молодой ученый Хакасского государственного университета имени Н.Ф. Катанова,

г. Абакан, Российская Федерация

Научный руководитель – **Асочаков А.А.**, канд. биол. наук

Ключевые слова. Mollusca, Gastropoda, *Lymnaea stagnalis*, конхология.

Key words. Mollusca, Gastropoda, *Lymnaea stagnalis*, conchology.

Адаптации растений и животных к различным условиям обитания обычно сопровождаются различными модификациями, в том числе морфологическими. Данная особенность биологических популяций широко используется для экологического мониторинга наземных и водных экосистем. Так, например, согласно мнению малакологов прудовик-озёрник *Lymnaea stagnalis* (Linnaeus, 1758) является хорошим тест-объектом для мониторинга водных объектов [1–3].

Целью исследования явилось описание итогов морфометрического описания раковины прудовика *Lymnaea stagnalis*, населяющего побережье в южной части водоёма Парка культуры и отдыха г. Абакана (бассейн реки Енисей).

Материал и методы. Для решения поставленной задачи были использованы раковины моллюска *L. stagnalis*, собранные 26 июня 2012 г. студентами Хакасского государственного университета Ю.С. Береговой, А.В. Золотухиной и Т.Ю. Федоренко. Грунт в месте сбора моллюсков (53°42'58.0"N 91°29'19.5"E) был мелко-галечным с тонким слоем ила. Животные коллектировались у берега, в диапазоне глубин от уреза воды до 0,5 м. Все раковины (n = 68 экз.) были подвергнуты стандартному морфометрическому описанию по пяти конхологическим параметрам: высота (ВР) и ширина (ШР) раковины, высота (ВУ) и ширина (ШУ) устья, а также высота завитка раковины (ВЗ) [4]. Полученные данные были ранжированы и распределены по размерно-возрастным классам. Ширина каждого класса соответствовала полуоткрытому справа отрезку длиной 5,00 мм. Размерный диапазон всех осмотренных раковин варьировал от 25,56 до 49,06 мм. Точность измерений использованного штангенциркуля составила 0,01 мм. Полученные данные были обработаны с помощью методов вариационной статистики [5]. Все осмотренные раковины прудовика находятся на хранении в фондах зоологических коллекций Учебно-научной лаборатории биологического разнообразия ФГБОУ ВПО «Хакасский государственный университет им. Н.Ф. Катанова» (г. Абакан).

Результаты и их обсуждение. Результаты статистической обработки данных, характеризующие пять параметров раковины *L. stagnalis*, представлены в таблице. В связи с тем, что некоторые экземпляры имели повреждения, оценить значения всех конхологических параметров раковины не удалось. Так у двух экземпляров (3 %) были повреждены вершины. По этой причине не удалось измерить высоту раковины и, как следствие, оказалось невозможным отнести обе раковины к тому или иному размерно-возрастному классу.

Количество *L. stagnalis* по каждому из отдельных классов, и измеренным параметрам представлено в третьем столбце таблицы.

Сравнение значений статистических показателей даёт основание предположить, что с возрастом изменчивость моллюсков пусть незначительно, но снижается. Это хорошо видно на примере динамики значений среднего квадратического отклонения (σ , мм) и коэффициента вариации (CV, %). Так, например, в интервале между шестым и восьмым классами по такому параметру *L. stagnalis* как высота завитка оно снизилось с 7,9 до 4,7 % или на 3,2 %.

Таблица – Статистические показатели, характеризующие параметры раковины *L. stagnalis* (n = 66 экз.; P = 0,95)

Класс	Диапазон класса (BP), мм	n, экз.	Параметр раковины	X _{min} , мм	X _{max} , мм	R, мм	X _{ср} , мм	σ , мм	\pm SD	CV, %
VI	[25,00; 30,00)	23	BP	25,56	29,85	4,29	27,54	1,43	0,62	5,21
		23	ШР	11,83	16,79	4,96	14,36	1,28	0,55	8,92
		23	ВУ	14,05	16,87	2,82	15,49	0,83	0,36	5,35
		23	ШУ	7,65	10,46	2,81	8,54	0,66	0,28	7,69
		23	ВЗ	11,32	15,04	3,72	13,55	1,07	0,46	7,91
VII	[30,00; 35,00)	23	BP	30,04	34,92	4,88	32,15	1,38	0,59	4,28
		23	ШР	13,80	19,71	5,91	16,76	1,54	0,67	9,19
		23	ВУ	16,26	20,45	4,19	18,12	1,13	0,49	6,25
		23	ШУ	8,48	11,51	3,03	9,76	0,76	0,33	7,79
		23	ВЗ	14,12	17,72	3,60	15,86	0,86	0,37	5,41
VIII	[35,00; 40,00)	12	BP	35,07	39,95	4,88	37,67	1,65	1,05	4,39
		12	ШР	17,00	21,79	4,79	19,40	1,34	0,85	6,92
		12	ВУ	19,76	23,60	3,84	21,59	1,20	0,77	5,58
		12	ШУ	10,63	12,89	2,26	11,69	0,69	0,44	5,94
		12	ВЗ	17,69	20,74	3,05	18,37	0,88	0,56	4,71
IX	[40,00; 45,00)	5	BP	40,26	44,85	4,59	42,32	–	–	–
		5	ШР	21,45	23,54	2,09	22,60	–	–	–
		5	ВУ	21,86	24,97	3,11	24,04	–	–	–
		5	ШУ	11,14	14,34	3,20	13,10	–	–	–
		5	ВЗ	19,86	22,46	2,57	21,20	–	–	–
X	[45,00; 50,00)	3	BP	44,46	49,06	2,60	47,79	–	–	–
		3	ШР	22,25	24,67	2,42	23,24	–	–	–
		3	ВУ	25,28	28,84	3,56	26,97	–	–	–
		3	ШУ	14,43	15,35	0,92	14,76	–	–	–
		3	ВЗ	23,58	24,98	1,40	24,18	–	–	–

Хорошо известно, что в настоящее время отсутствуют способы относительно точного определения возраста брюхоногих моллюсков. По этой причине о нём принято судить, используя косвенный способ, или с помощью данных о размере высоты раковины. По понятным причинам особи одного и того же размерного диапазона могут оказаться разновозрастными, так как темпы роста зависят от локальных условий и, прежде всего интенсивности питания и температуры воды. Другими словами коэффициенты пропорциональности могут рассматриваться в качестве альтернативной оценки изменчивости моллюсков.

Заключение. Полученные и описанные в данном материале результаты, прежде всего, следует рассматривать в качестве дополнения к уже существующей региональной базе данных. В ней содержится информация о размерно-возрастной изменчивости массовых видов брюхоногих моллюсков их водоёмов и водотоков верхнего участка бассейна р. Енисей [6-8].

Автор благодарит Ю.С. Береговую, А.В. Золотухину и Т.Ю. Федоренко за сбор моллюсков и их передачу на хранение в фонды зоологических коллекций Учебно-научной лаборатории биологического разнообразия кафедры Биологии Хакасского государственного университета им. Н.Ф. Катанова (г. Абакан).

1. Безматерных, Д.М. Моллюски прудовик обыкновенный и прудовик яйцевидный как аккумулятивные индикаторы загрязнения пресных вод тяжелыми металлами (на примере р. Барнаулки). // Проблемы биогеохимии и геохимической экологии. 2008. № 1(5). – С. 112-117.

2. Шевцова, С.Н., Бабенко, А.С., Дромашко, С.Е. Влияние сульфата меди на рост, выживаемость и уровень экспрессии металлотронеинов у пресноводного моллюска *Lymnaea stagnalis*. // Труды Белорусского государственного университета. 2011. том 6, часть 1. – С. 152-162.
3. Munley, K.M., Brix, K.V., Panlilio, J., Deforest, D.K., Grosell, M. Growth inhibition in early life-stage tests predicts full life-cycle toxicity effects of lead in the freshwater pulmonate snail, *Lymnaea stagnalis*. // Aquatic Toxicology. 2013. V. 128-129. pp. 60-66.
4. Жадин, В.И. Моллюски пресных и солоноватых вод СССР. // Определители по фауне СССР. М. – Л.: Издательство АН СССР. 1952. Вып. 46. – 376 с.
5. Лакин, Г.Ф. Биометрия. / Учебное пособие для биол. спец. вузов – 4-е изд., перераб. и доп. – М.: Высш. шк., 1990. – 352 с.
6. Велькер, Н.В. Изменчивость прудовика *Lymnaea stagnalis* (Gastropoda) озера поймы р. Енисей (Красноярский край). / Новая наука: Теоретический и практический взгляд: Международное научное периодическое издание по итогам Международной научно-практической конференции (14 июня 2016 г., г. Нижний Новгород). В 3 ч. Ч. 3 - Стерлитамак: АМИ. 2016. – С. 4-6.
7. Ахнина, Ю.Ю. Показатели изменчивости *Lymnaea stagnalis* (Gastropoda) р. Ташеба (бассейн р. Енисей). // Международный научно-практический журнал «Интеграция наук». Вып. 2017. 11(15). – С. 126, 127.
8. Марьясова, В.А. Размерные характеристики раковин *Lymnaea stagnalis* (Gastropoda) из протоки Рыбак р. Енисей. // *Juvenis scientia*. 2017 № 5. – С. 11, 12.

ПЕРСПЕКТИВЫ ИСПОЛЬЗОВАНИЯ КАЧЕСТВЕННЫХ МЕТОДОВ АНАЛИЗА В ОБРАЗОВАТЕЛЬНОМ ПРОЦЕССЕ И ФАРМАЦИИ

Дударева И.Н.,

молодой ученый ВГМУ, г. Витебск, Республика Беларусь

Ключевые слова. Химические методы анализа, аналитическая химия, образовательный процесс, фармация.

Key words. Chemical methods of analysis, analytical chemistry, educational process, pharmacy.

Химические методы анализа называют классическими. Они имеют огромное значение при определении лекарственных веществ, так как обладают рядом преимуществ. Несмотря на то, что химические методы анализа имеют чувствительность ниже, чем инструментальные методы, достоинствами их являются точность при получении аналитического эффекта, быстрота выполнения анализа, доступность оборудования и химических реактивов, простота самих методик. Благодаря таким преимуществам химические методы анализа по-прежнему остаются востребованными в различных сферах деятельности человека, в том числе и в фармацевтической практике [1].

Студенты фармацевтического факультета начинают осваивать основы химического метода на втором курсе в рамках дисциплины «Аналитическая химия». На занятиях данной дисциплины они знакомятся не только с теоретическими основами химических методов, но и изучают их на практике путем выполнения лабораторных работ, которые помогают им приобрести соответствующие навыки, необходимые для их будущей профессии.

Аналитическая химия и химический анализ – это не одно и то же. Аналитическая химия – наука о способах идентификации химических соединений, о принципах и методах определения химического состава веществ и их химической структуры. Аналитическая химия разрабатывает теоретические основы методов, определяет границы применимости методов, метрологические и другие характеристики. Химический анализ – это конкретный анализ определённых объектов с использованием арсенала разных методов аналитической химии. Однако такое деление нечетко, так как, например, аналитики-практики, сталкиваясь с новыми сложными объектами, нередко проводят и научно-исследовательскую работу по разработке и совершенствованию методов анализа [2].

Цель данной работы – показать значимость качественных методов анализа в образовательном процессе для студентов фармацевтического факультета.

Материал и методы. Объектами исследования были типовая учебная программа по аналитической химии, учебники, учебные пособия и другие литературные источники, характеризующие химические методы анализа [1-4]. В работе использовали методы описания, анализа, обобщения.

Результаты и их обсуждение. Химические методы применяются как в качественном, так и в количественном анализе. В программе по дисциплине «Аналитическая химия» на занятиях уделяется достаточно большое внимание изучению качественного

определения веществ. При качественном анализе проводится обнаружение или идентификация веществ, входящих в состав анализируемого образца. Для усвоения качественного и количественного методов анализа отводится 115 часов, из которых 105 часов приходится на лабораторные занятия и 10 часов составляют лекции.

Для лучшего восприятия материала и повышения усвоения знаний на занятиях применяются методики преподавания с использованием современных технологий. Вся необходимая для изучения информация размещается в системе дистанционного обучения (учебные видеоматериалы, тесты, задания, лекции и пр.). На занятиях активно используются презентации и демонстрационный материал, которые способствуют визуализации. Для проверки знаний применяется компьютерное тестирование, а также самостоятельные работы, позволяющие проверить выживаемость знаний.

Качественный химический анализ незаменим при определении состава определяемого вещества. Суть данного метода заключается в проведении химической реакции, в результате которой проявляется аналитический эффект (выделяется газ, изменяется окраска раствора, выпадает осадок и т. д.). Благодаря проявлению аналитического эффекта можно обнаружить тот или иной ион. Взаимодействие ряда ионов с одним реагентом и проявлением одинакового аналитического эффекта позволяет объединять эти ионы в группы, такие реагенты называют групповыми. На основании этого сформировались три основные классификации систематических методов анализа [1]:

- 1) кислотно-основная;
- 2) аммиачно-фосфатная;
- 3) сероводородная.

В качественном анализе кроме групповых реагентов выделяют специфические и избирательные реагенты, которые также играют важную роль при обнаружении веществ.

Необходимо выделить микрокристаллоскопический анализ, в котором аналитическим эффектом в результате химической реакции является выпадение осадка с кристаллами, имеющими определенную форму. Например, ионы натрия при взаимодействии с цинк-уранил ацетатом образуют зеленовато-желтые кристаллы октаэдрической формы.

Определение веществ можно проводить, работая как с растворами, так и с сухим веществом. В соответствии с этим выделяют сухой и мокрый способ обнаружения. Чаще всего анализируют растворы, однако реакции, проводимые сухим способом, также используются. Идентификацию металлов можно проводить по окраске пламени. Например, калий окрашивает пламя горелки в красно-фиолетовый цвет.

Определение веществ в сложных пробах возможно двумя методами: систематическим и дробным. Систематический метод предполагает использование групповых реагентов и чаще всего используется при анализе проб, которые имеют сложный состав или являются многокомпонентными. Дробным методом анализируют вещества в пробах по определенной схеме с использованием характерных реакций и маскирующих веществ. У обоих методов есть свои достоинства и недостатки.

На занятиях № 1-6 студенты второго курса фармацевтического факультета (III семестр) изучают основы химического анализа и основные методики обнаружения катионов I–VI аналитических групп и анионов I–III групп в соответствии с кислотно-основной классификацией. Аналитические реакции на изучаемые катионы и анионы широко применяется как при анализе технических образцов, так и при контроле качества лекарственных средств. Например, в Государственной фармакопее Республики Беларусь [4] включены реакции на ионы натрия, калия, свинца, кальция, алюминия, цинка, магния, сурьмы (III, V), висмута (таблица). Студенты на занятиях не только выполняют качественные реакции на катионы или анионы, но и самостоятельно учатся идентифицировать вещества, используя модельные смеси.

Кроме того, аналитические реакции широко используются в химико-токсикологическом анализе. При исследовании биологических объектов на наличие металлических ксенобиотиков (соединения металлов) необходимо создавать специфические условия проведения реакций, так как известные аналитические реакции на катионы и анионы не являются специфическими. Поэтому металлические ксенобиотики анализируют дробным

методом. При этом соблюдается определенная схема проведения реакций при условии маскирования мешающих веществ.

Таблица – Аналитические реакции обнаружения катионов металлов (по Государственной фармакопее Республики Беларусь)

Катион	Реактив
Na ⁺	калия гексагидроксоантимонат (V)
Na ⁺	метоксифенилуксусная кислота
K ⁺	натрия гексанитрокобальтат (III)
K ⁺	натрия гидротартрат
Ag ⁺	хлорид-ионы
Pb ²⁺	калия хромат
Ca ²⁺	аммония оксалат
Ca ²⁺	калия гексацианоферрат (III)
Ca ²⁺	глиоксаль-бис-(2-гидроксианил)
Al ³⁺	щелочи
Zn ²⁺	щелочи
Zn ²⁺	калия гексацианоферрат (II)
Mg ²⁺	натрия гидрофосфат
Fe ²⁺	калия гексацианоферрат (III)
Fe ³⁺	калия гексацианоферрат (II)
Fe ³⁺	калия тиоционат
Sb (III, V)	натрия сульфид
Bi ³⁺	калия йодид и 8-оксихинолин
Bi ³⁺	тиомочевина

Заключение. Химические методы отличаются высокой точностью, быстротой при выполнении анализа и доступностью оборудования. На лабораторных занятиях по аналитической химии студенты фармацевтического факультета изучают теоретические основы качественных методов химического анализа и приобретают все соответствующие практические навыки для их применения в будущей профессии.

1. Основы аналитической химии: учеб. для вузов: в 2 кн. Кн. 1 / под ред. Ю.А. Золотова. – Москва: Высш. шк., 2004. – 460 с.
2. Аналитическая химия. Химические методы анализа: учебн. пособие / А.И. Жебентяев, А.К. Жерносек, И.Е. Талуть. – 2-е изд. стер. – Минск: Новое знание; М.: ИНФРА – М., 2020. – 542 с.
3. Аналитическая химия: типовая учебная программа по учебной дисциплине для специальности 1–79 01 08 «Фармация» / сост.: А.И. Жебентяев, М.Н. Сабодина, М.Л. Пивовар. – Минск, 2022. – 22 с.
4. Государственная фармакопея Республики Беларусь: (ГФ РБ II): в 2 т. – Т. 2. Контроль качества субстанций для фармацевтического использования и лекарственного растительного сырья / МЗ РБ, УП «Центр экспертиз и испытаний в здравоохранении»; под общ. ред. С.И. Марченко. – Молодечно: Типография «Победа», 2016. – 1368 с.

ВНЕДРЕНИЕ ИННОВАЦИОННЫХ И РЕСУРСОСБЕРЕГАЮЩИХ ТЕХНОЛОГИЙ В ПРОИЗВОДСТВЕ ОВОЩНОЙ ПРОДУКЦИИ В РЕСПУБЛИКЕ БЕЛАРУСЬ

Константинов А.А.¹, Лукашевич Т.Н.²,

¹аспирант, ²магистрант БГСХА, г. Горки, Республика Беларусь
Научный руководитель – Лукашевич В.М., канд. с.-х. наук, доцент

Ключевые слова. Продуктивность, экологическая безопасность, сельскохозяйственные культуры, овощи, производства, урожайность, капельное орошение.

Key words. Productivity, environmental safety, crops, vegetables, production, yield, drip irrigation.

Важнейшими критериями эффективного производства в самых развитых странах мира сегодня считаются удельные затраты ресурсов и показатели экологической безопасности.

Одним из перспективных направлений повышения продуктивности в растениеводстве является разработка и реализация технологий искусственного орошения посевов для создания зон гарантированного производства овощных и других сельскохозяйственных культур, так как только использование адаптированных к природным условиям технологий позволит увеличить количество сельскохозяйственной продукции, получаемой с единицы площади, снизить ее себестоимость и повысить качество.

Материал и методы. Полевые и лабораторные исследования проводились в лабораториях кафедры МиВХ и опытном поле УО БГСХА.

Результаты и их обсуждение. Овощи – неотъемлемое звено в полноценном питании, которое обеспечивает человека жизненно необходимыми химическими компонентами, полностью или частично отсутствующие во многих продуктах животного происхождения.

По данным Института питания Академии медицинских наук Российской Федерации, овощи на 15-25 % могут удовлетворить потребность человека в белках, на 50-60 % в углеводах и на 60-80 % в витаминах и минералах [1].

Результаты исследований, посвященных оценке национальной продовольственной безопасности, свидетельствуют о том, что в 2019 г. объемы производства сельскохозяйственной продукции на душу населения соответствовали уровню развитых стран.

Уровень собственного производства овощей был достаточен для удовлетворения потребности внутреннего рынка республики и составлял – 104,1 % [2].

Выполнено задание Государственной программы на 2016–2020 годы по производству овощей – 9,2 млн. тонн (114,5 %). Рост валовой продукции растениеводства за 2016–2020 годы по сравнению с 2015 годом составил 18,3 %.

В 2020 году по сравнению с 2015 годом в хозяйствах всех категорий увеличено производство овощей (темп роста – 103,8 %), а темп роста валовой продукции овощей был снижен к уровню 2019 года 1,8 млн. тонн (94,4 %) [3].

В этом же году производство овощей в расчете на душу населения составило 187 кг, урожайности составила 277 центнеров с одного гектара, валовой сбор 1751 тысяч тон.

На орошаемых землях данные показатели составили – урожайность 39,9 ц/га, валовой сбор 34,5 тыс. тонн.

По Могилевской области валовой сбор овощей составил 196,5 тыс. тонн, урожайность 262 ц/га.

По состоянию на 2020 год посевная площадь под овощные культуры составили – 59,3 тыс. га., по Могилевской области данный показатель равняется – 7,1 тыс. га.

Посевная площадь овощей на орошаемых землях составляет 0,4 тыс. га [4].

В настоящее время Республика Беларусь достигла определенного уровня развития растениеводства, который позволяет обеспечивать потребительский рынок страны овощами.

Основные направления развития растениеводства предусматриваются государственной программой «Аграрный бизнес» на 2021-2025 годы.

Реализация настоящей программы будет способствовать обеспечению производства овощей. Индикатором развития является производство к концу 2025 года овощей в объеме 1,9 млн. тонн в хозяйствах всех категорий, из них в общественном секторе – 0,6 млн. тонн при средней урожайности 335 центнеров с гектара, площадь посева овощей в открытом грунте – 14,8 тыс. га. [3].

Для достижения поставленных показателей возникает необходимость внедрения инновационных и ресурсосберегающих технологий в производстве овощной продукции. Одним из способов увеличения урожайности овощей является орошение.

В странах с развитым овощеводством постоянно совершенствуются способы и режимы орошения, оросительная техника. Кроме традиционных способов полива (дождевание) развивается такой прогрессивный способ орошения, как капельное орошение. Для овощных культур оно является наиболее эффективным, также может использоваться для внесения удобрений. Этот способ широко используется в США, Израиле и позволяет экономить до 50-70 % объема поливной воды и до 50 % удобрений в сравнении с их внесением в разброс [1].

Проведенные исследования по капельному орошению овощных культур (лук, редис, салат) в открытом грунте на дерново-подзолистых почвах в северо-восточной части Республики Беларусь показали эффективность применения данного способа для увеличения урожайности овощей. Урожайность на участках с капельным орошением при поливной норме 80 % от наименьшей влагоемкости составила: лук – 44,67 т/га, редис – 36,56 т/га, салат – 7,96 т/га.

Заключение. Несмотря на то, что капельное орошение по сравнительным количественным показателям уступает дождеванию, при его локальном применении на высокоурожайных овощных культурах достигаются наибольшие производственно-экономические результаты с полной окупаемостью в первый год эксплуатации.

1. Овощеводство Беларуси. В.А. Попков. – Минск : Наша Идея, 2011. – 1088 с. - ISBN 978-985-90199-3-7.
2. Мониторинг продовольственной безопасности – 2019: социально-экономические условия / В. Г. Гусаков [и др.]. – Минск : Институт системных исследований в АПК НАН Беларуси, 2020 – 349 с. – ISBN 978-985-7149-50-6.
3. Государственная программа «Аграрный бизнес» на 2021-2025 годы.
4. Сельское хозяйство Республики Беларусь. Статистический сборник. – Минск : Национальный статистический комитет Республики Беларусь, 2021 – 179 с. – ISBN 978-985-7241-47-7.

МОНИТОРИНГ И ОЦЕНКА СВОЙСТВ СТАЦИОНАРНОСТИ МИКРОСЕЙСМИЧЕСКОГО ШУМА НА ТЕРРИТОРИИ ПОС. МОСРЕНТГЕН, Г. МОСКВА В РАМКАХ РЕШЕНИЯ ЗАДАЧ ГЕОЭКОЛОГИИ

Котов А.Н.,

*научный сотрудник, Институт физики Земли имени О.Ю. Шмидта
Российской академии наук, г. Москва, Российская Федерация
Научный руководитель – Собисевич А.Л., д-р физ.-мат. наук*

Ключевые слова. Микросейсмический шум, низкочастотное сейсмоакустическое загрязнение, акустический шум, геоэкология, метод микросейсмического зондирования.

Key words. Microseismic noise, low-frequency seismoacoustic pollution, acoustic noise, geoeology, microseismic sounding method.

В настоящее время наблюдается неуклонное стремительное увеличение плотности застройки и численности населения крупных мегаполисов, развитие промышленной и транспортной отраслей, освоение новых, не затронутых ранее городской инфраструктурой территорий. Всё это неизбежно приводит к значительному возрастанию негативных факторов и рисков, оказывающих интенсивное влияние на современную экологическую обстановку среди населения. Среди таких факторов стоит отдельно выделить высокий уровень низкочастотного сейсмоакустического загрязнения, негативно сказывающегося на состоянии и жизнедеятельности людей, а также на состоянии объектов строительства [1].

В связи с этим, на территории посёлка Мосрентген, Новомосковского административного округа города Москвы автором были проведены измерения уровней микросейсмического и акустического шумов. Цель – определение механизмов формирования шумов и распространения в пределах исследуемой территории, а также локализации зон, уровней шума, которые превышают допустимые нормы, регламентируемые специализированными нормативными актами.

Материал и методы. В основу разработанной сотрудниками лаборатории 703 ИФЗ РАН методики по сбору полевых данных, а также их дальнейшей обработке лёг метод микросейсмического зондирования (ММЗ). При проведении натурного эксперимента по сбору данных о шумовой обстановке исследуемой территории использовались два широкополосных сейсмометра, один из которых был необходим для сбора данных в заранее выбранных точках контролируемой площади, второй был установлен на некотором удалении от площади измерений и использовался в качестве опорного (базового) пункта, для устранения временных вариаций микросейсмических шумов. Алгоритм обработки полученных данных осуществлялся также по аналогии с ММЗ, путём спектральной нормировки данных с переносной станции на опорную, в результате чего были получены коэффициенты относительной интенсивности

микросейсмического фона для различных частот. Далее данные, непрерывно регистрируемые опорной станцией, были перемножены на полученные коэффициенты и таким образом производилась оценка распределения микросейсмического фона в пределах исследуемой территории для различных частот. Также были проведены неоднократные повторные измерения в нескольких точках исследуемой территории для оценки стабильности коэффициентов относительной интенсивности микросейсмического шума [2].

Полевые измерения проводились при помощи разработанных сотрудниками лаборатории 703 ИФЗ РАН специализированных гео-гидроакустических буёв на базе молекулярно-электронного преобразователя. Рабочий частотный диапазон аппаратуры составляет 0,03-50 Гц [3].

Результаты и их обсуждение. В качестве основных результатов были получены карты распределения сейсмоакустических шумов в пределах контролируемой территории для различных частотных диапазонов. Проанализировав результаты, были выявлены зоны высоких значений сейсмоакустического фона, в большинстве случаев соответствующие участку МКАД, расположенному в непосредственной близости с посёлком Мосрентген. Также повышенные значения шумов были зафиксированы рядом с промышленной зоной, расположенной на окраине площади исследований.

Заключение. На территории пос. Мосрентген были проведены исследования уровней и закономерностей распределения низкочастотных сейсмоакустических шумов, в результате чего были локализованы зоны их повышенных значений, а также зоны, уровни шума в которых превышают допустимые нормы, установленные специализированными нормативно-правовыми актами СНиП и СанПиН. Также были проведены дополнительные измерения с целью определения стационарности коэффициентов относительной интенсивности микросейсмического шума.

1. Котов, А. Н., Агибалов, А. О., Сенцов, А. А. Низкочастотное шумовое загрязнение северо-восточной части пос. Мосрентген (г. Москва) // Геофизические приборы и биосфера. 2023. – Т. 22. № 2. – С. 109-121.

2. Жостков, Р. А., Развитие метода микросейсмического зондирования // Вестник КРАУНЦ. Науки о Земле. 2015. № 2. С. 11-19.

3. Собисевич, А. Л., / Преснов, Д. А, Тубанов, Ц. А., Черемных, А. В., Загорский, Д. Л., Котов, А. Н., Нумалов, А. С. Байкальский сейсмоакустический эксперимент // Доклады Российской академии наук. Науки о Земле. 2021. Т. 496. №. 1. С. 82-86.

ВЛИЯНИЕ ПРЕПАРАТА «ТРИХОДЕРМА ВЕРИДЕ» НА РОСТ И УКОРЕНЕНИЕ РАСТЕНИЙ

Лицкевич Т.Н.¹, Толкачёва Д.А.²

*¹аспирант ВГУ имени П.М. Машерова, ²учащаяся ГУО «СШ № 45 г. Витебска»,
г. Витебск, Республика Беларусь*

Научный руководитель – Толкачёва Т.А., канд. биол. наук, доцент

Ключевые слова. Триходерма, энергия прорастания, укоренение, корнеобразование.

Keywords. Trichoderma, germination energy, rooting, root formation.

Одним из основных средств в борьбе с полеганием семян при производстве посадочного растительного материала наряду с общими агротехническими мероприятиями является химическое протравливание почвы различными фунгицидами. Это трудоемкое и дорогостоящее мероприятие, при котором часто вместе с возбудителями болезни погибают и полезные микроорганизмы, что отрицательно сказывается на деятельности почвенных микроорганизмов и процессах разложения органических веществ, от которых во многом зависит плодородие почвы. Доказано, что перспективным в борьбе с полеганием семян является биологический метод, основанный на использовании антагонистических отношений между отдельными группами низших растений (грибов, бактерий, водорослей) с возбудителями болезней растений. Вредоносность фитопатогенных грибов в почве и на растительных остатках снижают микроорганизмы-супрессоры, к ним относятся представители грибов рода *Trichoderma*. Эти микроорганизмы выполняют важнейшую роль, в повышении

плодородия почвы подавляя плотность почвенной фитопатогенной популяции [1]. Грибы рода *Trichoderma* – одни из наиболее изученных ксилотрофных грибов, которые нашли широкое применение в биотехнологическом производстве. Триходерма – это почвенный грибок-антагонист, встречающийся в почвах, богатых органикой. Он перерабатывает растительные остатки, паразитирует на болезнетворных грибах, улучшает структуру почвы. Грибы рода *Trichoderma* являются источниками для получения биологически активных веществ, средств защиты растений и рассматриваются в качестве активного деструктора растительных полисахаридов [2]. Известно, что грибы выделяют различные метаболиты: факторы роста (ауксины, цитокины, этилен), органические кислоты, внутриклеточные аминокислоты, витамины и антибиотики. Цитокинины, выделяемые во внешнюю среду грибами рода *Trichoderma*, отвечающие за стимуляцию физиологических процессов растений, поступают в растительный организм и приводят к более активному его развитию [3, 4].

Цель исследования: установить влияние коммерческого препарата «Триходерма вериде» на прорастание зерновых культур и укоренение черенков декоративных растений.

Материал и методы. Для биотестирования использовали коммерческий препарат «Триходерма вериде» (изготовитель ООО «Ваше хозяйство» г. Нижний Новгород) и зерновки пшеницы и ржи. Пластиковые контейнеры наполняли землей, в опытной группе, смешанной с коммерческим препаратом, согласно инструкции по применению (Триходерма Вериде), во второй чистой – контрольная группа. Зерновки предварительно ничем не протравливали, раскладывали на проращивание и присыпали землей слоем в 0,5 см.

Для изучения влияния препарата «Триходерма вериде» на укоренение черенков самшита *Viburnum sempervirens* и гортензии *Hydrangea macrophylla* был отобран материал методом срезы верхушечных побегов с растений, растущих в открытом грунте (молодые, без видимых повреждений, крепкие, но не до конца одревесневшие побеги длиной 10-13 см). Черенки были разделены на 2 группы. 1 группа опытная – с применением препарата «Триходерма вериде», 2 группа – контрольная. Для каждой группы были взяты пластиковые кассеты, наполненные землей для высадки черенков. Черенки в опытной группе предварительно обрабатывали препаратом триходермы, затем высаживали в почву. Кассеты накрывали пленкой для уменьшения испарения влаги.

Результаты и их обсуждение. Известно, что вступая в симбиоз с корнями растений, микориза триходермы способствует улучшению их питания. Значительно укрепляется иммунитет растений, они становятся менее восприимчивы к болезням и могут противостоять неблагоприятным условиям выращивания. Антагонистическая активность грибов рода *Trichoderma* по отношению ко многим фитопатогенам, обуславливает их применение в качестве биофунгицидов [5].

В таблице 1 приведены результаты прорастания зерновок ржи и пшеницы. При использовании коммерческого препарата энергия прорастания ржи составила 100 %, по сравнению с контролем 90 %. Энергия прорастания пшеницы 40 % при действии препарата триходермы и в контроле 60 %. При добавлении в почву Триходерма Вериде средняя длина листьев проростков ржи и пшеницы была в 0,7 раз меньше по сравнению с контролем, (табл. 1).

Таблица 1 – Влияние препарата «Триходерма вериде» на прорастание зерновых культур

Показатель	Энергия прорастания (%)	Средняя длина листьев (мм), $\bar{X} \pm Sx$
рожь		
Опытная группа	100	10,7±1,5*
Контроль	90	14,6±1,2
пшеница		
Опытная группа	40	7,4±1,9
Контроль	60	10,7±1,7

Примечание*: $p \leq 0,05$

В результате проведенного эксперимента по укоренению черенков были измерены и проанализированы следующие показатели: % укореняемости, количество и длина корней (табл. 2).

Таблица 2 – Укоренение черенков самшита *Buxus sempervirens* и гортензии *Hydrangea macrophylla* при действии биопрепарата «Триходерма вериде»

Показатель	% укорененности	количество корней, шт., Хср ± Sx	длина корней Хср ± Sx
самшит			
Опытная группа	100	17,2±2,6	37,7± 4
контроль	80	13,63±3,7	32,5± 8,77
гортензия			
Опытная группа	90	7,0±0,5*	23,3±0,8*
контроль	30	4,3±0,7	7,6±0,7

Примечание*: p ≤ 0,05

Из таблицы видно, что применение препарата триходермы привело к 100% укореняемости черенков самшита и 90% укореняемости черенков гортензии. Количество корней у черенков самшита при обработке «Триходерма вериде» больше в 1,3 раза по сравнению с контролем, у гортензии в 1,6 раз больше контроля. Средняя длина корней самшита в группе, где черенки обработаны коммерческим препаратом в 1,2 раз больше, чем в контрольной группе. Средняя длина корней гортензии в 3 раза больше, чем в контрольной группе.

Заключение. Таким образом можно сделать вывод, что использование препарата, содержащего триходерму, незначительно влияет на прорастание семян и стимулирует укореняемость черенков декоративных растений. Предположительно это связано с выделяемыми в процессе жизнедеятельности гриба природными антибиотиками, способными подавлять вокруг себя рост возбудителей корневой, семенной и почвенной инфекции. Кроме того, доказано, что *Trichoderma* может вступать в симбиоз с корнями растений, способствуя усилению притока к ним азота, ассимилированного из воздуха (по принципу микоризных грибов).

1. Шуляковская, Л. Н., Сасова, Н. А. Путь к повышению плодородия почв // Защита и карантин растений. 2012. №8. URL: <https://cyberleninka.ru/article/n/put-k-povysheniyu-plodorodiya-pochv> (дата обращения: 21.10.2023).
2. Жерносеков, Д. Д. Применение ксилотрофных грибов рода *Pleurotus* и *Trichoderma* в современной биотехнологии [Текст] / Д. Д. Жерносеков // Веснік ВДУ. – 2022. – № 3(116). – С. 17-21.
3. Гнеушева, И.А., Павловская, Н.Е., Яковлева, И.В. Биологическая активность грибов рода триходерма и их промышленное применение / И.А. Гнеушева // Вестник ОрелГАУ. – 2010. – №3 (10). – С.36-39
4. Molla A.H., Naque Md. M., Naque Md. A., Ilias G. N. M.Effect of nitrogen fertilizers and *Trichoderma harzianum* on rolfssii. // *Agronomie*. – 2004. - Vol.24. – pp.281–288
5. Д.Д. Зиганшин, М.А. Лукьянцев, А.А. Егоршина, А.С. Сироткин Оценка способности консорциума микроорганизмов к утилизации стерни. / Зиганшин Д.Д. // Вестник Казанского технологического университета. – 2016 – т.19, в.16. – С.103-107.

ВОЗДЕЛЫВАНИЕ ЛУКА РЕПЧАТОГО В ОДНОЛЕТНЕЙ КУЛЬТУРЕ ПРИ КАПЕЛЬНОМ ОРОШЕНИИ В ОТКРЫТОМ ГРУНТЕ В СЕВЕРО-ВОСТОЧНОЙ ЧАСТИ РЕСПУБЛИКИ БЕЛАРУСЬ

Лукашевич А.М.¹, Константинов А.А.²,

¹магистрант, ²аспирант БГСХА, г. Горки, Республика Беларусь
Научный руководитель – Лукашевич В.М., канд. с.-х. наук, доцент

Ключевые слова. Орошение, открытый грунт, лук репчатый, капельное орошение, исследования, плотность, схема опыта, влажность почвы, оросительная норма, водный баланс, поливная норма, режим орошения, урожайность.

Key words. Irrigation, open ground, onions, drip irrigation, research, density, experimental design, soil moisture, irrigation rate, water balance, irrigation rate, irrigation regime, productivity.

Развитие овощеводства определяется факторами интенсивного ведения отрасли, укрепления материально-технической базы, концентрации и специализации производства, введения и освоения овощных севооборотов, внедрения прогрессивных технологий возделывания и размещения всех площадей овощей на орошаемых землях.

Одним из основных путей повышения экономической эффективности овощеводства в Республике Беларусь является дальнейшее усовершенствование и развитие оросительных мелиораций, в частности капельного орошения открытого грунта.

Материал и методы. Методологическим базисом исследований стал полевой многофакторный эксперимент.

Результаты и их обсуждение. Большинство авторов научных работ утверждают, что капельное орошение, создавая оптимальный водно-питательный режим, оказывает на их рост и развитие достаточно хорошее влияние, что приводит к значительному увеличению урожаев [1, 3].

В Республике Беларусь капельное орошение при возделывании овощных культур в открытом грунте практически не используется, либо используется в фермерских хозяйствах без научного обоснования. Не разработаны режимы капельного орошения под планируемую урожайность, а также не установлено их влияние на урожайность, в частности репчатого лука.

В связи с этим, в рамках исследований, целью явилось изучение влияния режима капельного орошения на урожайность репчатого лука, выращиваемого в открытом грунте, на дерново-подзолистых почвах в условиях северо-восточной части Республики Беларусь.

Исследования проводились в Горецком районе на опытных полях УО БГСХА. Опытный участок расположен на землях типичных для районов Могилевской области по геоморфологическим, геологическим, гидрологическим и другим природным условиям.

Почва опытного участка суглинистая. Содержание гумуса в пахотном слое 0–30 см составляет 1,51 %. Верхний слой почвы характеризуется щелочной реакцией, pH воды составляет 5,65. Содержание подвижного фосфора составляет 284 мг/кг, а обменного калия – 353 мг/кг.

Плотность сложения почвы в слое 0 – 30 см составляет 1,305 г/см³, в нижних слоях отмечается увеличение плотности сложения до 1,40–1,6 г/см³.

В схеме опыта, по возделыванию лука при капельном орошении, изучалось три режима предполивной влажности почвы: 80 %, 70 % и 60 % НВ (наименьшей влагоемкости) в расчетном слое почвы 0,3 м.

Закладка и проведение полевых исследований осуществлялись в соответствии с требованиями методики опытного дела [2].

Предшественником лука в опыте являлась пшеница. Схема посева – двухстрочная лента с расстоянием между рядами 62 см, между строками 16 см с общей шириной полосы 2 м.

В опыте использовалась система капельного орошения компании ООО «Аквафлора» со средним расходом капельниц 2,1 дм³/час.

Поливные трубопроводы размещались между строчками по поверхности земли через 0,7 м. На трубопроводе капельницы расположены через 33 см. Густота стояния растений – 680-740 тыс. шт/га (30-33 шт. на погонный метр).

Режим капельного орошения лука поддерживался на заданном уровне в течение вегетационного периода 2021 года.

По обеспеченности дефицита водного баланса для лука 2021 год исследований характеризовался как средnezашушливый.

Как известно, составляющими баланса водопотребления у сельскохозяйственных культур, в том числе овощей, являются: расход воды из почвы, атмосферные осадки, оросительная норма.

В зависимости от продолжительности вегетационного периода, среднесуточной температуры воздуха и режима предполивной влажности почвы изменялось количество поливов и объем оросительной воды. Продолжительность вегетационного периода составила 120 сут., средняя температура воздуха 16,5 °С.

При режиме предполивной влажности почвы 60 % НВ число поливов составило – 2, объем оросительной воды 225,1 м³/га, поливная норма 112,55 м³/га; при 70 % НВ число поливов составило – 6, объем оросительной воды 503,88 м³/га, поливная норма 83,98 м³/га; при 80 % НВ число поливов составило – 13, объем оросительной воды 731,51 м³/га, поливная норма 56,27 м³/га.

В зависимости от режима орошения изменялась урожайность лука (таблица).

Таблица – Урожайность лука (т/га) и коэффициент водопотребления (м³/т) в зависимости от режимов капельного орошения

Показатель	Вариант			
	Контроль	60 % НВ	70 % НВ	80 % НВ
Урожайность, т/га.	Лук			
	15,48	27,0	28,26	44,67

Наиболее высокая урожайность лука была получена на варианте с высоким режимом предполивной влажности почвы (80 % НВ).

С понижением режима предполивной влажности почвы наблюдалось существенное снижение урожайности лука.

Заклучение. Таким образом, при капельном орошении репчатого лука наибольшая продуктивность обеспечивается при поддержании предполивного порога влажности почвы на уровне 80 % НВ в расчетном слое почвы 30 см.

Капельное орошение в Республике Беларусь имеет хорошие перспективы, и будет способствовать реализации поставленных задач в растениеводстве в 2021-2025 годах.

1. Бородычев, В.В., Казаченко, В.С. Режим орошения и продуктивность репчатого лука // Мелиорация и водное хозяйство. – 2011. – № 2. – С. 31–33.

2. Доспехов, Б.А. Методика полевого опыта. – М.: Агропромиздат, 1985.

3. Шуравилин, А.В., Ляшко, М.У., Ашраф Елсайед Махмуд Елсайед. Технология капельного орошения земляники на дерново-подзолистых почвах Московской области // Землеустройство, кадастр и мониторинг земель. – 2010. – № 8. – С. 59–64.

ХАРАКТЕРИСТИКА ПРОПОРЦИЙ РАКОВИНЫ *LYMNAEA STAGNALIS* (MOLLUSCA; GASTROPODA) – ПРУДОВИКА, НАСЕЛЯЮЩЕГО РЕКУ ТАШЕБА (ЮЖНАЯ СИБИРЬ)

Оленин А.В.,

молодой ученый Хакасского государственного университета имени Н.Ф. Катанова,

г. Абакан, Российская Федерация

Научный руководитель – Асочаков А.А., канд. биол. наук

Ключевые слова. Mollusca, Gastropoda, *Lymnaea stagnalis*, конхология.

Key words. Mollusca, Gastropoda, *Lymnaea stagnalis*, conchology.

Слежение за динамикой пространственно-временной изменчивости различных видов гидробионтов является важной составляющей экологического мониторинга. В связи с этим одним из способов оценивания качества среды могут явиться коэффициенты пропорциональности тела «индикаторных» видов. К группе таких видов можно отнести прудовика *Lymnaea stagnalis* (Linnaeus, 1758). Ранее были предложены к использованию значения индексов, которые характеризуют соотношение отдельных параметров раковин относительно её высоты [1 – 3].

Целью проведенного исследования явилось перечисление значений двух групп коэффициентов, характеризующих пропорции раковины *Lymnaea stagnalis* (Linnaeus, 1758) – прудовика из р. Ташеба (Южная Сибирь).

Материал и методы. Исходным материалом для количественной оценки пропорций *L. stagnalis* послужили моллюски из р. Ташеба (бассейн реки Енисей). Они были собраны 16 июля 2015 г. Е.А. Назимкиной. Географические координаты места сбора следующие: 53°45'02.7"N 91°24'32.4"E (53.750744, 91.408997). Коллектирование животных выполнялось со дна реки и среди водных растений. Для расчёта значений коэффициентов пропорциональности использовались результаты измерений пяти конхологических параметров. Все промеры выполнялись согласно рекомендациям В.И. Жадина [4]. В указанный им перечень вошли: высота (ВР) и ширина (ШР) раковины, высота (ВУ) и ширина (ШУ) устья, а

также высота завитка раковины (ВЗ) [1 – 3]. Точность измерений штангенциркуля составила 0,01 мм. Общая сохранность раковин прудовиков оказалась хорошей. Из 48 экземпляров всего у одного не удалось измерить ВР, так как у него был поврежден нижний край устья. Данное обстоятельство не позволило отнести его к тому или иному размерно-возрастному классу. Значения статистических показателей, характеризующие пять параметров раковины, были рассчитаны согласно алгоритмам, рекомендованным Г.Ф. Лакиным [5]. Условные обозначения количественных характеристик в таблице также было заимствовано у этого автора. Все раковины *L. stagnalis* хранятся в фондах Учебно-научной лаборатории биологического разнообразия кафедры Биологии Хакасского государственного университета им. Н.Ф. Катанова (г. Абакан).

Результаты и их обсуждение. Средние показатели по двум группам коэффициентов пропорциональности, а также дополняющие их значения статистических показателей представлены в таблице. Здесь необходимо обратить внимание на то, что в первую группу (ВР/ШР; ВР/ВУ; ВР/ШУ; ВР/ВЗ) попали те, у которых значения высоты раковины использовались в качестве числителя [1, 2, 6]. Ко второй группе (ШР/ВР; ВУ/ВР; ШУ/ВР; ВЗ/ВР) были отнесены те, где значения высоты раковины являлись знаменателем [2, 3, 6]. Размеры изученных раковин (ВР) варьировали в границах от 31,81 до 49,24 мм.

Таблица – Коэффициенты пропорциональности раковины прудовика *L. stagnalis* р. Ташеба (n = 47 экз., P = 0,95)

№ п/п	коэффициент	$X_{min},$ мм	$X_{max},$ мм	R, мм	x, мм	$S_x,$ мм	$\pm tS_x,$ мм	Cv, %
1	ВР/ШР	1,34	1,96	0,61	1,69	0,12	0,03	6,89
2	ВР/ВУ	1,54	1,90	0,36	1,74	0,08	0,02	4,72
3	ВР/ШУ	2,59	3,78	1,19	3,12	0,27	0,08	8,78
4	ВР/ВЗ	1,85	2,41	0,57	2,03	0,11	0,03	5,43
5	ШР/ВР	0,51	0,74	0,23	0,60	0,04	0,01	7,14
6	ВУ/ВР	0,53	0,65	0,12	0,58	0,03	0,01	4,71
7	ШУ/ВР	0,26	0,39	0,12	0,32	0,03	0,01	8,73
8	ВЗ/ВР	0,41	0,54	0,13	0,49	0,03	0,01	5,26

Собственно, сами значения коэффициентов пропорциональности раковин размещены в седьмом столбце таблицы. Использование в обеих группах коэффициентов значений, характеризующих высоту раковины, объясняется одним важным обстоятельством. Именно они позволяют пусть косвенно, но рассчитывать значения показателя относительного возраста моллюсков. Прудовику *L. stagnalis* характерен изометрический тип роста. Во всяком случае, для моллюсков собранных Е.А. Назимкиной в р. Ташеба, эта зависимость оказалась очень близкой к линейному типу. По данной причине значения коэффициентов для размерного интервала рассмотренной группы моллюсков можно применять к особям из тех классов, что отсутствуют в её сборах.

Заключение. Поученные результаты дополняют региональную базу данных о размерно-возрастной изменчивости массовых видов брюхоногих моллюсков верхнего участка бассейна р. Енисей [7 – 9].

Автор благодарит Е.А. Назимкину за сбор моллюсков, их препарирование и передачу на хранение в фонды зоологических коллекций Учебно-научной лаборатории биологического разнообразия кафедры Биологии Хакасского государственного университета им. Н.Ф. Катанова (г. Абакан).

1. Акрамовский, Н.Н. Фауна Армянской ССР. Моллюски. / 1976. – 272 с.
2. Андреева, С.И., Андреев, Н.И., Винарский, М. В. Определитель пресноводных брюхоногих моллюсков (Mollusca: Gastropoda) Западной Сибири. Ч. 1. Gastropoda: Pulmonata. Вып. 1. Семейства Acroloxidae и Lymnaeidae. / Омск. – 2010. – 200 с.
3. Мищенко, В.А. Морфологические особенности моллюсков рода *Radix* (Gastropoda: Lymnaeidae) оз. Нарочь // Вестник Белорусского государственного университета. Сер. 2. Химия. Биология. География. – 2012. № 2. – С. 34-38. <https://elib.bsu.by/handle/123456789/45319>.

4. Жадин, В.И. Моллюски пресных и солоноватых вод СССР. // Определители по фауне СССР. М. – Л.: Издательство АН СССР. – 1952. Вып. 46. – 376 с.
5. Лакин, Г.Ф. Биометрия. / Учебное пособие для биол. спец. вузов – 4-е изд., перераб. и доп. – М.: Высш. шк. – 1990. – 352 с.
6. Хохуткин, И.М., Винарский, М.В., Гребенников М.Е. Моллюски Урала и прилегающих территорий. Семейство Прудовиковые *Lymnaeidae* (Gastropoda, Pulmonata, Lymnaeiformes). Ч.1 / Под ред. И.А. Васильевой – Екатеринбург: Голицынский. – 2009. – 162 с.
7. Косова, А.Е. К вопросу об изменчивости *Lymnaea stagnalis* (Gastropoda) из водоема Парка культуры и отдыха г. Абакан (Республика Хакасия). / Катановские чтения – 2016: сборник научных трудов студентов / науч. ред. С.А. Кырова. Абакан: Издательство ФГБОУ ВО «Хакасский государственный университет им. Н.Ф. Катанова», 2016. – С. 88, 89.
8. Асочаков, А.А., Елкина, А.Д. Изменчивость *Lymnaea stagnalis* (Gastropoda) – прудовика из р. Енисей у с. Лугавское (Красноярский край). // Вестник Тувинского государственного университета. Вып. 2. Естественные и сельскохозяйственные науки. – 2022. № 4 (101). – С. 6-13. DOI:10.24411/2221-0458-2022-101-06-13.
9. Малкова, Е.С. Изменчивость раковины прудовика *Lymnaea stagnalis* (Mollusca; Gastropoda) из реки Ташеба (бассейн реки Енисей). // Международный журнал гуманитарных и естественных наук. – 2023. № 4-3 (79). – С. 28-32. DOI:10.24412/2500-1000-2023-4-3-28-32.

ПЫЛЕУЛАВЛИВАЮЩАЯ СПОСОБНОСТЬ ЛИСТЬЕВ *POPULUS BALSAMIFERA* L. В НАСАЖДЕНИЯХ Г. АБАКАНА (РЕСПУБЛИКА ХАКАСИЯ)

Пахомова Д.И.,

*молодой ученый Хакасского государственного университета имени Н.Ф. Катанова,
г. Абакан, Российская Федерация*

Научный руководитель – Злотникова Т.В., канд. биол. наук, доцент

Ключевые слова. Тополь бальзамический, пыль на листьях, загрязнение города, древесные растения, биоиндикация.

Key words. Balsamic poplar, dust on leaves, urban pollution, woody plants, bioindication.

Для Республики Хакасия вопрос загрязнения атмосферного воздуха является актуальным. Правительством республики принят План мероприятий по снижению выбросов загрязняющих веществ в атмосферный воздух на территории Абакано-Черногорского промузла. В числе основных задач при реализации этого плана – мониторинг загрязнения атмосферного воздуха [1].

Для этих целей могут быть использованы методы биоиндикации. Одним из таких методов является определение накопления пыли на листьях растений. Растения, произрастающие на территории городов и вблизи источников атмосферных загрязнений, накапливают на своей поверхности твердые взвешенные вещества. Исследованиями показано, что мелкодисперсная пыль техногенного происхождения прочно фиксируется тканями листа [2]. Успешное применение данного метода биоиндикации возможно лишь при тщательном подборе модельных видов растений. Особенности морфологии эпидермиса, расположения листа в пространстве и другие свойства листовой пластинки могут влиять на пылеулавливающую способность – количество и размеры твердых взвешенных частиц и т.п. Эта информация может быть полезна и для городских служб озеленения.

Цель нашей работы – провести оценку пылеулавливающей способности листьев *Populus balsamifera* L.– основной древесной породы, используемой в насаждениях г. Абакана.

Материал и методы. Исследования проводились в июне–августе 2023 года в центральной части г. Абакана. В придорожных насаждениях у наиболее напряжённых перекрёстков случайным образом выбрали по 10 экземпляров тополя. По два раза в месяц с каждого экземпляра снимали по 5 листьев, расположенных на высоте от 1 до 2 метров. Дни отбора проб определяли таким образом, чтобы первый сбор месяца проходил не менее, чем после 5 дней после последнего дождя, а второй – на следующий день после дождя.

Собранные листья помещали в полиэтиленовые пакеты. В лаборатории водой смывали пыль в отдельную ёмкость. Взвесь пыли фильтровали через предварительно взвешенный фильтр и высушивали.

Массу пыли определяли, как разницу в массе фильтра до и после фильтрации. Проводили перерасчёт массы пыли на 1 м² поверхности листьев. Для этого случайным образом

из проб листьев отбирали по 25 штук, срезали черешок и взвешивали. Далее из каждой листовой пластинки, поперёк центральной жилки, в самом широком месте вырезали прямоугольник площадью 2 см². Находили сумму площадей всех прямоугольников. Взвешивали прямоугольники (так же по 25 штук). Рассчитывали площадь листьев, исходя из того, что S листьев: S прямоугольников = m листьев: m прямоугольников; где S – площадь; m – масса. Производили перерасчёт массы пыли на 1 м².

Информация по количеству осадков получена из Архива погоды [3].

Результаты и обсуждение. На листьях тополя оседало от 0,43 до 3,28 г пыли на 1 м², средние значения по массе пыли для каждого месяца снижались от июня к августу (рисунок).

Полученные результаты позволяют предположить, что способность эпидермиса листа удерживать пылевые частицы ограничена, и показатель 3,28 г пыли на 1 м² близок к пределу. С другой стороны, листьев совсем без пыли в этих районах города также не бывает. По мере формирования листовой пластинки она накапливает твёрдые взвешенные частицы, и даже после ливневых дождей пыли остаётся не менее 0,4 – 0,5 г на 1 м².



Рисунок 1 – Аккумуляция пыли листьями *Populus balsamifera* в 2023 г., г. Абакан (минимум-максимум; X ср. ±m; n=900)

В мае 2023 года количество осадков в г. Абакане было сравнительно небольшим – 10,7 мм, поэтому пыли накапливалось больше, чем смывалось. В июне, июле и августе дожди шли регулярно и обильно – 18,9; 20,3; 18,7 мм соответственно. Предположительно, дождевая вода смывала пыли больше, чем её накапливалось в промежутках между дождями. Предположение основано на сравнении массы пыли до дождя и после. Сравнение показало, что в каждый месяц и на каждой площадке масса пыли после дождя была на 19 – 26 % меньше, чем до дождя.

Заключение. Тополь бальзамический обладает высокой пылеулавливающей способностью листьев и может быть рекомендован для дальнейшего использования в городских насаждениях и в целях мониторинга загрязнения воздуха твёрдыми взвешенными частицами. При использовании тополя в целях биомониторинга необходимо учитывать, что пыль с его листьев хорошо смывается дождём.

1. Об утверждении государственной программы Республики Хакасия "Охрана окружающей среды, воспроизводство и использование природных ресурсов в Республике Хакасия" // Постановление правительства Республики Хакасия от 13.11.2013. № 623. [Электронный ресурс] URL: <https://docs.cntd.ru/document/460214921> (дата обращения 10.10.2023).

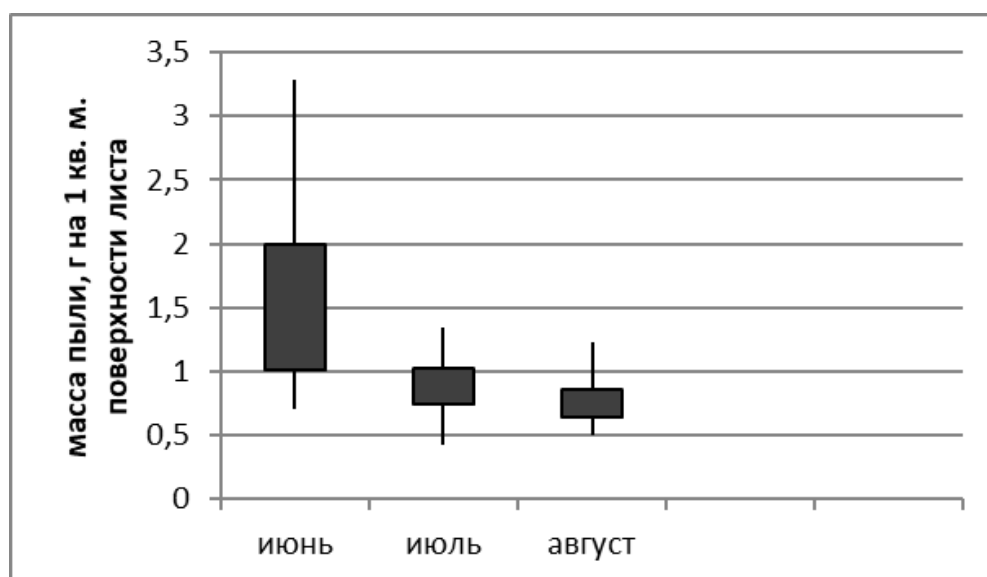
2. Аржанова, В.С. Микроэлементный состав растений как метод оценки техногенного влияния на окружающую среду / В.С Аржанова, П.В. Елпатьевский // Бюл. Почв. ин-та им. В. В. Докучаева. – 1980. – Вып. 24. – С. 15-18.

3. Погода. Климат. – Электронный ресурс. URL: http://www.pogodaiklimat.ru/history/29962_2.htm (дата обращения 10.10.2023).

СРАВНИТЕЛЬНАЯ ХАРАКТЕРИСТИКА ЛИЗОСОМАЛЬНЫХ ФЕРМЕНТОВ ВЫСШИХ МЛЕКОПИТАЮЩИХ И ЛЕГОЧНЫХ ПРЕСНОВОДНЫХ МОЛЛЮСКОВ

Пинчук П.Ю.,

аспирант ВГУ имени П.М. Машерова, г. Витебск, Республика Беларусь
Научный руководитель – **Чиркин А.А.**, д-р биол. наук, профессор

Ключевые слова. Протеолитические ферменты, молекулярно-структурная гомология, модельные организмы.

Key words. Proteolytic enzymes, molecular-structural homology, model organisms.

Для исследования протеолитической системы необходимо использование модельных организмов. Разработка терапевтических технологий и доклинические испытания часто включают использование млекопитающих, таких как крысы, свиньи и обезьяны. Однако их использование сокращается из-за высокой стоимости и этических соображений. В то же время проблемы межклеточного взаимодействия в тканях организма не могут быть решены путем экспериментов на клеточных культурах, которые требуют использования специализированного оборудования, реагентов и специалистов морфологов.

Цель данной работы заключается в проведении сравнительного анализа степени гомологии протеолитических ферментов человека (*Homo sapiens*) с модельными организмами, такими как свинья, мышь и легочной пресноводный моллюск *Biomphalaria glabrata* с аннотированным геномом. Предмет исследования – аминокислотные последовательности лизосомальных ферментов человека и модельных организмов.

Материал и методы. Для исследования молекулярно-структурной гомологии 35 ферментов, которые относятся к классам Оксидоредуктазы, Трансферазы, Гидролазы и Лиазы использовались аминокислотные и нуклеотидные последовательности протеаз человека и моллюска *Biomphalaria glabrata*, который относится к одному семейству, что и широко распространенный в поверхностных водах Республики Беларусь легочной пресноводный моллюск катушка роговая (*Planorbium corneus*). Помимо последовательностей для определения гомологии первичной структуры ферментов, были использованы шаблоны пространственных структур исследуемых ферментов человека для поиска мотивов и активных центров.

Общий алгоритм работы: в базе данных белковых последовательностей UniProt <https://www.uniprot.org> осуществляется поиск аминокислотных последовательностей исследуемых ферментов; поиск нуклеотидных последовательностей проводится на сервере NCBI <https://www.ncbi.nlm.nih.gov>; на этом же сервере при помощи ресурса BLAST осуществляется поиск гомологичных аминокислотных и нуклеотидных последовательностей модельных организмов; выравнивание белковых последовательностей выполняется в программе MEGA; построение трехмерных структур исследуемых ферментов проводится на сервере <https://swissmodel.expasy.org> по шаблонам, найденным в банке данных трехмерных структур белков и нуклеиновых кислот RCSB PDB <http://www.rcsb.org>.

В работе использовался следующий алгоритм: поиск аминокислотных и нуклеотидных последовательностей человека → определение гомологии последовательностей сравниваемых ферментов → их парное выравнивание и оценка гомологии первичных структур → построение трехмерных моделей по шаблону структуры сравниваемого белка человека → оценка третичной структуры по архитектуре молекул → поиск активного сайта и лигандов [1].

Результаты и их обсуждение. Был проведен анализ для определения молекулярно-структурной гомологии катаболических ферментов человека и свиньи. Гомология исследованных ферментов по аминокислотным последовательностям ожидаемо оказалась в пределах 87,8-93,3 %, а по нуклеотидным 85,1-93,3 %.

В результате сравнения последовательностей ферментов человека и мыши процент покрытия составил 92-100 %. Это свидетельствует о высокой частоте использования мыши, как модельного организма. Гомология изученных ферментов по нуклеотидным последовательностям оказалась в пределах 82,7-93,3%, а по аминокислотным последовательностям – в пределах 85,6-94,7 %. Полученные данные подтверждают, что высшие млекопитающие являются наиболее подходящими модельными организмами для человека.

Однако из-за высокой стоимости, условий содержания и этических соображений актуальным остается поиск более доступных организмов, которые имеют высокий процент гомологии ферментов с аналогичными ферментами человека. Кандидатами на такую роль выступают легочные пресноводные моллюски, в частности *Biomphalaria glabrata*.

При оценке гомологии лизосомальных ферментов человека и моллюска *Biomphalaria glabrata* установлено, что по нуклеотидным последовательностям ферменты класса Трансферазы имели покрытие 80 % (58-98) и гомологию 54,4 % (34-70), а по аминокислотным последовательностям покрытие составило 77,8 % (58-96) и гомология 57,4 % (34-73). Близкие результаты были получены при анализе ферментов класса Гидролаз: по нуклеотидным последовательностям покрытие составило 88,6 % (51-99) и гомология 48,0 % (29-68); по аминокислотным последовательностям покрытие было 83,1 % (33-98) и гомология 50,1 % (30-68). Выявленные уровни гомологии протеолитических ферментов можно отнести к средним [2].

В ходе молекулярно-структурного анализа у 10 ферментов были обнаружены активные сайты и их лиганды. Интересно, что три фермента из 10 были обнаружены у всех исследуемых организмов (человек, свинья, мышь, моллюск) – миелопероксидаза, α -N-ацетилглюкозаминидаза, α -L-идуронидаза. У человека, мыши и свиньи активные сайты и лиганды практически совпали у ферментов – АсАТ, Катепсин D и α -L-идуронидаза. У человека и мыши есть совпадение по одной цепочки у фермента – α -глюкозидаза и у фермента – N-сульфоглюкозамин-сульфогидролаза. У человека и свиньи, также обнаруживаются совпадения по одной цепочке у фермента – β -глюкозидаза. Также, обнаружены совпадения у свиньи и мыши по ферменту галактоцереброзидаза.

Заключение. Полученные данные показывают, что степень гомологии лизосомальных ферментов у различных модельных организмов человека, таких как мышь, свинья и моллюск, может быть высокой или средней. Это подтверждает предположение о том, что лизосомальные ферменты выполняют схожие функции у различных модельных организмов. Несмотря на различия в генетической информации и эволюционных путях этих организмов, они все равно используют схожие механизмы для выполнения определенных биологических процессов, связанных с лизосомами. Следовательно, полученные материалы позволяют положительно решить вопрос об использовании тканей модельных организмов для моделирования патологических процессов человека, связанных с нарушениями системы протеолиза. Подобные исследования могут помочь установить общие принципы работы лизосомальных ферментов и их роли в клеточных процессах.

1. Чиркин, А.А. Молекулярно-биологические критерии отбора модельных организмов для биомедицинских исследований / А.А. Чиркин, П.Ю. Пинчук // Биохимия и молекулярная биология. – 2022. – Т. 1, № 1. – С. 114-118. URL: <https://rep.vsu.by/handle/123456789/36752> (дата доступа: 02.11.2023).

2. Чиркин, А.А. Молекулярно-структурная гомология протеолитических ферментов в изучении механизма протеолиза и его регуляции / А.А. Чиркин [и др.] // Вес. Нац. акад. навук Беларусі. Сер. хім. навук. – 2021. – Т.57, № 2. – С. 206-217.

ЭКОЛОГИЧЕСКАЯ ОЦЕНКА МИКРОКОМПОНЕНТНОГО СОСТАВА ПОДЗЕМНЫХ ВОД ДОЛГОПОЛЯНСКОЙ СЕЛЬСКОЙ ТЕРРИТОРИИ БЕЛГОРОДСКОЙ ОБЛАСТИ

Степанов Р.А.,

*молодой ученый Воронежского государственного университета,
г. Воронеж, Российская Федерация*

Научный руководитель – Косинова И.И., д-р геол.-минерал. наук, профессор

Ключевые слова. Сельская территория, скважина, микрокомпоненты, подземные воды зоны выщелачивания, депрессионная воронка.

Key words. Rural area, well, microcomponents, groundwater of the leaching zone, depression funnel.

Состояние природных вод является одним из важнейших показателей состояния окружающей среды в целом. Районом исследования выступает Долгополянская сельская территория Белгородской области, которая является крупной агропромышленной

единицей и в то же время находится в зоне влияния карьера по разработке железистых кварцитов Стойленского района КМА. Цель настоящей работы – экологическая оценка микрокомпонентного состава подземных вод Долгополянкой сельской территории Белгородской области.

Материал и методы. Для определения микрокомпонентного состава в сухом остатке воды использовался Спектроскан Макс GV. Подготовка проб сухого остатка воды и дальнейший спектральный анализ производились со строгим соблюдением инструкции по применению, а также согласно методическим пособиям [1, 2].

Измерения проводились с помощью программы QAV 4.361 в режиме «Градуирование продукта». Анализ производился на следующий ряд элементов: ванадий (мг/кг), хром (мг/кг), кобальт (мг/кг), никель (мг/кг), медь (мг/кг), цинк (мг/кг), мышьяк (мг/кг), рубидий (мг/кг), стронций (мг/кг), барий (мг/кг), свинец (мг/кг).

Коэффициент концентрации (K_{ci}) характеризует интенсивность аномалии:

$$K_{ci} = \frac{C_i}{C_{\phi i}}, \quad (1.1)$$

где: $C_{\phi i}$ – фоновое содержание i -го химического элемента в пробе, мг/дм³.

Фоновые значения для исследуемых загрязняющих веществ по подземным водам приняты в соответствии со средними содержаниями в подземных водах зоны выщелачивания умеренного климата (ПВЗВ) [3].

Эксплуатируемыми горизонтами, оценка которых и будет в настоящей статье являться средне-верхнечетвертичный аллювиальный горизонт (αQ_{II-III}) и альб-сеноманский водоносный горизонт ($Kal-s$).

Для оценки химического состава подземных вод Долгополянского сельского поселения было проведено опробование 4 точек наблюдения.

Результаты и их обсуждение. Результаты определения микрокомпонентного состава подземных вод представлены в таблице 1.

Таблица 1 – Содержание микроэлементов в подземных водах Долгополянкой сельской территории

Т.н. №	Sr	Ba	As	Pb	Zn	Ni	Cu	Co	V	Cr	Rb
мг/л											
Средне-верхнечетвертичный аллювиальный водоносный горизонт (αQ_{II-III})											
61	2.223	0.068	-	-	0.102	0.010	0.010	-	-	0.003	-
Альб-сеноманский водоносный горизонт ($Kal-s$)											
48	3.189	0.062	-	0.014	0.558	0.010	0.027	-	-	0.002	-
52	3.076	0.173	-	0.008	0.030	0.014	0.004	-	-	0.001	-
54	3.670	0.121	-	0.007	0.123	0.010	0.033	-	-	0.007	-
ПДК	7	0.7	0.01	0.01	5	0.02	1	0.1	0.1	0.05	0.1
ПВЗВ	0.19	0.03	0.002	0.003	0.04	0.003	0.005	0.0003	0.001	0.003	0.003

Проведя анализ, было выявлено высокое содержание свинца. В пробе № 48 содержание свинца превышено почти в 1,5 раза ($K_{пдк} = 1,4$) (таблица 2). Такая высокая концентрация свинца может быть связана с инфильтрацией ЗВ от техногенных объектов с поверхности.

Остальные показатели микроэлементов не превышают ПДК питьевых вод [СанПиН 1.2.3684-21].

Относительно ПВЗВ наблюдается существенное превышение концентраций микроэлементов во всех пробах (рисунок). Коэффициент концентрации стронция относительно ПВЗВ варьируется от 11,70 до 19,32. Максимальный коэффициент концентрации бария составляет 5,77. Содержание свинца превышено в 2–4 раза. Очень высокое содержание цинка отмечено в трех пробах, максимальная концентрация наблюдается в пробе №48 ($K_{ПВЗВ} = 13,95$). Коэффициент концентрации никеля варьируется от 3,33 до 4,67, меди от 2 до 6,6. Содержание хрома увеличено только в пробе №54 ($K_{ПВЗВ} = 2,33$).

Таблица 2 – Коэффициент концентрации микрокомпонентов относительно ПДК

Т.н. №	Sr	Ba	As	Pb	Zn	Ni	Cu	Co	V	Cr	Rb
	K _{пдк}										
Средне-верхнечетвертичный аллювиальный водоносный горизонт (αQ_{II-III})											
61	0.32	0.10	-	-	0.02	0.50	0.01	-	-	0.06	-
Альб-сеноманский водоносный горизонт (K_{al-s})											
48	0.46	0.09	-	1.40	0.11	0.50	0.03	-	-	0.04	-
52	0.44	0.25	-	0.80	0.01	0.70	0.00	-	-	0.02	-
54	0.52	0.17	-	0.70	0.02	0.50	0.03	-	-	0.14	-

Подобные показатели свидетельствуют о значительной техногенной трансформации микрокомпонентного состава подземных вод по сравнению с фоновыми значениями. Значимые превышения зафиксированы практически для всех тяжёлых металлов, в особенности для цинка. Высокие содержания стронция, предположительно связаны с породами карбонатной серии.



Рисунок – Эколого-гидрогеохимическая характеристика микрокомпонентного состава Средне-верхнечетвертичного аллювиального водоносного горизонта (αQ_{II-III}) и Альб-сеноманского водоносного комплекса (K_{al-s}) относительно ПВЗВ

Заключение. Природные воды Долгополянской сельской территории оцениваются как сильно-трансформированные. Это происходит как за счёт внешнего привнесения в поверхностные и подземные воды материалов буро-взрывных облаков, а также материалов загрязнения от отдельных перерабатывающих предприятий, в частности Оскольского электро-металлургического комбината, так и в результате сильных преобразований, происходящих при формировании и действии депрессионной воронки в рамках карьеров. В рамках данной депрессионной воронки происходит значительное увеличение скорости движения подземных вод по ее ветвям в сторону дренажа в карьере, что приводит к увеличению процессов растворения горных пород и насыщения подземных вод различными макро- и микрокомпонентами.

1. Волнодисперсионные рентгенофлуоресцентные спектрометры СПЕКТРОСКАН МАКС. Руководство по проведению количественного анализа, диагностики и поверки в рамках программного обеспечения «СПЕКТР-КВАНТ 6.0» — Санкт-Петербург: ООО «НПО «СПЕКТРОН», 2018 – 115 с.

2. Методика измерений массовой доли металлов и оксидов металлов в порошковых пробах почв и донных отложений рентгенофлуоресцентным методом. М-049-ПДО/18 // Санкт-Петербург: ООО «НПО «СПЕКТРОН», 2018 – 40с.

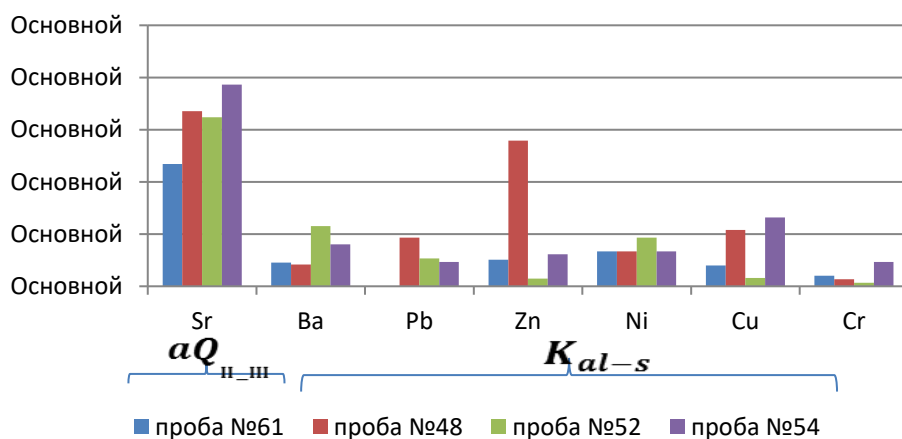
3. Шварцев, С.Л. Гидрогеохимия зоны гипергенеза. — 2-е изд., исправл. и доп. – М.: Недра, 1998. – 367 с.

4. СанПиН 2.13684-21 «Санитарно-эпидемиологические требования к содержанию территорий городских и сельских поселений, к водным объектам, питьевой воде и питьевому водоснабжению населения, атмосферному воздуху, почвам, жилым помещениям, эксплуатации производственных, общественных помещений, организации и проведению санитарно-противоэпидемических (профилактических) мероприятий». Электронный фонд правовой и нормативно-технической документации. URL: <https://docs.cntd.ru/document/1400030> (дата обращения: 11.11.2022).

АКТИВНОСТЬ АНТИОКСИДАНТНЫХ ФЕРМЕНТОВ В ЛИСТЬЯХ ДИКОРАСТУЩИХ РАСТЕНИЙ

Фомичёва Н.С.,

аспирант ВГУ имени П.М. Машерова, г. Витебск, Республика Беларусь
Научный руководитель – Толкачёва Т.А., канд. биол. наук, доцент

Ключевые слова. Дикорастущие растения, каталаза, антиоксидантный статус.
Key words. Wild plants, catalase, antioxidant status.

Защита существующих на нашей планете экосистем является важной задачей человечества в ближайшие десятилетия. Растения считаются ключевыми продуцентами в биоценозах, поэтому актуальным является изучение механизмов, позволяющих растениям быть устойчивыми к негативным воздействиям окружающей среды. К подобным негативным условиям относят засоление, увеличение содержания в почвах тяжелых металлов, затопление, а также прочие подобные перемены экологических условий, являющихся следствием природных явлений либо деятельности человека.

Окислительный стресс у растений возникает в результате действия различных неблагоприятных факторов внешней среды, которые, как правило, вызывают образование в их клетках повышенного количества активных форм кислорода, отличающихся высокой реакционной способностью [1, 2].

Для их обезвреживания эволюционно созданы антиоксидантные системы, в том числе ферментативные. Каталаза широко распространена в растительных тканях. Она обнаружена во всех аэробно дышащих клетках и у некоторых факультативных анаэробов. Каталаза относится к Fe-порфириновым ферментам. Сущность каталитического действия каталазы состоит в разложении пероксида водорода с выделением молекулярного кислорода. Реакция с участием каталазы требует двух молекул пероксида водорода, из которых одна действует как донор, а другая – как акцептор электронов. Каталаза утилизирует перекись водорода и тем самым защищает клетки от токсического действия АФК.

Фермент глутатионредуктаза локализован в хлоропластах, а также в митохондриях и вакуоли. Глутатионредуктаза участвует в реакции растений на действие критических температур. Высокое содержание этого фермента свидетельствует о развитии стресса у растений.

Цель работы – оценить ферментативный антиоксидантный статус дикорастущих растений.

Материал и методы. Объектом исследования послужили дикорастущие растения – клевер луговой (*Trifolium pratense*), крапива двудомная (*Urtica dioica*), одуванчик лекарственный (*Taraxacum officinale*), собранные на территории трех районов Витебской области (Лепельский, Витебский и Глубокский район). Активность ферментов определяли с помощью спектрофотометрических методов исследования [3].

Математическую обработку полученных результатов проводили методами параметрической и непараметрической статистики с использованием пакета статистических программ Microsoft Excel 2003, STATISTICA 6.0.

Результаты и их обсуждение. Результаты исследования активности глутатионредуктазы и каталазы в биомассе дикорастущих растений занесены в таблицы 1 и 2.

Из таблицы 1 видно, что активность глутатионредуктазы в листьях клевера лугового статистически не отличается среди растений трех районов Витебской области. Наибольшее значение наблюдается у образцов растений Глубокского района, образцы растений Витебского района показывают минимальное значение активности глутатионредуктазы.

В листьях крапивы двудомной максимальное значение активности глутатионредуктазы наблюдается в растениях Витебского района. В растениях Глубокского района по сравнению с растениями Витебского района показатель активности фермента в извлечениях из листьев меньше в 1,3 раза. Статистически значимых отличий не наблюдается среди определяемых показателей у растений Лепельского и Глубокского районов.

Максимальное значение активности глутатионредуктазы наблюдается в листьях одуванчика лекарственного из Лепельского района, минимальное значение в растениях из Глубокского района. Статистически значимых отличий не наблюдается среди показателей активности глутатионредуктазы в листьях одуванчика лекарственного произрастающих в трех районах Витебской области.

Из таблицы 2 видно, что в листьях клевера лугового наибольшее значение каталазы наблюдается в растениях Лепельского района, а наименьшее в растениях из Глубокского района.

В листьях крапивы двудомной и одуванчика лекарственного наибольшее значение каталазы наблюдается в Витебском районе, наименьшее в Глубокском районе.

Статистически значимых отличий не наблюдается среди показателей активности каталазы в листьях дикорастущих растений произрастающих в трех районах Витебской области.

Таблица 1 – Активность глутатионредуктазы в биомассе дикорастущих растений (мкмоль/мин·г)

Растительный объект	Место сбора		
	Лепельский район	Витебский район	Глубокский район
Клевер луговой	0,497±0,03*	0,478±0,04	0,502±0,05
Крапива двудомная	0,036±0,007	0,0407±0,005*	0,0310±0,007
Одуванчик лекарственный	0,570±0,03*	0,525±0,02*	0,466±0,05

Примечание: * – $p \leq 0,05$ по сравнению со спиртовым извлечением из листьев дикорастущих растений Глубокского района.

Таблица 2 – Активность каталазы в биомассе дикорастущих растений (мкмоль/мин·г)

Растительный объект	Место сбора		
	Лепельский район	Витебский район	Глубокский район
Клевер луговой	7,98±0,13*	7,27±0,14*	6,82±0,08
Крапива двудомная	6,20±0,09	6,81±0,11*	5,62±0,10
Одуванчик лекарственный	9,81±0,12*	10,89±0,08	9,79±0,40

Примечание: * – $p \leq 0,05$ по сравнению со спиртовым извлечением из листьев дикорастущих растений Глубокского района.

Заключение. Таким образом, анализ активности глутатионредуктазы в листьях растений, произрастающих в районах с различными антропогенными воздействиями, показал, значение этого фермента у каждого вида растения среди трех районов Витебской области статистически значимо не отличается.

Активность каталазы в растениях, произрастающих в районах с различным уровнем антропогенной нагрузки, предположительно связана с физиологическим состоянием растений и может быть использована для диагностики их жизнеспособности. При значительном техногенном загрязнении района исследования у клевера, крапивы и одуванчика отмечена более высокая активность фермента по сравнению с растениями произрастающих в более благоприятных условиях.

На основании проведенных исследований можно отметить, что характер изменения активности каталазы и глутатионредуктазы в листьях дикорастущих растений, произрастающих в районах с разной степенью техногенного воздействия (разных экологических категорий) специфичен для каждого вида и необходимы дальнейшие исследования по изучению динамики данных показателей в течение вегетационного периода.

1 Володько, А. С. Содержание феноловых кислот в листьях дикорастущих растений, произрастающих на территории Витебской области / А. С. Володько, Н. С. Фомичёва, Д. В. Пилипенко // Наука – образованию, производству, экономике : материалы 73-й Регион. науч.-практ. конф. преподавателей, науч. сотрудников и аспирантов, Витебск, 11 марта 2021 г. – Витебск : ВГУ имени П. М. Машерова, 2021. – С. 79–80.

2 Фомичева, Н. С. Содержание галловой кислоты в листьях дикорастущих растений, произрастающих на территории Витебской области / Н. С. Фомичева, Д. Д. Зайцева // XIV Машеровские чтения : материалы междунар. науч.-практ. конф. студентов, аспирантов и молодых ученых, Витебск, 21 октября 2020 г. – Витебск : ВГУ имени П. М. Машерова, 2020. – С. 138–139.

3 Методы оценки антиоксидантного статуса растений : [учеб.-метод. пособие] / Г. Г. Борисова и др. ; отв. ред. Н. В. Чукина. – Екатеринбург : Изд-во Урал, ун-та, 2012. – 72 с.].

ЭКОЛОГИЧЕСКАЯ ФУНКЦИЯ КРЕСТЬЯНСКОЙ ОБЩИНЫ В ИСТОРИОГРАФИИ

Черкашин А.Л.,

аспирант ПсковГУ, г. Псков, Российская Федерация

Научный руководитель – Алиева Л.В., канд. ист. наук, доцент

Ключевые слова. Экологическая история, крестьяноведение, крестьянская община, историография, охрана природных ресурсов, рациональное использование ресурсов.

Key words. Environmental history, peasant studies, peasant community, historiography, protection of natural resources, rational use of resources.

Актуальность изучаемой нами проблемы обусловлена развитием исторической науки. Рассмотрение проблемы экологической функции общины прежде всего идет в контексте особого направления в исторической науке – «экологической истории». В зарубежной историографии т.н. «Environmental History» оформилась как самостоятельное направление еще в 70-е гг. XX в. В отечественной историографии это событие произошло несколько позже, в начале 90-х гг. XX в. Рассмотрение экологических вопросов идет в достаточно тесной связке с другим направлением современной исторической науки – «крестьяноведением». В русском языке термин «крестьяноведение» появился как калька «Peasant Studies» в 1977 г. в переводе А.В. Гордона [1]. Объединяет два данных направления их междисциплинарный характер.

Цель работы заключается в попытке осмысления и обобщения исследований по теме, в стремлении проследить процесс формирования и развития «экологической истории» и «крестьяноведения» в отечественной и зарубежной исторической науке.

Материал и методы. При изучении данной проблемы мы опирались на следующую методологическую базу: 1) историко-генетический метод позволил нам рассмотреть историю изучения экологической функции общины в отечественной и зарубежной исторической науке; 2) сравнительно-исторический метод позволил сопоставить исследования, проводившиеся в разное время, обозначить основные акценты, которые расставляли исследователи в своих работах; 3) описательный метод позволил нам получить представление о конкретных исследованиях, что, несомненно, необходимо в рамках историографического обзора.

Проблема реализации крестьянской общиной своей экологической функции нашла отражение в работах следующих авторов: А. В. Чаянов [2], В. П. Данилов [3], В. Г. Виноградский и О. Я. Виноградская [4], Т. Шанин [5], П. Джозефсон [6] и др.

Результаты и обсуждение. Хотя «экологическая история» и «крестьяноведение» были в полной мере оформлены именно в зарубежной исторической науке, многими исследователями особо выделяется вклад известного историка, экономиста, социолога А. В. Чаянова. Во многом именно его идеи послужили основой для дальнейшего обособления дисциплины «крестьяноведения». В своих исследованиях А.В. Чаянов привлекает многочисленный материал, характеризующий в том числе и экологическую функцию крестьянской общины. Так, например, он рассматривает вопрос, касающийся мелиорации. По мнению Чаянова, проведение мелиорационных работ в рамках общины отвечает на основной запрос русского крестьянского хозяйства – расширение сферы приложения труда хозяйствующих семей. Таким образом, по мнению Чаянова, мелиорационные работы в рамках общины, как правило, проводились не для повышения прибыли крестьянских хозяйств, но для удовлетворения жизненно важных потребностей, и, таким образом, зачастую совершались в убыток. Автор так же рассматривает реализацию экологической функции путем рассмотрения технического оснащения крестьянских хозяйств, особое внимание уделяет кооперации. Несмотря на все вышеперечисленное, сложно утверждать, что А.В. Чаянов уделял серьезное внимание экологической функции крестьянской общины и экологической истории как таковой. Нельзя при этом и отрицать его весомый вклад в становление современной исторической науки. Его идеи стали основополагающей вехой для дальнейших исследований уже в рамках экологической истории и крестьяноведения.

Советская историческая наука достаточно сильно пострадала в период сталинских репрессий. Не обошла стороной эта участь и историков-аграрников. Оживление отечественной аграрной исторической науки происходит в 60-70 – е гг. Рассматриваемые нами вопросы находили отклик в работах А.М. Анфимова, П.Н. Зырянова, И.Д. Ковальченко, В.Г. Тюкавкина и др.

В контексте нашего исследования особое значение представляет деятельность В.П. Данилова. В своих работах Данилов отмечал, что и в 1920-е гг. сельские общины, несмотря на утрату ряда своих прежних фискальных и полицейских функций, продолжали играть важнейшую роль в хозяйственной жизни деревни. Ученый пришел к следующему выводу: «Общинная форма землепользования с присущей ей неустойчивостью размеров и расположения земельных наделов отдельных хозяйств, принудительным севооборотом, чересполосицей и дальнотемельем сковывала развитие производительных сил деревни...» [3]. Особая заслуга В.П. Данилова заключается в обобщении имеющихся материалов, налаживании связей с зарубежными исследователями, и, как следствие, создание базы для дальнейших исследований. Таким образом, В.П. Данилов является одним из основоположников идей «крестьяноведения» и «экологической истории» в современной отечественной исторической науке.

Наибольшее внимание к вопросам экологической функции общины ученые стали уделять в постсоветский период. Рассмотрением отдельных аспектов изучаемой нами проблемы занимались М.М. Громыко, Л.В. Милов, В.Б. Безгин, Л.В. Алиева и др.

Данная проблема особым образом рассматривается в работах В.Г. Виноградского и О.Я. Виноградской [4]. Занимаясь вопросами экологической истории русской деревни, авторы выдвигают ее периодизацию. Они выделяют четыре примерно равных по продолжительности периода: 1) «старый», или «общинно-единоличный»; 2) «новый», или «колхозно-совхозный»; 3) «зрелый», «позднеколхозный»; 4) «новейший», «фермерско-агрохолдинговый». В рамках нашего исследования, несомненно, особый интерес представляет первый период, охватывающий 1900-1929 гг., в течение которого община продолжала оказывать серьезное влияние на жизнь деревни. По мнению авторов, в этот период в рамках общины реализовывались рациональное пользование и охрана имеющихся ресурсов. В первую очередь, община обеспечивала охрану водных ресурсов, так как крестьянским домохозяйствам была необходима чистая вода. Кроме того, водоемы служили источником рыболовных промыслов. По мнению авторов, община обеспечивала крестьянские хозяйства всем необходимым, при этом стремясь сохранять ресурсную базу. Кроме того, в рамках реализации экологической функции община решала и другую проблему – утилизации отходов. «Его вывозили из деревни на лошадях и сжигали (в пожароопасное время) под строгим присмотром». Экологический порядок в деревне обеспечивался сельским сходом.

Как уже говорилось ранее, рассмотрению вопросов, связанных с экологической стороной жизни крестьян, уделялось особое внимание в работах зарубежных историков. У истоков «Peasant Studies» стояли Р. Редфилд, Ф. Сяодун, Дж. Скотт и др.

Особый интерес представляет деятельность Т. Шанина. В своих работах Т. Шанин освещал различные стороны жизни крестьянства как российского, так и зарубежного. Для нас особый интерес представляет составленная им хрестоматия «Великий незнакомец. Крестьяне и фермеры в современном мире» [5]. Важность данной работы заключается в обобщении всего материала, разработанного в рамках зарождающегося направления. Ее в полной мере можно считать «энциклопедией крестьяноведения». Шанин отмечает, что крестьянское хозяйство в значительной степени зависело непосредственно от природных условий: «Природные условия способствовали созданию особого ритма повседневного, годового и многолетнего жизненных укладов в крестьянских хозяйствах». Совместно с уже упомянутым В. П. Даниловым Т. Шанин участвовал в создании Центра крестьяноведения и аграрных реформ в 1994 г., а с 1996 гг. их совместными усилиями стал издаваться ежегодник «Крестьяноведение. Теория. История. Современность». Таким образом, сложно переоценить вклад Т. Шанина в становление «крестьяноведения» как особого направления в исторической науке, а также в его популяризацию в научной среде, в том числе и отечественной.

Далее стоит отметить работу коллектива авторов во главе с П. Джозефсоном «An Environmental History of Russia» [6]. В рамках данного исследования авторы выдвигают следующую точку зрения: государство всячески стремилось обеспечить сохранение ресурсной базы страны путем введения специального законодательства, которое крестьяне, в свою очередь, зачастую игнорировали. Влияние общины на экологическую составляющую авторы оценивают скорее в негативном ключе. Отмечаются следующие негативные последствия общинного землепользования: 1) переделы, которые не способствовали повышению заинтересованности в рациональном пользовании определенным участком земли; 2) чересполосица, которая также осложняла ведение сельскохозяйственных работ; 3) малоэффективный трехпольный севооборот; 4) господство традиционных норм ведения хозяйства, отрицание научных и технологических новшеств. Тем не менее, авторы отмечают и положительное влияние общины на экологическую сторону жизни крестьян. Община была для них не только гарантом выживания в неурожайные годы, но также координировала севооборот и выбор удобрений для общего пользования. По мнению авторов, крестьяне никогда не имели долгосрочных планов пользования лесными ресурсами и брали у природы все необходимое.

Заключение. Подводя итоги, стоит отметить, что в современной исторической науке вопрос экологической функции общины получает все большее и большее рассмотрение. Нельзя отрицать и опыт предшествующего времени. Хотя исследования дореволюционного и большей части советского времени в большинстве своем не дают нам комплексного обзора изучаемой нами проблемы, в них рассматриваются ее отдельные аспекты, что, несомненно, очень полезно для современных исследователей.

1. Гордон, А. В. Крестьянство и крестьянские движения Востока в западном крестьяноведении // Крестьяне и крестьянские движения в странах Азии и Африки. - М., 1977. - С. 239-270.
2. Чаянов, А. В. Очерки по теории трудового хозяйства /А.В.Чаянов. - Ч. 2. - М, 1913. - 160 с.
3. Данилов, В. П. Советская доколхозная деревня: население землепользование, хозяйство /В.П.Данилов. - М., 1977. 316 с.
4. Виноградский, В. Г. Экология сельского мира глазами крестьян /В.Г. Виноградский, О.Я. Виноградская // Крестьяноведение. - 2019. - №4. - С. 70-97.
5. Великий незнакомец: крестьяне и фермеры в современном мире: Пер. с англ./Сост. Т. Шанина; Под ред. А. В. Гордона. - М., 1992. - 432 с.
6. Josephson, P., Dronin, N., Mnatsakian, R. An Environmental History of Russia. -Cambridge, 2013. - 340 p.

ИСТОРИЧЕСКАЯ ДИНАМИКА И ДУХОВНАЯ КУЛЬТУРА ОБЩЕСТВА В РАМКАХ РЕГИОНАЛЬНОГО И ГЛОБАЛЬНОГО КОНТЕКСТОВ

КИТАЙСКО-ГЕРМАНСКОЕ СОТРУДНИЧЕСТВО В АФРИКЕ

Бай Сюетун,

аспирант БГУ, г. Минск, Республика Беларусь

Научный руководитель – Ковяко И.И., канд. ист. наук, доцент

Ключевые слова. Китай, Германия, Африка, развивающееся сотрудничество, международное сотрудничество.

Key words. China, Germany, Africa, development cooperation, international cooperation.

В последние годы в целях выполнения задач глобальной ответственности правительства КНР и ФРГ сделали международное сотрудничество в области развития одним из приоритетных направлений внешней политики. Африка стала одним из ключевых регионов для сотрудничества двух стран в области внешней помощи. С 18-го Всекитайского съезда КПК Китай посвятил себя созданию «сообщества судьбы», одновременно увеличивая инвестиции в экономическое развитие Африки. И Германия продолжила взаимодействие с африканскими лидерами и провела ряд новых политических мероприятий в отношении Африки. Основой сотрудничества двух сторон в области Африки является общее политическое стремление поддерживать стабильность и экономический рост в регионе. Цель работы – проследить взаимодействие Китая и Германии в Африке в рамках международного сотрудничества, определить результаты их сотрудничества, отметить факторы, влияющие на развитие диалога.

Материал и методы. Исследование основано на официальных политических документах и материалах СМИ, опубликованных в Китае и Германии. Методологической основой исследовательской работы явились историзм, объективность и ценностный подход. Использовались общенаучные и специально-исторические методы.

Результаты и их обсуждение. Китай придает большое значение развитию китайско-африканских отношений и активно расширяет сотрудничество в рамках концепции справедливости и выгоды. На основании этого Китай определяет китайско-африканские отношения как построение «сообщества судьбы» [1]. В декабре 2015 г. на Форуме по китайско-африканскому сотрудничеству в рамках саммита в Йоханнесбурге Председатель КНР Си Цзиньпин объявил о новых программах сотрудничества, которые включают десять направлений, в том числе промышленность, сельское хозяйство, инфраструктуру, финансы и др. [2]. На Форуме китайско-африканского сотрудничества в рамках саммита в Пекине в сентябре 2018 г. Си Цзиньпин объявил, что Китай будет сотрудничать с Африкой в реализации восьми основных мероприятий, включая продвижение промышленности, соединение транспортных магистралей, расширение торговли, «зеленое» развитие, создание потенциала, здравоохранение и гигиена, гуманитарные обмены, а также мир и безопасность [3]. За последние годы программы всеобъемлющей и систематической помощи Африке, осуществляемые правительством Китая, реализуются одна за другой. В то же время инициатива «Морской Шелковый путь XXI века» привлекает все больше и больше африканских стран.

Европейский долговой кризис, миграционный кризис и конфликт в Украине оказали огромное влияние на существующие международные отношения и глобальное управление, что обусловило регулирование политики Германии в отношении Африки в соответствии с требованиями международной ситуации и стратегическими изменениями. В январе 2017 г. Федеральное министерство экономического сотрудничества и развития Германии опубликовало «Плана Маршалла для Африки». Он стал отправной точкой для новой модели

партнерства между Федеральным министерством экономического сотрудничества и развития Германии и странами-партнерами в Африке [4]. В июле того же года Германия, председательствующая на саммите G20 в Гамбурге активно содействовала принятию инициативы «Compact with Africa», способствующего развитию международного сотрудничества с континентом. Принятие этой инициативы позволило повысить влияние Германии на международной арене в области африканского сотрудничества. В январе 2023 г. Федеральное министерство экономического сотрудничества и развития Германии опубликовало стратегию «Shaping the future with Africa». В соответствии с новой стратегией Германия и ее африканские страны-партнеры намеревались сотрудничать в таких приоритетных областях, как экономическое развитие, создание рабочих мест и гендерное равенство [5].

Китайско-германский консенсус по сотрудничеству и поддержке развития Африки создал основу для трехстороннего и многостороннего сотрудничества. В июне 2016 г. Китай и Германия провели первый раунд консультаций по африканским вопросам. В мае 2020 г. состоялся второй раунд консультаций. В ходе заседания немецкая сторона заявила, что Германия и Китай имеют много общего в национальных концепциях политики в отношении Африки и располагают хорошими перспективами для сотрудничества [6]. Во время видео-саммита Си Цзиньпина с лидерами Германии и Франции в июле 2021 г. вопросы Африки оказались в центре внимания. Китай приветствовал участие Франции и Германии в инициативе партнерства для развития Африки, выдвинутой совместно Китаем и африканскими странами [7].

В мае 2017 г. был создан Китайско-германский центр устойчивого развития. Он является основной диалоговой площадкой двух стран по сотрудничеству с Африкой. Создание центра было инициировано Министерством коммерции КНР и Федеральным министерством экономического сотрудничества и развития Германии в соответствии с «Совместным заявлением о намерениях по созданию Китайско-германского центра устойчивого развития» [8]. Текущие проекты китайско-германского сотрудничества в Африке охватывают поддержку текстильного производства, переход на низкоуглеродные технологии производства чая, охрану природных ресурсов, развитие местного рынка и т.д. [8].

По мере роста экономической мощи и международного статуса Китая, и особенно по мере формирования китайской стороной новой модели сотрудничества с Африкой в области энергетики, инфраструктуры и транспортного сообщения, возрастает мотивация к трехстороннему сотрудничеству Германия–Китай–Африка. Однако взаимодействие затруднено из-за различий в импортной и экспортной политике стран, правах на интеллектуальную собственность и защите технологий. Следует отметить, что постепенно расширяющееся влияние Китая в Африке создает определенный конкурентный вызов для Германии [5].

Закключение. Таким образом, Китай и Германия являются странами, оказывающими большое влияние на развитие Африки. В последние годы трехстороннее сотрудничество Китай–Германия–Африка укрепляется при совместном содействии лидеров стран. Как относительно новая форма международного сотрудничества, такое взаимодействие достигло сравнительно небольшого прогресса и сталкивается с рядом проблем и вызовов. Однако общие цели и взаимопонимание сторон в решении общих задач международного сотрудничества с Африкой стали важной основой в укреплении их взаимодействия.

1. Чжундо дуй фэйчжоу чжэнцэ вэньцзянь = Политические документы Китая по Африке [Электронный ресурс] // Чжунхуажэньминь гунхэго вайцзяобу = МИД КНР. — 2015. — Режим доступа: <https://www.mfa.gov.cn/wjb_673085/zfxgk_674865/gknrlb/tywj/zcwj/201512/t20151205_7949942.shtml>. — Дата доступа: 01.11.2023. (на кит. яз.).

2. Си Цзиньпин цзай чжунфэй хэцзо луньтань каймуши дэ чжицы = Выступление Си Цзиньпина на открытии форума по китайско-африканскому сотрудничеству [Электронный ресурс] // агентство Синьхуа. — 2015. — Режим доступа: <https://www.xinhuanet.com/world/2015-12/04/c_1117363197.htm>. — Дата доступа: 01.11.2023. (на кит. яз.).

3. Си Цзиньпин цзай чжунфэй хэцзо луньтань каймуши дэ цзянхуа = Выступление Си Цзиньпина на открытии форума по китайско-африканскому сотрудничеству [Электронный ресурс] // Чжунхуажэньминь гунхэго Чжунян жэньминь чжэнфу = Центральное правительство КНР. — 2018. — Режим доступа: <https://www.gov.cn/xinwen/2018-09/03/content_5318979.htm>. — Дата доступа: 01.11.2023. (на кит. яз.).

4. The Marshall Plan with Africa – Review and Outlook [Electronic resource] // Bundesministerium für wirtschaftliche Zusammenarbeit und Entwicklung. — Mode of access: <<https://www.bmz.de/resource/blob/86828/3357dcbd9969cb774b6fdeb7dfd75861/marshall-plan-review-outlook-4-years-ba-data.pdf>>. — Date of access: 01.11.2023.

5. Shaping the future with Africa [Electronic resource] // BMZ – Mode of access: <<https://www.bmz.de/resource/blob/137602/bmz-afrika-strategie-en.pdf>>. – Date of access: 01.11.2023.

6. Чжунде цзюйсин диэрлунь фэйчжоу шиву цошан = Китай и Германия провели второй раунд консультаций по вопросам Африки [Электронный ресурс] // Чжунхуажэньминь гунхэго вайцзяобу = МИД КНР. – 2016. – Режим доступа: <https://www.fmprc.gov.cn/wjbxw_673019/202005/t20200529_390232.shtml>. – Дата доступа: 01.11.2023. (на кит. яз.).

7. Си Цзиньпин тун фагэ линдаожэнь цзюйсин шипинь фэнхуйь = Си Цзиньпин провел видео-саммит с лидерами Франции и Германии [Электронный ресурс] // агентство Синьхуа. – 2021. – Режим доступа: <https://www.xinhuanet.com/politics/leaders/2021-07/05/c_1127625345.htm>. – Дата доступа: 01.11.2023. (на кит. яз.).

8. Sino-German Center for Sustainable Development [Electronic resource] // CSD. – Mode of access: <<https://sg-csd.org/>>. – Date of access: 01.11.2023.

СОЗДАНИЕ АССОЦИАЦИИ ШАН РИН (1934 ГОД)

Бао Линсюн,

аспирант БГУ, г. Минск, Республика Беларусь

*Научный руководитель – **Меньковский В.И.**, д-р ист. наук, профессор*

Ключевые слова. Япония; Ассоциация Шан Рин; Внутренняя Монголия; образование.

Key words. Japan; Shan Lin Association; Inner Mongolia; Education.

Ассоциация Шан Рин – периферийной организации, созданной японским военным ведомством для продвижения «Мань-монгольская политики». Ассоциация Шан Рин, являвшаяся одним из лидеров японской культурной агрессии против китайского района Внутренняя Монголия, в Японии занималась главным образом публикацией исследований и приемом монгольских студентов; Во Внутренней Монголии ее задача заключалась в оказании помощи Квантунской армии в сборе разведывательных данных, налаживании японо-монгольских отношений в области образования, культуры и медицины, а также в проведении исследований в районе Монголии. Цель работы – раскрыть предпосылки и процесс создания Ассоциации Шан Рин.

Материал и методы. При подготовке статьи использовались источники и литература на китайском и японском языках. Первоисточниками являются материалы официальных сайтов Института японских исторических материалов, Национальной библиотеки Японии, китайских университетов, а также публикаций в СМИ. Методологическую основу исследования составили методы описания, сравнения, анализа и синтеза, историко-генетический, историко-функциональный методы, а также ретроспективный и системный подходы.

Результаты и их обсуждение. Ассоциация Шан Рин было основана на базе частной школы Дай Тянь и Японо-монгольского Фонда. Японец Tsuneo Sasame (ささめつねお) приехал в Китай во время летних каникул 1924 г. Он осмотрел такие районы, как Маньчжоу-го, Далянь, Чанчунь, а также соседние степи Внутренней и Внешней Монголии и собрал первый выпуск монгольских студентов из Хулун-Буира. В конце 1925 года он открыл в Иокогаме, Япония, школу Дай Тянь для обучения монгольских студентов. Сначала школа располагалась на вилле японского филантропа. [1, с. 10]. В первом классе обучались шесть монгольских подростков, а содержание обучения было основано на японских учебниках для начальной школы, цель которых состояла в том, чтобы закончить обучение в течение одного года [2, с. 230-231]. В 1926 году Tsuneo Sasame снова отправился в Хулун-Буир и Фэнтянь (ныне Шэньян), чтобы привезти в Японию вторую группу монгольских студентов в количестве семи человек. [3]. Согласно имеющейся информации, обе группы молодых монголов, направлявшихся на учебу в Японию, являлись детьми монгольской знати или детьми монгольских чиновников. 26 марта 1927 года Дай Тянь переехала из Иокогамы в Токио и расширилась.

В период с 1925 по 1930 год в Японию для получения образования за рубежом приехало более 30 молодых монголов. После событий 18 сентября 1931 года эти молодые монголы вернулись на родину и заняли определенные посты в Маньчжоу-го (или Политическом режиме Мэнцзян). До марта 1933 года Tsuneo Sasame с помощью японцев Lin Milling Juro (はやしせんじゅうろう), Matsui Iwane (まついいわね), Jotaro Yamamoto (やまもと

じょうたろう) и других основал Японо-монгольский Фонд в Токио, который заменила Дай Тянь. В связи с этим изменилась и цель деятельности этого учреждения, которая заключалась в том, чтобы объявить районы, граничащие с Маньчжоу-го в провинциях Чахар и Суйюань Китая, т.е. чисто монгольские районы (к северу от гор Иньшань) зоной непосредственной деятельности, с тем чтобы содействовать проведению исследований в районе Монголии. В декабре того же года, чтобы способствовать развитию общества, оно было официально переименовано в Ассоциация Шан Рин [1, с. 11].

12 января 1934 года министерство внутренних дел Японии официально утвердило его в качестве фонда юридических лиц. В декабре того же года Ассоциация Шан Рин учредила в Синькине (ныне Чанчунь, Китай) монгольскую Ассоциацию Шан Рин, которая развернула "работу по Внутренней Монголии" на базе Маньчжоу-го. Кроме того, во Внутренней Монголии были созданы специальные отделения, которые образовали Абага и Барунсунт группы [1, с.253]. Все группы были укомплектованы учителями, врачами, ветеринарами, переводчиками с китайского и монгольского языков, которые работали в районах Бэйцзымяо Буддийский храм и Барунсунт для открытия клиник, выездных медицинских классов, ветеринарных отделений, начальных школ и т.д. Однако под видом сотрудников Ассоциация Шан Рин работали и агенты Квантунской армии для проведения разведывательных операций. В Токио были созданы Министерство монгольских студентов, Департамент по вопросам благого соседства, а также специализированная школа по вопросам благого соседства, отвечающая за жизнь монгольских студентов, проживающих в Японии, и их трудоустройство [1, с. 2].

Заключение. Таким образом, функции Шан Рин радикально изменились, и хотя она провозглашалась под лозунгом "гуманного поощрения гармонии и дружбы между народами соседних стран и содействия развитию культуры", вместо того, чтобы быть просто образовательной организацией, она превратилась в организацию, реализующую специфическую тактику ведения войны, можно даже сказать, что учебное заведение являлось только прикрытием, а ее главная задача заключалась в том, чтобы помочь Квантунской армии Японии получить разведывательные задания для беспрепятственного проведения Мань-монгольской политики.

1. Ассоциация Шан Рин. История Ассоциация Шан Рин: культурная деятельность во Внутренней Монголии. Ассоциация монголов Японии. 1981. – 421с. (на яп. яз.)

2. Дали Цзабу. Очерк монгольской истории. Издательство Центрального университета национальностей, 2006 г. – 487с. (на кит. яз.).

3. Материалы в Национальная общественная библиотека Японии. URI : <https://www.jacar.archives.go.jp/aj/meta/listPhoto?LANG=default&BID=F2006092116311225799&ID=M2006092116311525869&REFCODE=B05015402900> (дата обращения 28.10.2023) (на яп. яз.).

4. Байлдэгци. Некоторые вопросы исследования национального движения во Внутренней Монголии в новое время // Социальные науки во Внутренней Монголии. – 1997. – № 6. – 336 с. (на кит. яз.).

5. Пэй Хуан И. Об эволюции "континентальной политики" Японии // Мемориальная серия "Война китайского народа за сопротивление японской агрессии. – 1995. – №5. – С. 256–278. (на кит. яз.).

ОБРАЗ ВНЕШНЕГО ВРАГА НА СТРАНИЦАХ ПСКОВСКОЙ ПЕРИОДИЧЕСКОЙ ПЕЧАТИ НАЧАЛА XX в.

Гарчу Н.,

*молодой ученый ПсковГУ, г. Псков, Российская Федерация
Научный руководитель – Алиева Л.В., канд. ист. наук, доцент*

Ключевые слова. Образ врага, Псковская епархия, Псковские епархиальные ведомости, Русско-японская война, Первая мировая война, духовенство.

Key words. Enemy image, Pskov eparchy, Pskov eparchy gazette, Russian-Japanese War, First World War, dissenters.

Взаимодействие государств и народов неизбежно ведет к формированию представлений друг о друге [1, с. 61]. В контексте истории насыщенного войнами XX в. важнейшее

место в процессе взаимовосприятия разных народов приобретает понимание механизма превращения «образа чужого» в «образ врага». Изучением исторической имагологии занимались А.В. Сенявский [1], Е.С. Сенявская [2].

Целью исследования является выявление характерных черт в образе внешнего врага России, которые отразились в Псковских епархиальных ведомостях в начале XX в.

Материал и методы. Материалом исследования являются Псковские епархиальные ведомости – официальное периодическое издание Псковской епархии, освещающее главные потрясения начала XX в. с позиции Русской православной церкви как одного из главных социальных институтов, оказавшем влияние на формирование государственной пропаганды. Методологической основой настоящего исследования являются описательный метод с соблюдением принципов объективности и историзма.

Результаты и их обсуждение. Рассматривая процесс пропаганды «образа врага» в Российской империи в начале XX в., необходимо выделить основных «противников», по отношению к которым формировались в сознании русских эти представления. На первом месте в отечественной пропаганде стояла Германская империя, затем Австро-Венгрия и Османская империя [2, с. 167]. Но и умалить влияние Японии на историю политической коммуникации в России нельзя.

Период участия России в Русско-японской (1904–1905 гг.) и Первой мировой (1914–1917 гг.) войнах стал значимым временем для церковной, в том числе епархиальной, периодической печати. С одной стороны, с самого начала боевых действий она наравне со светской периодикой была встроена в систему военной пропаганды, активно участвовала в формировании образа противника как антихристианского врага [3, с. 35].

Примечательны сообщения в «Псковских епархиальных ведомостях» не только как источник свидетельствующий об отношении церкви и государства в период войны, но и как единственный доступный для читателя и «особенно сельского духовенства, ...которые по неудобству и сложности» не могут регулярно получать почту, а потому краткие заметки в ведомостях становятся единственным доступным источником информации для современников – именно так объясняет редактор появление в отделе «Известия и заметки» неофициальной части «Псковских епархиальных ведомостей» кратких сообщений о ходе военных событий в Японии [4, с. 310].

В первой же заметке изложены причины разрыва дипломатических отношений, которые в иностранной печати были «умышленно извращены и подтасованы». Японское правительство характеризуется как действующее по «азиатскому образу действий», с которым столкнулся «горячий протест всех цивилизованных народов», развязанная японцами война называется «вероломной и разбойнической». Сравнение цивилизованных народов и японцев, как культурно отстаивающих диких азиатов, нередко встречается в отечественной печати в начале XX в. [4, с. 310–317].

Образ японцев по материалам «Псковским епархиальным ведомостям» полон оценочных суждений: японская армия «близорука и может судить только о том, что находится непосредственно под его носом» [5, с. 375], «вероломный враг», «в крови каждого японца живет Макиавелли» [6, с. 478–479] (в контексте патриотизма японцев, которые «ради блага отечества считают дозволенным все»). Отдельного внимания заслуживают замечания о многочисленных самоубийствах, совершенных из чувства преданности отечеству [6, с. 479].

С развитием войны увеличивается и интерес к японской культуре [6, с. 447]. Японцы представлены как язычники, «коварно напавшие на нее – защитницу Святого Креста» (имеется в виду Российская империя) [6, с. 481].

Кроме патриотических заметок о подвигах на фронте, нередко публикации о сборе денег для нужд фронта, но подобные объявления обретут наибольший масштаб уже в 1914 г.

Во время Первой мировой войны участие Церкви в помощи нуждающимся было велико [7, с. 110], встречаются многочисленные призывы поучаствовать в сборе пожертвований.

В «Псковских епархиальных ведомостях» были опубликованы сведения с театра военных действий, освещались и подвиги духовенства, участвующего в войне. Нередки сообщения о священниках-героях, которые воодушевляют солдат на атаку [11, с. 175],

интересна заметка о геройской смерти старца-пастыря, пожертвовавшего собой после нападения турков в Севастополе на крейсер «Прутъ» [10, с. 759].

Периодическая печать предлагает исследователю немало эпитетов, описывающих турок и немцев [9, с. 646]. Строгой оценке были подвергнуты не только отдельные народы, но и вся Европа [10, с. 752]. Но воодушевление и патриотический подъем после 1915 г. идет на спад, а в феврале 1917 г. появляется в печати статья, обличающая мародерство, «духовную мертвенность» и отсутствие единокровия в народе [12, с. 56].

Заключение. Проанализированные источники позволяют предположить, что Псковская епархия оказывала идеологическую поддержку, стремилась проповедовать пастве патриотический дух, активно выполняла социальные функции.

1. Сенявский, А.В. Историческая имагология и проблема формирования «Образа врага» (на материалах российской истории XX в.) // Вестник РУДН. Серия «История России». – 2006. – № 2(6). – С. 54–72.
2. Сенявская, Е.С. Противники России в войнах XX века: Эволюция образа врага в сознании армии и общества. – М.: Российская политическая энциклопедия (РОССПЭН), 2006. – 288 с.
3. Игумен Виталий (Уткин). Церковно-политические идеи епархиальной печати в канун Февральской революции 1917 года (по материалам «Тульских епархиальных ведомостей») // Духовный арсенал. – 2021. – № 1(3). – С. 34–39.
4. Псковские епархиальные ведомости. – 1904. – № 6.
5. Псковские епархиальные ведомости. – 1904. – № 7.
6. Псковские епархиальные ведомости. – 1904. – № 10.
7. Попова, О.В. Православная церковь Псковской губернии в годы Первой мировой войны // Псков. Научно-практический, историко-краеведческий журнал. – 2004. – № 21. – С. 108–120.
8. Псковские епархиальные ведомости. – 1914. – № 14–15.
9. Псковские епархиальные ведомости. – 1914. – № 20.
10. Псковские епархиальные ведомости. – 1914. – № 23.
11. Псковские епархиальные ведомости. – 1916. – № 6.
12. Псковские епархиальные ведомости. – 1917. – № 2–3.

ЦИФРОВАЯ СРЕДА КАК СРЕДСТВО МАНИПУЛЯЦИИ СОЗНАНИЕМ МОЛОДЕЖИ

Голубев В.А.,

аспирант ВГУ имени П.М. Машерова, г. Витебск, Республика Беларусь

Научный руководитель – Кузнецова Е.В., канд. филос. наук, доцент

Ключевые слова. Виртуальная среда, молодежь, цифровая реальность, манипулирование, стереотип

Key words. Virtual reality, youth, digital reality, manipulation, stereotype.

Молодежь – особая социально-демографическая группа. К ней мы относим людей в возрасте от 14 до 31 года [1]. Данная социальная группа выделяется не только по возрастным параметрам. Также можно отметить, что для нее характерны своя система ценностей, убеждений, в большинстве своем неустойчивое мировоззрение и стремительно меняющиеся социальные роли, и статусы. Тем не менее, данная группа наиболее активна в социальном плане.

Актуальность обуславливается тем, что развитию и формированию молодежи со стороны общества и государства уделяется большое внимание, что можно объяснить тем, что молодежь – де-факто будущее любого общества. Тем не менее, существуют и свои риски, которым данная демографическая группа подвергается. И, очень многие из этих рисков находятся в цифровой реальности.

Цель исследования – выявить основные способы воздействия и манипуляции цифровой реальности на сознание подрастающего поколения.

Материал и методы: при написании работы использовались исследования отечественных и зарубежных психологов и специалистов в области нейромаркетинга; были применены общелогический метод и методы синтеза, анализа.

Результаты и их обсуждение. Цифровая реальность – это особый феномен, возникший в конце XX – начале XXI вв. Под ним можно понимать особую среду, или реальность, которая создается современными технологиями. Например, к ней можно отнести

компьютерные игры, современные фильмы, социальные сети и т.д. Ее особенность будет заключаться, в первую очередь, в предельно широких возможностях действия со стороны человека, а также в максимально эффективном воздействии со своей стороны на человека. Это объясняется многими причинами.

Во-первых, наиболее лучшее воздействие на человека происходит тогда, когда действует максимально возможное для ситуации количество органов восприятия [см. 2, с. 54]. Цифровая реальность позволяет задействовать практически все. Более того, по качеству воздействия современные цифровые технологии находятся гораздо выше альтернативных способов.

Во-вторых, качество объектов, которые содержит в себе данный вид реальности, является довольно высоким, что позволяет формировать довольно четкие образы в сознании.

В-третьих, рассчитана цифровая среда в первую очередь на тех, чье сознание и мировоззрение еще не полностью сформированы, т.е., на молодежь.

Все это делает цифровую реальность эффективным средством воздействия. И теперь необходимо рассмотреть, как же оказывается само воздействие на человека. Основным моментом является то, что воздействие может быть как созидательным, т.е. формирующим здоровую личность и субъекта социальных отношений, так и деструктивным, направленным на моральное разложение человека и формирования из него члена податливой для стороннего управления массы.

Во втором случае воздействие цифровой реальности может вестись как открытым путем, так и скрыто. Как правило, скрытое воздействие заключается в подаче обработанной в нужном для манипулятора ключе информации. Так, сюда можно отнести «прием особой компоновки тем, который как бы наводит получателя информации на вполне однозначные выводы. Например, в одном ряду (рубрике или разделе) даются сообщения о курьезах и чьей-либо голодовке протеста» [3, с. 110].

Важным элементом можно назвать формирование «образа врага», который зачастую подается не навязчиво, скрытно и в контексте какой-либо ситуации. Наиболее распространен данный метод в компьютерных играх, где человеку приходится играть против заранее сформированного манипулятором противника, наделенного определенными параметрами и качествами (например, национальность, религиозная или социальная принадлежность). Сюда же можно отнести и формирование отношения к действительности, государству, ситуации и пр. Антиподом «образа врага» является «образ героя», который также наделяется определенными качествами и формирует нужный образ.

Цифровая среда может создавать альтернативные варианты развития мировой и локальной истории, создавая в неокрепшем сознании ложные образы и модели, что в дальнейшем может быть перенесено человеком в реальность объективную. Иными словами, цифровая среда ввиду своих обширных возможностей «создания миров» способна подменять и искажать понятия, выставлять личностей и события в нужном свете, причем делая это с максимальным количеством эффектов, что будет притуплять критическое мышление у воспринимающего данную информацию человека.

Данные способы позволяют формировать необходимые шаблоны и стереотипы в сознании молодого человека. И отличие их будет, прежде всего, в том, что они будут наиболее прочны в сравнении с тем, что может позволить себе иное средство воздействия. Как правило, это объясняется эмоциями, получаемыми в ходе взаимодействия с цифровой реальностью. Чем сильнее вызванные эмоции, тем сильнее сформировавшийся стереотип. Стереотип позволяет человеку проникаться глубже подаваемой информацией, поскольку «Как только наш разум составляет о чем-то свое мнение, мы охотно потребляем новую информацию, которая согласуется с этим мнением, и отбрасываем ту, которая ему противоречит» [2, с. 307].

Герои фильмов, сериалов, игр способны нести в себе информацию, которая будет настраивать жертву манипуляции на необходимые эмоции и чувства. Возможности влиять на сам процесс, как это происходит в РС-играх, может подменять человеку объективную реальность реальностью цифровой. Это может способствовать снижению чувства восприятия, стимулировать к определенным действиям в реальности объективной.

Следует отметить также еще один факт: каждая социально-демографическая группа имеет свои наиболее приемлемые источники потребления информации. Например, пенсионеры получают информацию из газет. Радио и телевидения. Молодежь – из цифрового пространства, поэтому сама цифровая реальность создается привлекательной для молодежи, что обуславливает ее визуальную и смысловую наполненность. Все это вкупе с вышперечисленным делает виртуальную среду наиболее эффективным инструментом воздействия на сознание молодежи.

Заключение. Таким образом, цифровая среда, появившись относительно недавно, стала мощным инструментом воздействия на сознание молодежи. Это обуславливается многими факторами: особенностью восприятия молодежи, элементами и средствами, которые используются для популяризации той или иной виртуальной площадки. Однако наряду с этим цифровая среда может стать фактором деструктивного воздействия на массовое сознание, стать инструментом деструктивной манипуляции и уничтожения человека как личности.

1. Дети и молодежь Республики Беларусь. Статистический сборник [Электронный ресурс] / Национальный статистический комитет Республики Беларусь. – Режим доступа: <https://www.belstat.gov.by/upload/iblock/63c/63c248b4df9ea160bbbffd99acd6a152.pdf>. – Дата доступа: 06.11.2023

2. Дули, Р. Нейромаркетинг. Как влиять на сознание потребителя / Р. Дули; пер. с англ. В. Рубинчик. – Минск: Попурри, 2018. – 336 с.

3. Доценко, Е. Л. Психология манипуляции: феномены, механизмы и защита / Е. Л. Доценко. – М.: ЧеРо, Издательство МГУ, 1997. – 344 с.

ОСОБЕННОСТИ БЕЛОРУСИЗАЦИИ СФЕРЫ ЗДРАВООХРАНЕНИЯ БССР В 1920-Х ГОДАХ

Каплиев А.А.,

молодой учёный Института истории НАН Беларуси, г. Минск, Республика Беларусь

Ключевые слова. Здравоохранение, медицина, белорусизация, народный комиссариат здравоохранения, врач, БССР.

Key words. Healthcare, medicine, belarusization, people's commissariat for healthcare, physician, BSSR.

Одной из определяющих тенденций развития БССР в 1920-е годы стал процесс белорусизации, которая затронула все стороны общественно-политической жизни, в том числе здравоохранение. Однако процесс белорусизации в медицине имел значимые отличия от других сфер государственной и общественной жизни страны, что не нашло должного отражения в историографии. Целью настоящего исследования является характеристика процесса белорусизации системы здравоохранения БССР в 1920-х годах.

Материал и методы. Материалы делопроизводства и периодической печати изучаемого периода были проанализированы с использованием общенаучных и специальных исторических методов исследования (историко-системный, историко-сравнительный).

Результаты и их обсуждение. В период нахождения белорусских земель в составе Российской империи медицина, как и большинство сфер общественно-политической жизни региона, использовала в своей деятельности преимущественно русский язык. Однако с провозглашением Социалистической Советской Республики Беларуси (позднее – БССР) и развитием её государственных институтов в 1924 г. был взят курс на белорусизацию – повсеместный переход на белорусский язык в структурах государственного управления, общественно-политической и культурной жизни [1, с. 91–99].

Однако к моменту установления в Беларуси советской власти белорусским языком на уровне возможности использования в профессиональной деятельности владел лишь минимальный процент медицинских работников. Подобная ситуация сохранилась до середины 1920-х годов, когда врачи, особенно в воссоединённых с БССР Витебской и Гомельской губерниях, преимущественно не владели белорусским языком и не пользовались им в работе, что, однако, было свойственно и для центральных районов БССР. Так, в

результатах проверок циркуляров Народного комиссариата здравоохранения (НКЗ) БССР медицинской секцией (медсекция) Института белорусской культуры (Инбелкульт) на грамотность с точки зрения белорусского языка отмечалось большое количество ошибок. В отчёте медсекции Инбелкульта за 1925 г. констатировалось: «У нас слишком мало белорусизированных медицинских работников» [2, л. 34, 94].

Ввиду вышеизложенного при развёртывании белорусизации Народный комиссариат здравоохранения, наряду с наркоматами финансов и по военным и морским делам, получил один из наиболее протяжённых подготовительных периодов для перевода всей работы и делопроизводства на белорусский язык – три года (до конца 1927 г.) [1, с. 93]. Однако в 1927 г., по результатам проверки ЦИК БССР констатировалось, что НКЗ белорусизировался уже на 50%, но несмотря на позитивные отчёты органов здравоохранения, в реальности процесс белорусизации в здравоохранении проходил крайне медленно, что особенно проявлялось в системе высшего медицинского образования [3, с. 10]. Так, на медицинском факультете (медфаке) Белорусского государственного университета (БГУ) в 1925/1926 академическом году из 1147 учебных часов только 44 велось на белорусском языке – 3,9 %, для сравнения на педагогическом факультете – 26 % (табл.) [4, р. 106].

Таблица – Владение белорусским языком на факультетах БГУ в 1926–1928 гг. [5, с. 126]

Должность	Владение белорусским языком			
	1926/1927 академический год		1927/1928 академический год	
	Количество	Процент (%) от общего числа преподавателей	Количество	Процент (%) от общего числа преподавателей
Медицинский факультет				
Профессоров	–	–	1	4,3%
Доцентов	1	20%	2	25%
Ассистентов	6	9,5%	35	67,3%
Факультет экономики и права				
Профессоров	1	11%	2	16%
Доцентов	2	20%	6	50%
Ассистентов	1	20%	6	90%
Педагогический факультет				
Профессоров	5	27%	10	41,6%
Доцентов	13	68,9%	20	66,6%
Ассистентов	18	75%	19	96%

Учитывая минимальный уровень владения белорусским языком на медфаке по сравнению с другими факультетами, уже в январе 1926 г. руководство БГУ организовало для студентов и преподавателей медфака курсы белорусского языка. В результате уже в 1927–1928 академическом году уже 37,2% учебных часов на медфаке велось на белорусском языке. У студентов проверялось умение ведения медицинской документации на белорусском языке [4, р. 106; 5, с. 125–126]. Однако, несмотря на эти меры, на практике белорусизация в медицинском образовании носила поверхностный характер, студенты общались между собой на русском языке, о чём негативно высказывалось руководство ЦК КП(б)Б в 1929 г. [6, с. 1].

Скромные темпы распространения белорусского языка в сфере медицинского образования отражались на общей ситуации и в практическом здравоохранении. Так, врачи считались наиболее консервативными в смысле нежелания изучать белорусский язык. Например, в 1929 г. Национальная комиссия в Мозыре выделяла среди основных не знающих белорусский язык категорий населения приезжих из других республик, демобилизованных военных и врачей [7, с. 100]. Многие врачи неверно понимали саму суть белорусизации, путали её с увеличением числа белорусских национальных кадров, процессом коренизации. Например, на заседании Научного общества Минских врачей 9 февраля 1929 г. его председатель, профессор медфака БГУ И. Титов, заявил: «Если мы ещё не говорим по-белорусски, то это не значит, что мы не белорусизируемся» [8, л. 3 об.].

В итоге одним из основных проявлений белорусизации в здравоохранении стал перевод на белорусский язык ведомственной документации, что в центральных районах БССР осуществлялось уже в первой половине 1920-х гг., а на окраинах, особенно на территории бывших Витебской и Гомельской губерний, – со второй половины 1920-х гг. [9, л. 13 об.].

Однако реальный переход на обслуживание населения и ведение текущей работы на белорусском языке затруднялись малым числом белорусских национальных кадров врачей в практическом здравоохранении. Среди врачей, которые по национальности являлись преимущественно евреями или русскими, белорусский язык был распространён слабо, и лишь в 20–30 % случаях врачи общались с пациентами и вели истории болезней на белорусском языке. Процент использования белорусского языка прирастал в сельской местности, где «национальных» кадров врачей было больше, чем в городах. В результате в центре БССР, и в большей степени – на уровне округов, белорусский язык распространялся преимущественно через средний и младший медперсонал, который, в отличие от врачей, в большей степени происходил из крестьян-белорусов, которые разговаривали с пациентами и вели делопроизводство на белорусском языке [5, с. 218].

Следует отметить, что продвижению белорусизации в медицинском образовании и сфере здравоохранения в целом препятствовало отсутствие достаточного числа изданных учебников и медицинской литературы на белорусском языке. В этой связи первоочередную важность приобрела разработка белорусской научной терминологии, задача создания которой возлагалась на медицинскую секцию Инбелкульта. В данном процессе медсекции помогал преподавательский состав и студенты медфака БГУ, значительное внимание уделялось сбору медицинских терминов от «народных лекарей» и знахарей [4, р. 106; 10, с. 207].

Заключение. Таким образом, несмотря на проведённые в рамках белорусизации мероприятия, сфера здравоохранения оставалась относительно мало белорусизированной, что было обусловлено низким числом специалистов-белорусов по происхождению, а также недостаточными темпами формирования национальной научной терминологии и издания учебной литературы на белорусском языке.

1. Аб практычных мерапрыемствах па правядзенні нацыянальнае палітыкі : пастан. II сесіі ЦВК БССР VI склікання за 15 ліпеня 1924 г. // Зборнік чынных законаў БССР за 1921–1924 гады. – Мн. : Выд. Нар. камісарыяту юстыцыі БССР, 1927. – С. 91–99.
2. Цэнтральны навучны архів Нацыянальнай акадэміі навук Беларусі. – Ф. 67. Оп. 1. Д. 11.
3. Змачинская, Н. Ф. Журнал «Белорусская медицинская мысль» / Н. Ф. Змачинская, Т. П. Лыскова // Здравоохранение. – 2014. – № 9. – С. 8–15.
4. Markova, A. The Path to a Soviet Nation: The Policy of Belarusization / A. Markova. – Schöningh : Brill, 2022. – 295 p.
5. Маркава, А. Шлях да савецкай нацыі: Палітыка беларусізацыі, 1924–1929 / А. Маркава. – Мінск : «Медысонг», 2016. – 321 с.
6. Аб стане беларусізацыі савецкага, гаспадарчага і прафесіянальнага апарату: пастанова Бюро ЦК КП(б)Б, 25 кастрычніка 1929 г. // Звезда. – 1929. – № 256 (10 лістапада). – С. 1.
7. Głogowska, H. Białoruś 1914–1929: kultura pod presją polityki / H. Głogowska. – Białystok : [s. n.], 1996. – 213 s.
8. Государственный архив Минской области. – Ф. 1754. Оп. 1. Д. 6.
9. Государственный архив Витебской области. – Ф. 376. Оп. 1. Д. 16.
10. Касцюк, М. П. Інстытут беларускай культуры / М. П. Касцюк, П. Ц. Петрыкаў, М. У. Токараў. – Мінск : Навука і тэхніка, 1993. – 254 с.

ОСВЕЩЕНИЕ ПРЕСТУПЛЕНИЙ НА ВОСТОЧНОМ ФРОНТЕ В НЕМЕЦКОЙ ПОСЛЕВОЕННОЙ ПРЕССЕ (НА ПРИМЕРЕ ГАЗЕТЫ DIE ZEIT)

Корнеев В.А.,

аспирант Санкт-Петербургского института истории РАН,

г. Санкт-Петербург, Российская Федерация

Научный руководитель – Кантор Ю.З., д-р ист. наук

Ключевые слова. Коллективная память, немецкое общество, Вторая мировая война, Восточный фронт, преступления, Нюрнбергский трибунал.

Key words. Collective memory, German society, World War II, Eastern Front, crimes, Nuremberg Tribunal.

В последние годы в Российской Федерации и других странах постсоветского пространства вновь активизировалась дискуссия о последствиях нацистского вторжения на

территорию СССР, о масштабах преступлений. На государственном уровне это, в частности, выражается в признании региональными судами РФ действий вермахта, СС и других участвовавших во вторжении и оккупации организаций геноцидом (один из ярких примеров таких решений – постановление Ленинградского областного суда от 10 октября 2022 года).

В то же время в условиях обострения вооруженных конфликтов на территории современной Европы и связанных с ними разрушений и гибели людей, роста поддержки ультраправых движений во многих странах континента, активизации дискурса коллективной вины в ряде европейских обществ, а также попыток многих современных политических сил обращаться к событиям Второй мировой войны и по-своему интерпретировать характер ряда связанных с ней сюжетов (в частности, войны на Восточном фронте) представляется важным обратиться к опыту немецкого послевоенного общества в первые годы после его освобождения от нацистской диктатуры и проанализировать представленные в нем оценки недавних для него событий. Это имеет особое значение как в части понимания формирования дискурса коллективной вины в современной Германии в его исторической динамике, так и в оценке немецким обществом самих преступлений, совершенных нацистским режимом в годы войны, своего собственного участия в них сразу после окончания конфликта.

Целью настоящего исследования является определение места материалов о преступлениях, совершенных немецкими оккупационными властями и военными структурами на территориях СССР в годы Второй мировой войны, в немецкой публицистической дискуссии о собственном недавнем прошлом (1933-1945 гг.), а также оценка характера публицистических высказываний о событиях на Восточном фронте.

Материалы и методы. Основным материалом для проведения настоящего исследования стали выпуски немецкой центристской газеты Die Zeit, начавшей издаваться в Гамбурге в самом начале 1946 года. За 1946 год еженедельная газета выпустила 44 номера, каждый из которых в среднем содержит 30-35 статей. Данный год выбран как первый послевоенный год, в который на территории Германии стали активно появляться новые немецкие периодические издания, активно освещающие основные события общественно-политической повестки глазами самих немцев. Die Zeit, учрежденная в британской оккупационной зоне, уже в то время стала одной из наиболее авторитетных и массовых немецких еженедельных газет. Практически весь 1946 год, вплоть до середины осени, в Нюрнберге проходил судебный процесс над основными немецкими преступниками. Кроме того, в 1946 году многие страны Европы активно предъявляли к Германии новые репарационные требования, что также выступало триггером для публичной дискуссии относительно недавнего прошлого. При этом в 1946 году антагонизм между СССР и западными союзниками по войне еще не перерос в полномасштабную «Холодную войну» и не успел стать одним из определяющих факторов в оценках событий Второй мировой войны. Для проведения исследования были проанализированы все 44 выпуска Die Zeit за 1946 год. В качестве основных методов для исследования были выбраны дискурс-анализ изучаемых материалов, а также инструменты количественного контент-анализа.

Результаты и их обсуждение. В общей сложности 44 выпуска газеты Die Zeit за 1946 год содержат более чем 1300 статей, рассматривающих широкий спектр общественно-политической жизни послевоенной Германии – от процессов денацификации и формирования новых органов местного и регионального управления, до постановки первых послевоенных спектаклей и организации музыкальных концертов. При этом из данного массива опубликованных в выпусках газеты материалов лишь порядка 150 статей в той или иной степени затрагивают преступления, совершенные различными организациями и учреждениями нацистской Германии в период с 1933 по 1945 год.

Упоминание войны и нацистского режима в той или иной форме содержатся в более чем 900 опубликованных за этот период материалах, но подавляющее большинство из них касаются современного положения немецкого послевоенного общества: прежде всего рассматриваются вопросы экономического краха страны и возможностей его преодоления в условиях оккупации, разрушения жилой, транспортной, социальной и промышленной инфраструктуры, бедственного положения подавляющей части ее населения городов

Германии, острого продовольственного кризиса, волн беженцев с бывших «восточных территорий Рейха», реинтеграции бывших участников войны в общество, возвращения военнопленных, вариантов строительства нового демократического немецкого государства с учетом опыта неудачи Веймарской республики, денацификации и отношения к бывшим членам НСДАП, размеров и объемов репараций, территориальных уступок и ряд других вопросов, касающихся непосредственно текущего момента и краткосрочной перспективы развития. В этих материалах, не касающихся преступлений, совершенных нацистским режимом напрямую, содержится большое число упоминаний ответственности этого режима за последовавшие разрушения как в самой Германии, так и во всей Европе. При этом ответственность и вина самих граждан Германии в этих материалах также не отрицается, но упоминается гораздо реже, в сравнении с указаниями на вину высших руководителей режима, вместе с тем присутствует множество указаний на немецкий народ как на главную жертву и режима, и спровоцированной им войны.

В затрагивающих преступления нацистского режима 150 материалах большая часть (порядка 90 материалов) затрагивает прежде всего преступления, совершенные в отношении самих немцев – как правило без указания этнической принадлежности граждан страны. Эти материалы рассказывают о политических заключенных, борцах против нацистского режима, заключенных в концентрационных лагерях и приговоренных к смертной казни. Указания на массовые истребления евреев содержатся преимущественно лишь в материалах, освещающих Нюрнбергский процесс и приводящих показания обвиняемых, и свидетелей. Однако упоминания геноцида еврейского народа (без использования самого слова геноцид) присутствуют в половине из этих материалов, но не являются в них доминирующим сюжетом.

Порядка 60 опубликованных материалов затрагивают темы разрушений и насилия, которые немецкая армия и спецслужбы осуществляли за пределами Германии во время Второй мировой войны. В большинстве случаев эти разрушения и насилие рассматриваются в общем контексте, без акцентов на театре военных действий, и в общих чертах – без анализа конкретных событий на конкретных территориях. Более того, зачастую в паре с упоминаниями о причиненных немцами разрушениях идут рассуждения о тех разрушениях, которые пережила сама Германия, и уравниваются в категориях «бедствий всей Европы» и других универсальных и обобщающих категорий. Тем не менее, в таких материалах часто подчеркивается, что именно Германия и немецкий народ являются виновниками всех этих разрушений.

Упоминание преступлений на Восточном фронте, в СССР содержат лишь порядка 15 материалов, также связанных с показаниями участников Нюрнбергского трибунала. Тем не менее, в этих материалах подчеркивается, что Советский Союз в результате нацистского вторжения пережил больше всех разрушений в сравнении с другими странами Европы. Также в этих материалах упоминаются планы высшего руководства Рейха по очистке «восточных территорий» от всего славянского населения в рамках концепции «жизненного пространства» и конкретные результаты этой политики в виде статистических данных о потерях СССР. При этом, не рассматриваются конкретные случаи массового истребления славянского и еврейского населения на оккупированных территориях СССР и Польши, повествования об этих событиях также осуществляется в сравнительно общих категориях, затрагивающих ответственность именно руководства рейха, но не вермахта и тех солдат, которые сражались на Восточном фронте.

Заключение. Тема военных преступлений и преступлений против человечности на Восточном фронте занимает крайне небольшую долю в общем объеме материалов, посвященных войне и нацистскому режиму в выпусках газеты Die Zeit в год окончания Нюрнбергского процесса. Можно сказать, что в публичном дискурсе послевоенной Германии, на примере выпусков Die Zeit, тема «войны на уничтожение», «геноцида славян», и преступлений на Восточном фронте в целом еще не оформилась в отдельную значимую категорию, которая особо бы выделялась из общего спектра деяний нацистского режима в годы Второй мировой войны. Эти события вписываются в общий контекст деяний нацистов в годы войны и перед ней, которые, в свою очередь, помещены в универсальный контекст

разрушений и массовой гибели людей по всей Европе, в том числе – в самой Германии. Таким образом, тема преступлений на Восточном фронте в немецком послевоенном обществе 1946 года – в «трансляции» влиятельной газеты Die Zeit – оставалась практически не отрефлексированной в отличие дискуссии о преступлениях в отношении прежде всего самих этнических немцев, а также евреев, бывшими гражданами рейха.

1. Die Zeit: Wochenzeitung für Politik, Wirtschaft, Wissen und Kultur. – 1946. – №1-44

КОНЦЕПТУАЛЬНЫЕ ОСНОВАНИЯ СТРАТЕГИИ КУЛЬТУРНОЙ ПОЛИТИКИ КНР

Ли Цян,

соискатель БГУКИ, г. Минск, Республика Беларусь

Научный руководитель – Кнатъко Ю.И., канд. культурологии, доцент

Ключевые слова. Сосуществование, инклюзивность, поднебесная система, справедливость, бинарная оппозиция.

Key words. Coexistence, inclusivity, Tianxia system, justice, binary opposition.

В докладе раскрываются источники концепции Сообщества единой судьбы человечества в контексте традиционной культуры Китая, а также ее превосходство перед западной парадигмой бинарного мышления в сфере культурного обмена. Эта концепция будет играть более важную роль в мировых культурных обменах. Цель работы – раскрыть концептуальные основания стратегии культурной политики КНР.

Материал и методы. Концепция Сообщества единой судьбы человечества была предложена Си Цзиньпином во время общего обсуждения на семидесятой сессии Генеральной Ассамблеи ООН. Он описал эту концепцию следующим образом: "Сообщество единой судьбы человечества означает, что на сегодняшний день судьба всех народов и стран тесно связаны. Мы должны стоять рука об руку и разделять невзгоды, работать вместе к улучшению нашей планеты и реализовать надежду людей всего мира на лучшую жизнь." Сейчас эта концепция уже включена в Уставу КПК и Конституцию КНР, а также включалась в важные документы многосторонних организаций, таких как ООН и ШОС и другие. Она и стала одним из ключевых концепций в области внешних отношений Китая.

Результаты и их обсуждение. В концепции Сообщества единой судьбы человечества многие идеи происходят из понятий традиционной китайской философии. Первое понятие – это "Хэ и". В китайском языке иероглиф "和(хэ)" включает в себя мир, гармонию, согласование, удовлетворение и т.д. Ядром понятия является инклюзивность, то есть мириться с различиями в стилях мышления, концепциях и эстетике между разными цивилизациями и принимать факт многообразия различных культур. В традиционной китайской культуре есть такое выражение: "Вкусный суп готовится благодаря сочетанию разных ингредиентов (和羹之美,在于合异 цитата из «Записи о Трёх царствах 三国志»)." Иными словами, хорошие вещи часто получаются в результате слияния свойств разных вещей. Что касается личного совершенствования, Конфуций считал, что "Джентльмен (Цзюнь-цзы) стремится к гармонии, а не к единообразию. Подлый человек стремится к единообразию, а не к гармонии (君子和而不同,小人同而不和 цитата из «Лунь Юй 论语»)." "Благородные люди часто уважают индивидуальные различия и могут терпимо относиться к различным взглядам. А презренные люди всегда ищут точно таких же мнений, и для них разные мнения неприемлемо. Если каждый будет благородным, способным ценить свою собственную культуру и положительно относиться к культурам других, тогда может быть реализовано сосуществование и общее процветание множества культур. Это высшая форма и идеальное состояние понятия "Хэ" и называется "Датун 大同". Это идеализированное общество похоже на представление Маркса об ассоциации индивидов. В таком обществе "свободное развитие каждого является условием свободного развития всех".

Во-вторых, Сообщество единой судьбы человечества основывается на традиционного китайского понятия "Поднебесная (тянься天下)". Поднебесная – это всеобъемлющее понятие, которое содержит в себе географические, политические, социально-психологические и культурные аспекты. Это понятие априори предполагает, что мир представляет собой единое целое, и в этой системе есть только внутреннее и нет внешнего. Поскольку поднебесная устраняет внешнюю, она логически устраняет понятие чужого рода, неверных, диссидентов и непримиримых врагов. Никто не понимается как неприемлемая личность, и ни одна страна, нация или культура не признаются врагом. Любая страна, регион или нация за пределами этой системы является потенциальным участником. Понятие Поднебесной делает акцент на целостности и сосуществовании, что отличается от концепций, основанных на индивидах, этнических группах и странах. Даже мир рассматривается как большая семья. Конфуций сказал: "между четырьмя морями все люди – братья (四海之内, 皆兄弟也 цитата из «Лунь Юй论语»)." Т.е. все люди – братья и сестры. Все члены семьи должны мирно сосуществовать и любить друг друга.

В-третьих, Сообщество единой судьбы человечества подчеркивает принцип "Справедливость выше выгоды (先义后利)", который проистекает из конфуцианской традиции ценить справедливость больше выгоды. Конфуцианство признает склонность человека к личной выгоде, но должно использовать моральные принципы для ее ограничения. Когда нравственность вступает в противоречие с выгодой, следует отказаться от личной выгоды и придерживаться нравственных принципов. Менцзы даже считал, что в необходимых случаях следует пожертвовать жизнью ради справедливости.

За последние несколько сотен лет западные страны доминировали в процессе человеческой истории, приводя его к промышленной эпохе. Но их методы мышления, такие как "развитое и отсталое", "цивилизация и варварство", "Я и Другое", основанные на бинарной оппозиции, основанные на бинарной оппозиции, также вызвали множество противоречий и проблем. Сообщество единой судьбы человечества пытается избавиться от бипарного мышления, выступает за сосуществование цивилизаций на основе свободы и равенства и против теории столкновения цивилизаций. Эти идеи проявляются в китайской внешней культурной политике. Например, Китай придерживается позиции культурного обмена и взаимного обогащения, активно содействует культурному обмену и укреплению взаимопонимания между различными цивилизациями, но не экспортирует свои ценности и идеологию, а также не принимает экспорт ценностей и идеологии других цивилизаций. Китай не стремится к насильственному изменению других или принуждению их принимать так называемые универсальные ценности, а ищет "наибольший общий делитель" между цивилизациями и культурами на основе уважения к различиям.

В условиях усиления рисков и вызовов глобализации, особенно усугубления глобальных экологических катастроф, увеличения бедности и уменьшения культурного разнообразия, ни одна страна, ни одна культура не может обойтись в одиночку, и всеобщее объединение человечества постепенно становится глобальным консенсусом. Именно на этом основании концепция Сообщества единой судьбы человечества соответствует тенденциям глобального развития и является неизбежным историческим явлением. Однако сообщество единой судьбы человечества не должно быть лишь сообществом жизни, основанном на потребностях выживания, и не должно быть только сообществом интересов, определяемом глобализацией экономики и доминированием капитала. Оно должно быть построено на духовном единстве, имеющем общие ценности человечества, объединенных силой культуры. Вследствие этого, Китай будет придерживаться существующего консенсуса ценностей человечества, способствовать всестороннему сотрудничеству и обменам между народами через культуру, а далее интегрироваться друг с другом в области культурных идей, экологических взглядов, общих ценностей и т.д. В конечном итоге, мы надеемся, что культуры разных стран смогут объединиться и вместе расширить пространство культурного сообщества, принося пользу народам всех стран.

Заключение. Таким образом, концепции "Хэ", "Поднебесная" и "Справедливость выше выгоды" из китайской традиционной культуры стали основой идеологии китайской

внешней культурной политики. Концепция Сообщества единой судьбы человечества подчеркивает равенство и сосуществование, уважение к различиям, отличающееся от бинарного мышления, является более включающей и гибкой идеей. Особенно на фоне полной неопределенности он может помочь уменьшить разногласия между странами и цивилизациями, углубить единство и сотрудничество, совместно противостоять глобальным рискам и вызовам, создавая новый мир сосуществования различных культур и взаимной процветания.

1. 习近平:《携手构建合作共赢新伙伴 同心打造人类命运共同体》,人民日报,2015, 2页 =Си, Цзиньпин. Работайте вместе, чтобы наладить взаимовыгодное сотрудничество, найти нового партнера и работать вместе, чтобы создать сообщество человеческих судеб / Цзиньпин Си // Жэньминь жибао. – 2015. – С.2.

2. 赵汀阳:《以天下重新定义政治概念:问题、条件和方法》,世界经济与政治,2015, 4-22+156页 =Чжао, Тиньян. Переосмысление политических концепций в мире: проблемы, условия и методы / Тиньян Чжао // Мировая экономика и политика. – 2015(06). – С.4-22+156.

3. 路向峰:《人类命运共同体的文化向度》,学习论坛,2020, 12-17页 =Лу, Сяньфэн. Культурная ориентация сообщества человеческих судеб / Сяньфэн Лу // Учебный форум. – 2020 (06). – С.12-17.

СОЦИАЛЬНЫЕ МЕДИА КИТАЯ В ИСТОРИЧЕСКОЙ ДИНАМИКЕ РАЗВИТИЯ СТРАНЫ

Лэй Чан,

соискатель БГУ, г. Минск, Республика Беларусь

Научный руководитель – Дроздов Д.Н., канд. филол. наук, доцент

Ключевые слов. Социальные медиа, Китай, историческая динамика, информационная революция, цензура, социальная трансформация.

Key words. Social media, China, historical dynamics, information revolution, censorship, social transformation.

Современный Китай переживает период постоянной трансформации, модернизации, и социальные сети играют все более важную роль в развитии страны. Историческое развитие социальных сетей в Китае отражает влияние государственной политики на распространение массовой информации, общественную жизнь и социальное взаимодействие, а также пересечение социальных изменений и научно-технических инноваций. Целью данного доклада является углубленный анализ эволюции китайских социальных сетей в контексте истории национального развития Китая, а также исследование их влияния на решение общественных проблем. Мы провели исследование ключевых событий и политики в разные периоды и рассмотрим, как социальные медиа превратились из канала, который мог получать лишь ограниченную информацию, в важную платформу для формирования общественного мнения и политики внутри страны и за рубежом.

По сравнению с традиционными СМИ социальные сети имеют преимущество своевременного обновления, то есть пользователи могут получать информацию, размещать комментарии в режиме реального времени в соответствии с содержанием информации. Доступ к информации также более удобен и быстр. Кроме того, социальные сети могут эффективно помочь редакции определить ее популярность и изменить форму медиа в соответствии с предпочтениями пользователя в режиме реального времени, например, с изображений и текста на видео или аудио. Важнейшая цель социальных сетей (от текста к изображению, аудио и видео) — делиться контентом, а совместное использование означает больше пространства для самовыражения пользователей при одновременном снижении стоимости просмотра [1].

Историческое развитие социальных медиа в Китае можно разделить на несколько важных этапов: (1) От периода строгого контроля со стороны национального правительства до расцвета Интернета. (2) Период контроля и цензуры средств массовой информации. (3) Период, когда социальные сети играли важную роль в развитии страны. Этот процесс развития формируется в силу многих причин, включая национальную политику, бизнес-модели, социальные потребности и технологическое развитие. Анализ исторической

динамики развития китайских социальных сетей способствует лучшему пониманию национального развития Китая, формулированию политики и контролю за общественным мнением, а также прогнозированию вызовов и возможностей, с которыми Китай столкнется в эпоху цифровых технологий.

Анализируя и обобщая историю развития китайских социальных сетей, этот доклад дает всестороннюю перспективу для понимания того, как социальные сети влияют на национальное развитие. Мы рассматриваем влияние развития социальных сетей на политическую, социальную и экономическую сферы, а также исследуем роль социальных сетей в международных обменах и продвижении национального имиджа. Наконец, мы прогнозируем будущие тенденции развития социальных сетей и трудности, с которыми может столкнуться их развитие, чтобы углубить понимание роли социальных сетей в национальном развитии Китая. Цель работы – раскрыть роль социальных медиа в динамике развития Китая.

Материал и методы. В данном исследовании мы на основе исторических данных и литературы проанализировали роль социальных сетей в развитии Китая за последние 20 лет. В то же время мы также изучили события, политические решения и технологические инновации, которые оказывают значительное влияние на развитие социальных сетей в Китае.

Результаты и их обсуждение. С начала 21 века социальные сети Китая стремительно развивались. Weibo, WeChat, TikTok и другие платформы стали частью повседневной жизни десятков миллионов китайцев. Эти социальные сети предоставляют людям возможность обмениваться информацией, общаться с друзьями и возможность открыто участвовать в дискуссиях по многим вопросам. Китайские потребители считают, что социальные сети оказали положительное влияние на их жизнь: индекс положительного воздействия вырос с 79,8 до 80,6. WeChat и Weibo, будучи достаточно зрелыми социальными сетями, имеют относительно высокий уровень проникновения [2].

В ходе исследования было установлено, что социальные медиа сыграли значительную роль в развитии Китая. Социальные сети предоставили и создали платформу в политической сфере Китая, расширяя участие граждан в политических дискуссиях и процессах выработки политических решений. Однако правительство также усилило проверку социальных сетей и управление ими, чтобы предотвратить распространение политически чувствительной информации. Это также косвенно привело к спорам среди граждан о свободе слова и неприкосновенности частной жизни. В условиях стремительного развития социальных сетей в Китае усиливаются также контроль за информацией и цензура. Правительство активно отслеживает распространение контента, запрещает доступ к сайтам и ограничивает обсуждение чувствительных политических тем. С точки зрения китайского правительства, социальные сети – это место, где граждане могут свободно обмениваться информацией, а также инструмент обеспечения политической стабильности и национальной безопасности.

С точки зрения экономики развитие электронного бизнеса неотделимо от вклада социальных медиа, которые создали новые бизнес-возможности для электронной коммерции. Многие компании используют социальные сети для продвижения своей продукции, а также как канал поиска клиентов и установления контактов с ними. Более того, контент, которым делятся многие пользователи в социальных сетях, также играет важную роль в принятии потребителями решений о покупке.

Что касается культуры, то социальные медиа сыграли определенную роль в содействии распространению культурных продуктов и традиционных видов искусства, а также способствовали развитию культурного разнообразия. Социальные сети также предоставляют широкий спектр платформ для рекламы и коммуникации в культурной и креативной индустриях.

Социальные медиа оказывают долгосрочное влияние на китайское общество. Социальные сети сыграли определенную роль в содействии установлению и поддержанию общественных связей, а также в содействии организации общественных мероприятий и волонтерской деятельности. Однако социальные сети также вызвали беспокойство по поводу вопросов этики и конфиденциальности [3].

Заключение. Социальные медиа Китая являются типичным примером сложной и важной проблемы в исторической динамике развития Китая. Социальные сети Китая оказывают значительное влияние на информационную среду, социальное и культурное

развитие и национальную политику. Это исследование дает нам лучшее и более глубокое понимание истории и динамики развития социальных сетей в Китае и влияния социальных сетей на развитие страны, а также представление о тенденциях и вызовах, с которыми столкнутся китайские социальные медиа.

В современном мире социальные сети по-прежнему являются важным фактором. Историческое развитие социальных сетей в Китае является примером взаимодействия и влияния технологий и политической культуры в этот сложный информационный век.

1. Бу, В. – Методологические вопросы эмпирических исследований в области коммуникации / В. Бу // Журналистика и коммуникационные исследования. – 1994. – № 2. – С. 8.

2. Вэй, Ш, Исследование функции «тем» китайских социальных сетей с точки зрения теории диалога: дис. ... канд. социа. наук: 23.10.15 / Ш. Вэй. – Шанхай, 2017. – 127 с.

3.Цао, Б. Социальные медиа: концепция, история развития, характеристики и будущее – Разговор о неоднозначности нынешнего понимания социальных медиа / Б. Цао // Журнал Хунаньского университета радио и телевидения. – 2011. – № 3. – С. 65–69.

РОЛЯ МУЗЕЙНАГА ПРАДМЕТА Ў ФАРМІРАВАННІ ГІСТАРЫЧНАЙ ПАМ'ЯЦІ НА ПРЫКЛАДЗЕ КАЛЕКЦЫІ ГАДЗІННІКАЎ АШМЯНСКАГА КРАЯЗНАЎЧАГА МУЗЕЯ ІМЯ Ф.К. БАГУШЭВІЧА

Петражыцкая В.М.,

суіскальнік БДУКМ, г. Мінск, Рэспубліка Беларусь

Навуковы кіраўнік – Паўлава А.Я., канд. гіст. навук, дацэнт

Ключавыя словы. Музей, гадзіннік, прадмет, калекцыя, культура, побыт, гістарычная памяць.

Key words. Museum, clock, object, collection, culture, everyday life, historical memory.

Адной з найважнейшых задач сучаснага музея з'яўляецца выхаванне патрыятызму і любові да Радзімы. Гэтага можна дасягнуць у тым ліку з дапамогай культурнай або гістарычнай памяці, якой валодае наша грамадства. Музейныя прадметы павінны абуджаць гістарычную памяць там, дзе пра яе забылі, перадаваць яе іншым людзям і пакаленням. Мэтай даследавання з'яўляецца вызначэнне ролі музейных гадзіннікаў у фарміраванні гістарычнай памяці ў межах аднаго музея – Ашмянскага краязнаўчага музея імя Ф. Багушэвіча.

Матэрыял і метады. Паколькі артыкул прысвечаны аналізу гадзіннікаў у калекцыі Ашмянскага краязнаўчага музея імя Ф. Багушэвіча, то, безумоўна, асноўным матэрыялам з'яўляюцца прадметы, якія ў цяперашні час захоўваюцца ў фондах музеяў. Пры напісанні артыкула ў першую чаргу выкарыстоўваўся архіў уліковай дакументацыі УК “Ашмянскі краязнаўчы музей імя Ф.К.Багушэвіча”. У аснову даследавання пакладзены культуралагічны падыход, які разглядае гадзіннік як адметны артэфакт культуры. Метадалагічнай асновай даследавання з'яўляецца сукупнасць агульнанавуковых метадаў даследавання і навуковых метадаў гістарычнай навукі. У якасці спецыяльных музеязнаўчых навуковых метадаў ужыты метады апісання канкрэтных музейных прадметаў – гадзіннікаў.

Вынікі і іх абмеркаванне. Ашмянскі краязнаўчы музей імя Ф. Багушэвіча быў заснаваны пастановай Савета Міністраў БССР ад 27 верасня 1952 г., а адкрыты для наведвальнікаў 16 кастрычніка 1955 г. [2, с. 59]. Першапачаткова плошча экспазіцыі складала 144 кв. м. Затым некалькі разоў змяняліся музейныя будынкі і экспазіцыі, пакуль у 2009 г. музей не пераехаў у гістарычны будынак на цэнтральнай плошчы горада. У 2013 г. у новым будынку музея адкрылася пастаянная экспазіцыя.

Музейны фонд Ашмянскага краязнаўчага музея імя Ф. Багушэвіча складае каля 25 000 адзінак захоўвання, у тым ліку – звыш 13 000 прадметаў асноўнага фонду [1]. Прадметам камплектавання музея з'яўляецца побыт, культура, прырода і гісторыя Ашмянскага краю. Частка музейнай калекцыі прысвечана жыццю і творчасці беларускага паэта Францішка Багушэвіча. Музейныя прадметы падзелены на 15 калекцый: «Жывапіс»,

«Дэкаратыўна-прыкладное мастацтва», «Археалогія», «Нумізматыка», «Баністыка», «Дакументы», «Друкаваныя выданні», «Фалерыстыка», «Вексілагія», «Зброя і вайсковыя рэштунак», «Адзенне», «Побыт», «Фотадакументы», «Жывёлы», «Графіка». Маецца краязнаўчая картатэка [4].

Калекцыя гадзіннікаў пачала фарміравацца ў 1957 г. Першым гадзіннікам, які быў прыняты ў фонд музея, стаў настольны гадзіннік сістэмы "SF". Гэта мемарыяльны гадзіннік сям'і Ф. Багушэвіча і размяшчаецца ён у экспазіцыйнай зале "Старонкі гісторыі края ў XX ст.". Гадзіннікі ўваходзяць ў калекцыю «Побыт». Сёння ў фондах Ашмянскага краязнаўчага музея імя Ф. Багушэвіча захоўваецца 75 гадзіннікаў, з іх наручныя гадзіннікі (25 адзінак), будзільнікі (14), кішэнныя (6), настольныя (14), насценныя (15), падлогавыя (1). Пераважная большасць гадзіннікаў (60 адзінак) прыняты ў фонд музея за апошнія 20 гадоў. Усе прадметы музейнага значэння атрыманы ў якасці ахвяраванняў.

Працэс трансляцыі культурнай памяці і фарміравання гістарычнай свядомасці ў музеі звязаны ў першую чаргу з прадметамі, якія захоўваюцца ў дадзеным музеі. Інтэрпрэтацыя культурнай памяці музейнымі сродкамі – гэта не проста апісанне экспануемых аб'ектаў, а стварэнне кантэксту размяшчэння музейнага прадмета ў агульнай прасторы музейнай экспазіцыі і адносна іншых прадметаў [3, с. 83–84].

З лістапада 2013 г. у музеі працуе экспазіцыя, якая ўключае 4 залы, прысвечаныя прыродзе, гісторыі і культуры Ашмянскага краю. Гадзіннікі прадстаўлены ў 3 экспазіцыях: «Ашмяны ад старажытнасці да сучаснасці», «Славуць мясціны Ашмяншчыны» і «Старонкі гісторыі края ў XX стагоддзі».

Экспазіцыйная зала «Ашмяны ад старажытнасці да сучаснасці» прысвечана гісторыі мястэчка Ашмяны. У ёй разам з макетам цэнтральнай плошчы горада, археалагічнымі знаходкамі, манетамі, картамі, зброяй размешчаны 4 гадзіннікі. Першы з іх – кішэнны швейцарскі гадзіннік «Brenets» канца XIX ст. (УК "Ашмянскі краязнаўчы музей імя Ф. Багушэвіча" КП 000719). Другі – кішэнны гадзіннік з мельхіёравым корпусам канца XIX – пачатку XX ст. фірмы з Санкт-Пецярбурга «H.Moser@Cie» (КП 004684/3). Трэці і чацвёрты – таксама кішэнныя гадзіннікі пачатку XX ст. нявысветленага паходжання (КП 004684/1 і КП 004684/2). Гадзіннікі знаходзяцца ў вітрыне разам з фотаздымкамі і дакументамі жыхароў Ашмян першай трэці XX ст., тым самым дапамагаюць наведвальнікам адчуць тую эпоху. Яны прыцягваюць увагу сваёй эстэтычнасцю і дасканаласцю.

Экспазіцыйная зала «Славуць мясціны Ашмяншчыны» прысвечана славытым архітэктурным помнікам былых мястэчкаў сучаснага Ашмянскага раёна: касцёлам у Мураванай Ашмянцы, Барунах, Жупранах, замка ў Гальшанах, а таксама выбітным людзям Ашмянскай зямлі. Каб паказаць сучаснаму чалавеку шляхецкую культуру сядзібаў XIX – пачатку XX ст., у зале выстаўлены мэбля, люстэрка, посуд, вопратка, якія маглі належыць заможным колам тагачаснага грамадства. Аднак увага адразу прыцягваецца да месца, дзе знаходзіцца падлогавы гадзіннік з боем, які размешчаны ў драўляным футарале вышыняй амаль 2 метры. Гэты гадзіннік быў зроблены ў пачатку XX ст. нямецкай фірмай "DUFA" з механізмам бою фірмы "Maffin Gong" і з'яўляецца адным з найкаштоўнейшых прадметаў музея, паколькі належаў ашмянскаму купцу Лейбу Стругачу (КП 000907). На сцяне адразу за футаралам напольнага гадзінніка падвешаны 2 знешне падобных насценных гадзінніка XIX ст. у драўляных футаралах (КП 002090 і КП 001939). Побач на сакратэры знаходзяцца настольны гадзіннік пачатку XX ст. у драўляным футарале (КП 001963). Разам гэтыя 4 гадзіннікі складаюць сапраўдную музейную кампазіцыю, якая не толькі стварае моцнае ўражанне, але і не дае памыліцца ў вызначэнні гістарычнасці музейнага прадмета нават недасведчаным у гісторыі людзям.

Экспазіцыйная зала «Старонкі гісторыі края ў XX стагоддзі» дэманструе наведвальнікам эпоху СССР. Прадметы побыту, плакаты, кнігі, радыёпрымач і іншыя рэчы павінны вярнуць у час маладосці тых, хто нарадзіўся ў СССР, і пагрузіць у тую эпоху тых наведвальнікаў музея, хто яе не застаў. Сярод іх і 4 гадзіннікі (2 настольных і 2 насценных), вырабленыя ў СССР у 1950–1980-ыя гг. Першы настольны механічны гадзіннік "ОЧЗ" быў выраблены на Арлоўскім гадзіннікавым заводзе ў 1950-ыя гг., мае круглы металічны корпус блакітнага колеру, чорныя арабскія лічбы на белым цыферблаце (КП 004965). Другі

настольны гадзіннік “Хозяйка медной горы” быў выраблены на Чалябінскім гадзіннікавым заводзе “Молния” у 1970–1980-ыя гг. Корпус гадзінніка адліты з чугалю – сплава чугуна і алюмінія і стварае мастацкі вобраз легенды ўральскіх гарнякоў (КП 004051). Трэці гадзіннік – насценны “Мішкі ў лесе” з механізмам ходзікаў быў выраблены ў 1940–1950-ыя гг. на Сярдобскім гадзіннікавым заводзе (НД 001198). Чацвёрты гадзіннік – таксама насценны – быў выпушчаны на Арлоўскім гадзіннікавым заводзе “Янтарь” у 1990 г. (ЧЗ 000428).

У гэтай жа зале знаходзіцца мемарыяльны куток беларускага паэта Францішка Багушэвіча, у якім з дапамогай старой мэблі, люстэрка і партрэта паэта створаны вобраз ягонага дома. Важнейшае месца тут займае настольны гадзіннік XIX ст. з металічным корпусам сістэмы «SF», які быў ва ўласнасці сям’і Ф. Багушэвіча (КП 000191). Гадзіннік мае не толькі эстэтычную, але і мемарыяльную каштоўнасць.

Заклучэнне. Сапраўдны музейны прадмет – гэта сведка розных эпох, з дапамогай якога ствараецца нагляднае і дакладнае гістарычнае асяроддзе. Гадзіннікі ў музейнай экспазіцыі забяспечваюць не толькі інфарматыўнасць, яны фарміруюць гістарычную памяць праз моцнае эмацыйнае ўздзеянне. З калекцыі гадзіннікаў Ашмянскага краязнаўчага музея імя Ф.К.Багушэвіча ў асноўную экспазіцыю трапілі 13 з 75 гадзіннікаў. Гадзіннікі побач з іншымі музейнымі прадметамі надаюць гістарычнай экспазіцыі экспрэсіўнасць і атрактыўнасць. Іх знешняя форма, матэрыял, з якога выраблены корпус, дазваляюць наведвальнікам даволі дакладна меркаваць пра час іх стварэння. Прыналежнасць да вядомай асобы шматразова павышае каштоўнасць гадзіннікаў у вачах наведвальніка. Такім чынам гадзіннікі як музейныя прадметы выконваюць важную ролю ў справе фарміравання гістарычнай памяці нашага грамадства.

1. Архіў уліковай дакументацыі УК “Ашмянскі краязнаўчы музей імя Ф.К.Багушэвіча”.
2. Іванова, Ж. І. Ашмянскі краязнаўчы музей / Ж. І. Іванова // Музеі Беларусі. – Мінск : Беларуская энцыклапедыя імя Петруся Броўкі, 2008. – С. 59.
3. Овчинникова, З. А. Роль музеев в формировании, поддержке и трансляции исторической и культурной памяти / З. А. Овчинникова // Вестник культуры и искусств. – 2018. – № 1 (53). – С. 82–89.
4. УК “Ашмянскі краязнаўчы музей імя Ф. Багушэвіча” [Электронны рэсурс] // – Рэжым доступу: <http://oshmuzey.by/> – Дата доступу: 18.09.2023

НАУЧНО-ТЕХНИЧЕСКОЕ СОТРУДНИЧЕСТВО МЕЖДУ КИТАЙСКИМИ И БЕЛОРУССКИМИ УНИВЕРСИТЕТАМИ В 2013–2016 гг.

Сунь Шэнцзы,

аспірант БГУ, г. Минск, Республика Беларусь

Научный руководитель – Ковяко И.И., канд. ист. наук, доцент

Ключевые слова. Китайская Народная Республика; Республика Беларусь; китайско-белорусские отношения; научно-технологическая сфера; университетское сотрудничество.

Key words. People's Republic of China; Republic of Belarus; Chinese-Belarusian relations; technology field; university cooperation.

Научно-технологическое сотрудничество между университетами Китая и Беларуси имеет большие перспективы развития и давнюю историю. В 2013 г. отношения двух государств вышли на новый уровень – всестороннее стратегическое партнерство. Это придало новый импульс кооперации во всех областях. В 2015 г. в целях расширения китайско-белорусского сотрудничества в области науки, технологий и инноваций на региональном уровне Национальная академия наук Беларуси, Фонд фундаментальных исследований Республики Беларусь и Китайская академия общественных наук подписали соглашение о научном сотрудничестве [1]. Сотрудничество между университетами двух стран стало более активным, особенно со стороны БГУ, БНТУ, БГУИР и ГГУ, которые наладили устойчивое сотрудничество с китайскими университетами науки и технологий, такими как Далянский технологический университет, Харбинский университет науки и технологий и др. Верхняя граница исследования обусловлена выходом китайско-белорусских отношений на

уровень доверительного всестороннего стратегического партнерства и началом нового этапа сотрудничества в конце 2016 г. Цель работы – проследить развитие научно-технического сотрудничества между университетами КНР и Республики Беларусь в 2013–2016 гг.

Материал и методы. При подготовке статьи использовались источники и литература на китайском и русском языках. Первоисточниками являются материалы официальных сайтов Посольства КНР в Республике Беларусь, Государственного комитета по науке и технологиям Республики Беларусь, белорусских и китайских университетов, а также публикации СМИ. Методологическую основу исследования составили методы описания, сравнения, анализа и синтеза, историко-генетический, историко-функциональный методы, а также ретроспективный и системный подходы.

Результаты и их обсуждение. Практические результаты сотрудничества не заставили себя ждать. Еще в сентябре 2012 г. БГУ и Нанкинский университет науки и технологий совместно открыли Международную Китайско-Белорусскую научную лабораторию вакуумно-плазменных технологий [2]. В 2013 г. лаборатория официально приступила к исследованиям вакуумной плазмы.

В декабре 2014 г. руководители Даляньского технологического университета, Томского политехнического университета и Белорусского государственного университета подписали соглашение о сотрудничестве в сфере строительства «Китайско-российско-белорусского совместного исследовательского центра плазмоведения». В июле 2015 г. было принято решение о создании научно-исследовательского центра в Даляньском технологическом университете. В сентябре 2016 г. Китайско-российско-белорусский совместный исследовательский центр плазмоведения был официально создан [3]. Опираясь на передовые дисциплины Даляньского технологического университета, центр работает вместе с университетами в России и Беларуси, чтобы способствовать дальнейшему развитию плазменных исследований.

В 2016 г. Чжэцзянский колледж Шужэнь и БГУ совместно создали Китайско-белорусскую лабораторию по разработке экологически безопасных продуктов и трансфера зелёных технологий [4]. Лаборатория сделала экологию своим основным направлением исследований, уделяя особое внимание разработке и исследованию экологически безопасных продуктов, технологий и материалов.

В апреле 2016 г. Харбинский университет науки и технологий и Институт ядерных проблем Белорусского государственного университета официально подписали меморандум о взаимопонимании по совместному созданию «Китайско-белорусской совместной научно-образовательной лаборатории углеродных наноматериалов и их применения» [5]. Стороны планировали проводить углубленные и подробные исследования по изучению наноуглеродных материалов, электромагнитных свойств наноуглерода и его композитных материалов.

В мае 2016 г. в Белорусском национальном центре художественного творчества молодежи с успехом прошел Китайско-белорусский молодежный конкурс робототехники [6]. Китай и Беларусь впервые провели подобные соревнования среди студентов вузов. Китайская команда (26 студентов Харбинского технологического университета, Северо-восточного университета, Шэньянского аэрокосмического университета, Шэньянского технологического университета и других вузов) соревновалась с 12 представителями Белорусского государственного технологического университета, Брестского государственного технологического университета и других вузов. Состоялись два проекта «Гонки роботов Формулы-1» и «Межзвездное приключение». Китайско-белорусский молодежный конкурс робототехники стал важным событием научно-технического инновационного сотрудничества между университетами двух стран и новаторской инициативой по обмену молодыми профессиональными талантами между двумя странами. Конкурс способствовал демонстрации резервов технологического сотрудничества между университетами двух стран в таких областях, как промышленная автоматизация и искусственный интеллект.

Заключение. Подводя итог, можно отметить, что в 2013–2016 гг. научно-техническое сотрудничество между университетами было неотъемлемой частью китайско-белорусского сотрудничества в гуманитарной сфере. Содержание и формы научно-

технического сотрудничества между вузами постоянно расширялись, нарастала глубина сотрудничества, которое постепенно переходило от традиционного обмена преподавателями, специалистами и студентами, проведения семинаров к совместному созданию научных и технологических исследовательских центров и проведению профильных конкурсов.

1. «Технологическому альянсу быть», интервью Александра Шумилина журналу «Наука и инновации» [Электронный ресурс] // Официальный портал Государственного комитета по науке и технологиям Республики Беларусь – 19.07.2019.– Режим доступа: http://gknt.gov.by/notes/interview/tekhnologicheskomu-alyansu-byt-intervyu-aleksandra-shumilina-zhurnalunauka-i-innovatsii/?special_version=Y. – Дата доступа: 20.09.2023.

2. Чжэнь кун дэн ли цыкэсюе ши янь ши чэн ли = Создана научная лаборатория вакуумной плазмы [Электронный ресурс] // Гунчань дан ван = Коммунистическая партия Китайской Народной Республики – 01.10.2012. – Режим доступа: <https://news.12371.cn/2012/10/01/ART11349083741163105.shtml>. – Дата доступа: 08.09.2023 (на кит.яз.).

3. Да лян ли гун да сюечжун эр бай дэн ли цыкэсюе лян хэ янь цюэ чжун синь цзе пай = Открытие Китайско-российско-белорусского совместного научно-исследовательского центра плазмы Даляньского технологического университета [Электронный ресурс] // Да лян ли гун да сюе = Даляньский технологический университет – 30.09.2016. – Режим доступа: <http://physics.dlut.edu.cn/info/1012/1101.htm>. – Дата доступа: 08.09.2023 (на кит.яз.).

4. Программа повышения квалификации «Организация обучения и научных исследований» для руководителей Чжецзянского Шужен университета стартует 25 августа [Электронный ресурс] // Официальный сайт БГУ – 24.08.2015.– Режим доступа: <https://bsu.by/news/679333-d/>. – Дата доступа: 23.10.2023.

5. Бай эр л осы го ли да сюехэ янь цюэ зюэнь ти со дай бяогуаньфанвэнь во сяо = Нашу школу посетила делегация Института ядерных проблем Белорусского государственного университета [Электронный ресурс] // Ха эр бин ли гун да сюе = Харбинский университет науки и технологий – 29.04.2016. – Режим доступа: <http://news.hrbust.edu.cn/info/1002/1611.htm>. – Дата доступа: 08.09.2023 (на кит.яз.).

6. ЦуйЦимин да ши чу си чжун бай циншао нянь цзицижэнь бисайкайму ши = Посол ЦуйЦимин принял участие в церемонии открытия китайско-белорусского молодежного конкурса роботов [Электронный ресурс] // Чжунхуажэнь минь гун хэ гочжубай эр лосыгун хэ го да ши гуань = Официальный сайт Посольства Китайской Народной Республики в Республике Беларусь – 26.05.2016. – Режим доступа: http://by.china-embassy.gov.cn/chn/zbqx/kjhz/201605/t20160526_2541007.htm. – Дата доступа: 06.10.2023 (на кит.яз.).

ФОРМЫ ВЫРАЖЕНИЯ ПРОТЕСТНЫХ НАСТРОЕНИЙ КРЕСТЬЯНСТВОМ ПСКОВСКОЙ ГУБЕРНИИ В 1914–1922 гг.

Фролов В.Н.,

аспирант ПсковГУ, г. Псков, Российская Федерация

Научный руководитель – Алиева Л.В., канд. ист. наук, доцент

Ключевые слова. Протестные настроения, политический протест, крестьянство, формы протестных настроений, Великая российская революция 1917 г., Гражданская война

Key words. Protest sentiments, political protest, peasantry, forms of protest sentiments, The Russian Revolution of 1917, The Russian civil war.

Как отмечено в историко-культурном стандарте РФ, период 1914–1922 гг. занимает особое место в российской и мировой истории, поскольку связан с глобальными процессами и катаклизмами, изменившими мир – Первой мировой войной и Великой российской революцией. Позиция крестьянства имела в этих процессах решающее значение, поскольку в Российской империи оно составляло большинство населения. В связи с этим, исследование форм протестных настроений крестьян на основе региональных документов является актуальным для современного изучения хода общенационального кризиса Российской империи 1917 г., его предпосылок и дальнейшего развития революционных событий.

Цель: анализ форм протестных настроений в 1914–1922 гг. на территории Псковской губернии.

Материал и методы. Материалами исследования послужили документы из фондов Государственного архива Псковской области (ГАПО), периодическая печать, научные работы и публицистика. Методологическую основу составили принципы историзма, объективности, системности, а также диалектическое понимание исторического процесса.

Результаты и их обсуждение. Затянувшаяся Первая мировая война в значительной степени стимулировала рост протестных настроений среди крестьян. В военное время фиксировалось недовольство «сухим законом», заводились дела об оскорблении священнослужителей, личности царя или его семьи, власти в целом. В период 1914–1922 гг.

происходит «закат» святого образа самодержавной власти в глазах крестьян. Об этом ясно говорят судебно-следственные дела Великолукского окружного суда Псковской губернии и товарища прокурора Псковского окружного суда [22].

С приближением фронта, важность географического положения Псковской губернии возросла, переход социальной напряжённости в революцию будет иметь здесь резкий характер. Сельское хозяйство Псковской губернии испытывало на себе воздействие экономического кризиса, в результате чего ситуация на селе обострялась, протестные настроения крестьян радикализировались. Весть об отречении Николая II быстро облетела всю Псковскую губернию: 4 марта об этом стало известно в г. Опочка [2, л. 4]. Рапорты Временному правительству небывалую активность агитаторов в губернии. Протестами охватило Горскую, Дворицкую, Туровскую, Кудеверскую волости Новоржевского уезда. Крестьяне искали бывших полицейских и отбирали оружие [2, л. 3]. В г. Остров тоже шли массовые погромы.

Крестьянский сход также стал одной из форм проявления протестных настроений [2, л. 24]. На сходе Бунинского комитета было постановлено запретить продажу земли помещикам и другим частным лицам; делить отныне землю по едокам: столько, сколько каждый сможет обработать сам; запретили вырубку леса [2, л. 10]. Крестьянство губернии независимо друг от друга в нескольких местах выступило за отмену частной собственности [2, л. 17–18]. Крестьяне также протестовали против тайного голосования, не доверяя подсчёту голосов [2, л. 42].

В нескольких волостях Островского уезда в начале мая началось обострение протестных настроений: крестьяне настойчиво стали требовать помещиков отдавать им в аренду пашню по низким ценам. Повсеместно крестьяне отбирали инвентарь, запрещали нанимать рабочих и т.д. [2, л. 19]. Крестьянами формировались органы местного самоуправления, оформлявшие контуры Крестьянской революции: ликвидация привилегий помещиков, наступление на их права собственности [2, л. 20, 21, 25, 40, 44, 45, 46].

Радикализация протестных настроений крестьян началась с мая 1917 г. По данным губернского комиссара за апрель – май было более 40 столкновений [18]. Администрация требовала применения армии против крестьян, которые посягают на помещичьи владения и покосы [3].

С началом Великой российской революции наблюдается масштабная протестная активность крестьян. Как и по всей стране, создаются крестьянские органы управления, крестьяне самостоятельно занимаются разрешением аграрного вопроса. В документах администрации губернии несколько раз упоминается партия Социалистов-революционеров как ведущая активную агитацию.

Взятые власть большевики, в ночь на 27 октября приняли декрет «О земле», легализовавший итоги крестьянского «чёрного передела» [16]. Конфискация помещичьих земель и последующая передача их в руки крестьян, полностью соответствовала требованиям крестьянства. Однако погромы помещичьих усадеб ещё продолжались какое-то время. Так, в результате крестьянских погромов в конце 1917 – начале 1918 г. в нескольких уездах были разграблены и пострадали помещичьи имения [12; 21; 23].

Крестьянская революция, добившись своих целей, столкнулась с новым вызовом: политикой военного коммунизма. Запрет свободной торговли и продразвёрстка вызвали волну крестьянского протеста. Крестьяне громили большевистские комиссариаты. В Порховском уезде в конце июля 1918 г. произошло крупное восстание крестьян, подавлять которое пришлось частям РККА [4; 5; 13].

В 1918 г. из 23-х волостей Порховского уезда антисоветские выступления проходили в 17 [20]. В Холмском уезде был расстрелян митинг крестьян [19, с. 192–193]. Вооружённое выступление крестьян произошло в Жадрицкой волости Опочецкого уезда [6].

В 1918 г. на стыке Псковской, Смоленской, Витебской губерний организуются антибольшевистские боевые отряды крестьян, т.н. «зелёные» [1; 7; 19, с. 194]. Примерно в это же время вооружённые волнения крестьян прошли в Виделибской, Славковской, Докатовской волостях Псковского уезда, а также в ряде волостей Великолукского уезда. В ноябре 1918 г. в Холмском уезде вспыхнуло дезертирское восстание [24].

За 1919 г. насчитывается по меньшей мере 7 крупных восстаний в губернии [8; 9; 14; 15; 19, с. 195–196].

В течение лета 1919 г. крестьянскими восстаниями были охвачены 14 волостей Порховского уезда, а общая численность повстанцев составляла несколько тысяч человек [10; 11]. Крестьянское движение потухло лишь к 1920 г.

Советская власть в 1921 г. вводит НЭП, а также признаёт особые интересы деревни. Земельный кодекс РСФСР, принятый в декабре 1922 г. закрепил итоги Крестьянской революции [17].

Заключение. Формы проявления протестных настроений крестьян Псковской губернии 1914–1922 гг. быстро менялись. Если в период созревания общенационального кризиса (1914–1917 гг.) протестные настроения в основном выражались в устном недовольстве (оскорбления царя, представителей власти), то в момент начала революции протест крестьян значительно радикализировался и перерос в аграрное движение. После «введения» большевиками военного коммунизма аграрное движение превратилось в антибольшевистское движение.

1. ГАПО. Ф. Р-51. Оп. 1. Д. 93. Лл. 145, 147.
2. ГАПО. Ф. Р-590. Оп. 1. Д. 12. Л. 3–46.
3. ГАПО. Ф. Р-590. Оп. 1. Д. 14. Л. 481.
4. ГАПО. Ф. Р-590. Оп. 1. Д. 35. Л. 112.
5. ГАПО. Ф. Р-590. Оп. 1. Д. 65. Л. 1.
6. ГАПО. Ф. Р-590. Оп. 1. Д. 38. Л. 71–76.
7. ГАПО. Ф. Р-590. Оп. 1. Д. 78. Л. 89.
8. ГАПО. Ф. Р-608. Оп. 1. Д. 31. 20 л.
9. ГАПО. Ф. Р-626. Оп. 3. Д. 223. 74 л.
10. ГАПО. Ф. Р-626. Оп. 3. Д. 1699. Л. 8–11.
11. ГАПО. Ф. Р-695. Оп. 1. Д. 117. 111 л.
12. Псковский вестник. 1918. 16–18 мая.
13. Моя газета. 1918. 7, 14 августа.
14. Псковский набат. 1919. 8 мая.
15. Псковский набат. 1919. 14 мая.
16. Декреты Советской власти. Т. 1. С. 17–20.
17. Алиева, Л.В. Землеустроительная политика советской власти в Псковской губернии в 1920-е гг. //Л.В.Алиева // Вестник Псковского государственного педагогического университета. Серия «Социально-гуманитарные и психолого-педагогические науки». Вып. 3. Псков, 2008. С. 37–42.
18. Бунина, Ф. Май 1917 года на Псковщине /Ф. Бунина, М.Клецкина // Псковская правда. 28 мая. 1957.
19. Васильев, М.В. Крестьяне Псковской губернии в годы Гражданской войны 1917–1920 гг. /М.В.Васильев. - Псков, 2014. -243 с.
20. Гусев, А. Пламенные годы /А. Гусев // Коммунистический труд. - 1963. - 13 ноября. - С. 2.
21. Ерицян, Х.А. Советы крестьянских депутатов в Октябрьской революции /Х.А. Ерицян. - М., 1960. - С. 165.
22. Патраш, Н.В. Судебные учреждения псковской губернии и их деятельность в годы Первой мировой войны / Н.В.Патраш. - Псков, 2019. - С. 97–99.
23. Филимонов, А.В. Совхозы Северо-Запада России 1917–1941 гг /А.В.Филимонов. - Псков, 1997. - С. 15.
24. Яров, С.В. Крестьянин как политик. Крестьянство Северо-Запада России в 1918 – 1919 гг.: политическое мышление и массовый протест /С.В. Яров. - СПб., 1999. - С. 58–59.

СУДЕБНЫЕ ПРОЦЕССЫ НАД НЕМЕЦКИМИ ВОЕННЫМИ ПРЕСТУПНИКАМИ В БЕЛАРУСИ В 1946–1947 ГОДАХ

Юран В.П.¹, Казусева А.Д.²,

*¹молодой ученый, ²студентка 2 курса Витебского филиала Международного университета «МИТСО», г. Витебск, Республика Беларусь
Научный руководитель – Иванова Т.П., канд. ист. наук, доцент*

Ключевые слова. Нюрнбергский процесс, «малые Нюрнбергские процессы», судебные процессы над нацистскими преступниками в Беларуси, геноцид, правосудие, приговор, исполнение приговора, наказание.

Key words. Nuremberg trials, «small Nuremberg trials», trials of nazi criminals in Belarus, genocide, justice, sentence, execution of sentence, punishment.

Актуальность темы обусловлена, во-первых, необходимостью реагирования на новые вызовы современности; во-вторых, стремлением исследователей актуализировать свои позиции по отношению к Нюрнбергскому процессу в связи с его 75-летием, вновь обратиться к непреходящему значению и правовой оценке Нюрнбергского процесса, «Малых Нюрнбергских процессов», в том числе, состоявшихся и на территории Беларуси.

Целью работы является исследование судебных процессов, состоявшихся на территории Беларуси после завершения Великой Отечественной войны, определении их значения.

Материал и методы. Основой для данной публикации послужили нормативные правовые акты руководства СССР и БССР об организации судебных процессов над немецкими военными преступниками; архивные документы, специальные материалы в периодической печати послевоенного периода. В процессе исследования использованы следующие методы: анализ, синтез, формально-правовой, сравнительно-правовой, ретроспективный, анализ нормативного правового акта, анализ архивного документа.

Результаты и их обсуждение. После завершения Великой Отечественной войны и Второй мировой войны не только в Нюрнберге, но и в ряде городов СССР и других стран состоялись судебные процессы над нацистскими преступниками. Проведение этих процессов было обусловлено необходимостью осуждения идеологии фашизма и наказания преступников за злодеяния, совершенные на временно оккупированных территориях. Нюрнбергский процесс к этому времени над военными преступниками завершился, но на территории СССР еще оставались безнаказанными другие их представители.

Подобные судебные процессы состоялись в 23 городах СССР, в том числе в белорусских городах. Судебный процесс в Минске прошел 15-29 января 1946 года, в Бобруйске – 28 октября – 4 ноября 1947 года, в Витебске – 29 ноября – 4 декабря 1947 года, в Гомеле – 13-20 декабря 1947 года.

Теме «малых Нюрнбергских процессов» посвящены публикации Е.А. Копыловой [1], А.Ю. Молчанова [2] и других исследователей. Так, Е.А. Копылова рассмотрела ход судебных процессов в городах СССР, обратилась к международному опыту этих «малых процессов». А.Ю. Молчановым определено значение уроков Нюрнберга для постсоветского пространства. А.В. Шарков [3], А.М. Подлипский [4], Т.П. Иванова [5] рассмотрели судебный процесс над нацистскими преступниками в Витебске. В публикациях последних лет акцентировано внимание не только на исторических, но и на правовых аспектах, международном опыте «малых Нюрнбергских процессов», необходимости недопущения героизации нацизма, актуализации темы геноцида.

Эти процессы получили следующие названия в российской и белорусской историографии: «Советский Нюрнберг», «Второй Нюрнберг», «Малые Нюрнбергские процессы», «Советский Нюрнберг-2». Опыт Нюрнбергского процесса был использован для проведения судов на территории четырех союзных республик СССР (РСФСР, БССР, УССР, Латвийской ССР). Учитывались общие и специфические признаки международного уголовного права, выработанные Нюрнбергским военным трибуналом, а также национальное законодательство.

Правовой основой для проведения названных процессов стали нормативные правовые акты: Указ Президиума Верховного Совета СССР от 19 апреля 1943 года №39 «О мерах наказания для немецко-фашистских злодеев, виновных в убийствах и истязаниях советского гражданского населения и пленных красноармейцев, для шпионов, изменников родины из числа советских граждан и для их пособников»; Постановление Политбюро ЦК ВКП(б) от 21 ноября 1945 года «О проведении судебных процессов над бывшими военными служащими германской армии и немецких карательных отрядов»; Постановление Совета Министров СССР от 10 сентября 1947 года «О проведении судебных процессов над нацистскими преступниками».

Для подготовки судебных процессов были созданы республиканские, краевые, областные и районные комиссии. В Беларуси комиссии создавались в начале 1944 года; действовали Барановичская, Бобруйская, Брестская, Витебская, Гомельская, Гродненская, Минская, Могилевская, Молодечненская, Пинская, Полеская и Полоцкая областные комиссии содействия [3, с. 282].

В сложных условиях завершения Великой Отечественной войны и послевоенной разрухи были созданы условия для проведения судебных процессов, обеспечения всеми необходимыми ресурсами для отправления правосудия. Подготовка к проведению процесса над нацистскими преступниками в Беларуси включала разработку плана агентурно-оперативных и следственных действий, создание оперативно-следственных групп, пересмотр и отбор документальных материалов, относящихся к преступлениям обвиняемых,

проведение предварительного следствия, организацию сбора свидетельских показаний, назначение государственного обвинителя и председателя судебного процесса, подготовку обвинительного заключения, подготовку места проведения процесса, доставку обвиняемых, приглашение свидетелей, организацию проведения судебного заседания, обеспечение его гласности.

30 января 1946 года в 14.30 минут на ипподроме г. Минска был приведен в исполнение приговор Трибунала Минского военного округа следующим немецко-фашистским преступникам, это: И. Рихард, Э. Герф, Г. Эрдмансдорф, Г. Вайсинг, Э. Фальк, Г. Кох, П. Айк, Ф. Митман, Ф. Гесс, Р. Молл, Р. Бурхард, А. Битнер, Г. Фишер. Названные лица осуждены к смертной казни через повешение за чудовищные злодеяния, совершенные ими в БССР [6, с. 472].

29 ноября 1947 года в 19 часов в Белорусском государственном театре г. Витебска при переполненном зале трудящихся города и представителей районов Витебской области Военный Трибунал Прибалтийского округа в открытом судебном заседании приступили к слушанию дел по обвинениям 10 немецко-фашистских преступников, совершивших злодеяния на территории Витебской области [4, с. 27]. Показания на суде дали 22 гражданина СССР и 6 немецких военнопленных.

На основе изучения улик и фактов все подсудимые считались виновными в преступлениях в соответствии со статьей 1 Указа Президиума Верховного Совета ССР от 19 апреля 1943 года. Наказание устанавливалось в соответствии со статьями 319 и 320 Уголовно-процессуального кодекса Белорусской ССР и Указом Президиума Верховного Совета СССР от 26 мая 1947 года – заключение каждого из обвиненных в исправительно-трудовых лагерях сроком на 25 лет [4, с. 41-53].

В Гомеле военный трибунал признал виновными 16 преступников, в Бобруйске – 21, назначив им сроки продолжительные сроки заключения. При подготовке судебных процессов над нацистскими преступниками были выявлены факты преступлений, совершенных на территории и других областей Беларуси [7; 8].

Процессы над пособниками нацистских преступников, коллаборантами, продолжались на территории Беларуси при их выявлении вплоть до 1980-х годов.

Согласно международному уголовному праву, нет срока давности за военные преступления, преступления против человечества и геноцид. Преступления нацистских преступников не подлежат забвению.

В настоящее время Генеральная Прокуратура Республики Беларусь продолжает расследование уголовного дела «О геноциде белорусского народа».

Заключение. Проведенные судебные процессы на территории Беларуси послевоенного периода, как и в других республиках СССР и странах Европы, целесообразно рассматривать не только и не столько как суды победителей над побежденными, а как справедливое возмездие и правосудие. Судебные процессы содействовали развитию механизма взаимодействия международного уголовного права и национального уголовного законодательства.

1. Копылова, Е.А. Международно-правовой характер малых Нюрнбергских трибуналов / Е.А. Копылова // История государства и права. – 2017. – № 2. – С. 36-40.

2. Молчанов, А.Ю. Уроки Нюрнберга: Повестка дня для Содружества Независимых Государств /А.Ю. Молчанов //Свободная мысль. – 2011. – № 4. – С. 5-20.

3. Шарков, А. В. Витебский судебный процесс над нацистскими преступниками /А. В. Шарков // Победа – одна на всех: материалы Международной научно-практической конференции, Витебск, 24 апреля 2014 г. – ВГУ имени П. М. Машерова, редколл.: А. А. Коваленя (ответств. ред.) [и др.]. – С. 280-285.

4. Подлипский, А. М. Возмездие: судебный процесс над немецко-фашистскими преступниками в Витебске /А. М. Подлипский. – Витебск: Витебская областная типография, 2013. – 64 с.

5. Иванова, Т.П. Судебный процесс над нацистскими преступниками в Витебске после Великой Отечественной войны / Т.П. Иванова// XXIV открытая научная сессия профессорско-преподавательского состава: сборник докладов (Витебский филиал Международного университета «МИТСО»; редколл.: А.Л. Дединкин (гл. ред.) [и др.]. – Витебск: ВГУ имени П.М. Машерова, 2021. – С. 43-45.

6. Судебный процесс по делу о злодеяниях, совершенных немецко-фашистскими захватчиками в Белорусской ССР (15-29 января 1946 г.). – Минск: Государственное издательство БССР, 1947. – 474 с.

7. Приговор гитлеровским военным преступникам в Бобруйске / Советская Белоруссия. – 1947. – 5 ноября. – С. 4.

8. Судебный процесс в гор. Гомель по делу о злодеяниях немецко-фашистских захватчиков в Белорусской ССР / Советская Белоруссия. – 1947. – 21 декабря. – С. 3.

ЗАКОНОМЕРНОСТИ ФУНКЦИОНИРОВАНИЯ ЯЗЫКОВ, ЛИТЕРАТУР, ФОЛЬКЛОРА БЕЛАРУСИ В КОНТЕКСТЕ РАЗВИТИЯ МИРОВОЙ КУЛЬТУРЫ

ФРАЗЕОЛОГИЗМЫ С КОМПОНЕНТОМ-ФИТОНИМОМ КАК ОТРАЖЕНИЕ НАЦИОНАЛЬНО-КУЛЬТУРНОЙ СПЕЦИФИКИ В РУССКОМ ЯЗЫКЕ

Агафонова О.В.,

*аспирант ВГУ имени П.М. Машерова, г. Витебск, Республика Беларусь
Научный руководитель – Муратова Е.Ю., д-р филол. наук, профессор*

Ключевые слова. Лингвокультурология, фитоним, коннотация, антропоморфизм, фразеологизм, языковая картина мира.

Key words. Linguoculturology, phytonym, connotation, anthropomorphism, phraseology, linguistic picture of the world.

Язык – это отражение национальной культуры; языковые единицы фиксируют содержание, которое так или иначе отражает условия жизни народа-носителя языка. Фразеологизмы окрашены особенностями конкретного языка, они имеют разнообразную экспрессивную окраску, способны к приобретению дополнительного смысла. Цель нашего исследования – выявить специфику культурного восприятия фразеологических единиц с компонентом-фитонимом представителями русской лингвокультуры. Актуальность данного исследования выражается в востребованности изучения специфики фитонимов как знаков языка и культуры.

Материал и методы. В работе использовались общенаучные методы (описательно-аналитический, сравнительный и сопоставительный) и частные методы и приемы (метод сплошной выборки, прием семантической идентификации, количественный метод). Материалом исследования послужили 109 русскоязычных фразеологических единиц с компонентом-фитонимом.

Результаты и их обсуждение. Явления окружающей действительности выступали главными факторами формирования ментальности народов в самые ранние периоды их развития. Образность и частотность употребления названий растений в современном языковом дискурсе связаны с позитивным отношением человека к растениям и, соответственно, к их названиям.

В современной лингвистике интерес к разностороннему исследованию фитонимической лексики постоянно растет. С точки зрения лингвокультурологии названия растений исследовали такие ученые, как М.И. Забылин, А.С. Будилович, А.С. Ермолов и др.

Исследование фитонимической лексики с точки зрения лингвокультурологии дает возможность получить представление о различных языковых явлениях, выяснить, как экстралингвистическая действительность отражается в языке. Изучение такой лексики позволяет полностью раскрыть систему культурных ценностей и ориентиров, которые присущи языковому сознанию членов определенного лингвокультурного общества и которые отражены в языковой картине мира этого общества.

Важнейшей частью национальной картины мира являются фразеологизмы. Изучение фитонимов в составе фразеологизмов представляет большой интерес для исследователей. «Фразеологические единицы приписывают объектам признаки, которые ассоциируются с картиной мира, подразумевают целую дескриптивную ситуацию (текст), оценивают ее, выражают к ней отношение» [2, с.43].

Фразеологизмы с компонентом-фитонимом представляют образы растений, которые по традиции часто переходят на людей, отражают процессы освоения окружающего мира человеком. Названия растений наделяются коннотациями и употребляются как

эталоны или метафорические характеристики внешности человека, его поведения, характера, разнообразных эмоций. Также такие фразеологизмы отражают взаимодействия человека с объектами окружающей действительности и т.д. Мы можем отметить, что высокую частотность употребления в фразеологизмах имеют фитонимы *дуб, орех, осина, хрен, редька, одуванчик, береза* и многие другие.

Названия растений, встречающиеся в составе фразеологизмов, имеют ряд коннотаций, которые могут являться отражателями национальной картины мира:

Самая большая группа коннотаций фитонимов, представленных в фразеологизмах, являются антропоморфными. Эти коннотации проявляются посредством сравнения растений с человеком, с его поведением, физическими и умственными характеристиками. В основе метафорического переноса внешних характеристик, признаков, свойств растений на человека лежат реальные или придуманные качества самого человека. Внешность человека, как правило, описывается с точки зрения физической формы, возраста, состояния здоровья: *божий одуванчик, как огурчик, как выжатый лимон, старый хрен, как маков цвет, крепкий, как дуб, бесплодная смоковница, цвести, как роза, стройна, как березка. «Отлично! поцелуемся – и шабаш! Я поцеловал его и, целуя, думал: а еще говорят, что нынешние молодые люди дерзкие – ан вон он какой! как огурчик!»* (М.Е. Салтыков-Щедрин. «Круглый год. Первое сентября»). *«Он не был тот прежний, непреклонный, неколебимый, крепкий, как дуб: он был малодушен; он был теперь слаб.»* (Н.В. Гоголь. «Тарас Бульба / Миргород»).

Фразеологизмы с компонентом-фитонимом репрезентируют умственные способности человека, черты его характера: *лопух лопухом, разбираться как свинья в апельсинах, шут гороховый, пень березовый, горе луковое, крапивное семя, голова еловая, осиновая чурка с глазами, не в капусте подобран, капризная мимоза. «Ну, что я теперь буду делать? Ведь в том поезде жена! Она там одна, ждет, томится! Ах, я шут гороховый! Новобрачный падает на диван и ежится, точно ему наступили на мозоль. – Несчастный я человек! – стонет он»* (А.П. Чехов. «Счастливчик». 1886). Лексема «дуб» в данном случае присутствует в фразеологизмах, имеющих отрицательную коннотацию: *дубовая башка, дуб дубом*. Фразеологизмы также используются для передачи отношения человека к разного рода занятиям: *щелкать как орехи – легко справляться с каким-то делом; околачивать груши – бездельничать; разводить бобы – вести пустые разговоры; белены объелся – обезумел; заблудиться в трех соснах – не разбираться в самых простых вопросах. «– Экой ты бестолковый, братец. Говорят тебе – я хозяин. Аким вытаращил глаза. – Что ты такое врешь, словно белены объелся, – заговорил он наконец. – Какой ты тут, к чёрту, хозяин?»* (И.С. Тургенев. «Постоялый двор»).

Фразеологические единицы, включающие в свой состав названия растений, чаще всего демонстрируют отношения человека с окружающим миром (38 названий из 109, т.е. 35%): *ободрать как липку, дать березовой каши, отведать калиновой каши, пожинать лавры, устилать путь розами и др.:*

Только розги могут детским мозгом

Управлять, как руль, в житейском море, –

А не то с детьми вам будет горе.

Им нужна «березовая каша»;

Эта каша – мать родная наша... (Д. Д. Минаев. «Во поле березынька стояла...»). Песни о розгах, 1. 1883)

Фразеологизмы с компонентом-фитонимом являются яркой составляющей словарного состава языка. С их помощью в процессе общения демонстрируются положительные и отрицательные эмоции, передаются чувства говорящих. Такие фразеологизмы добавляют высказыванию выразительность: *хрен в голову (восторг, удивление); развесистая клюква (что-то неправдоподобное); разлили малина (превосходно, замечательно); елки зеленые (восхищение, недоумение, досада) и др. «Подделиться своей неожиданной странной догадкой не с кем. А очень захотелось поделиться с кем-нибудь. Тут же явный недосмотр! Мчимся-то мчимся, елки зеленые, а кого мчим? Можно же не так все понять. Можно понять... Ну и ну!»* (Василий Шукшин. «Забуксовал». 1970–1971).

Заключение. Фразеологизмы с компонентом-фитонимом имеют ярко выраженную национально-культурную специфику. Мы можем сделать вывод, что названия растений

в составе русских фразеологизмов в большей степени встречаются при описании отношений человека с окружающим миром и при описании самого человека. Изучение функционирования подобных фразеологизмов позволяет глубже осознать мировидение и миропонимание русского народа.

1. Забылин, М. И. Русский народ. Его обычаи, обряды, предания, суеверия и поэзия / М. И. Забылин. – М.: Институт русской цивилизации, 2014. – 688 с.
2. Колосова, В. Б. Лексика и символика народной ботаники восточных славян: на общеславянском фоне : этнолингвистический аспект : автореф. дис. ... доктор. филол. наук : 10.02.03 / В. Б. Колосова ; Институт славяноведения РАН. – М., 2003.
3. Коновалова, Н. И. Народная фитонимия как фрагмент языковой картины мира / Н. И. Коновалова. – Екатеринбург: Изд-во Дома учителя, 2001. – 150 с.
4. Маслова, В. А. Лингвокультурология : учеб. пособие для студ. высш. учеб. заведений. – М.: Издательский центр «Академия», 2001. – 208 с.
5. Национальный корпус русского языка. – Режим доступа : <https://ruscorpora.ru/>. – Дата доступа : 08.11.2023.
6. Невойт, В. И. Фитонимы в русской языковой картине мира // Русский язык: исторические судьбы и современность. Тезисы международного конгресса МГУ им. М.В. Ломоносова / В. И. Невойт. – М., 2001. – С. 77.
7. Пуцилева, Л. Ф. Типология культурно детерминированных коннотаций русских фитонимов / Л. Ф. Пуцилева // СПб.: Известия Российского государственного педагогического университета им. А. И. Герцена. – 2008. – №76-1. – С. 284-288.

ПАРАМЕТРЫ КЛАССИФИКАЦИИ ЭСТЕТИЧЕСКИХ ПРЕДИКАТОВ В БЕЛОРУССКОМ ЯЗЫКЕ

Азарченко Г.Ю.,

*аспирант ВГУ имени П.М. Машерова, г. Витебск, Республика Беларусь
Научный руководитель – Никитенко Т.В., канд. филол. наук, доцент*

Ключевые слова. Оценка, эстетическая оценка, лексема, предикат, дефиниция.
Key words. Evaluation, aesthetic evaluation, lexeme, predicate, definition.

Данная работа выполнена в рамках лингвистической аксиологии и посвящена определению как свойств эстетической оценки, так и критериев отбора белорусскоязычных эстетических предикатов. Цель данного исследования – проанализировать понятие эстетической оценки, а также особенности ее экспликации в белорусском языке.

Материал и методы. При написании данной работы мы опирались на труды Н.Д. Арутюновой, Е.М. Вольф, Ю.Д. Апресяна, М.А. Тихоновой, Т.В. Никитенко и др. Материалом исследования послужил «Тлумачальны слоўнік беларускай літаратурнай мовы» под редакцией М.Р. Судника, М.Н. Кривко. Основными методами, применяемыми в данной работе, являются описательный метод и метод словарных дефиниций.

Результаты и их обсуждение. Несмотря на то, что оценка признаётся одной из основополагающих категорий действительности и важнейших сторон интеллектуальной деятельности человека, многие исследователи сталкиваются с проблемой множественности дефиниций данного явления [1, с. 163]. Мы в данной работе придерживаемся следующего понимания оценки: «Оценка – это категория, обозначающая аксиологическое отношение человека ко всему нормативно представленному многообразию предметных воплощений человеческой жизнедеятельности и возможностям их познавательного и практического освоения» [2, с. 631].

В классификации Н.Д. Арутюновой [3, с. 75–76] эстетическая оценка – один из типов частнооценочного значения; способ установления эстетической ценности объекта, осознаваемый результат эстетического восприятия, обычно фиксируемый в суждениях типа «Это красиво!», «Это уродливо!» и т. п. [4, с. 246]. Данной оценке подлежат все предметы и явления, доступные непосредственно-чувственному восприятию или воссоздаваемые воображением и вызывающие у человека специфическую эмоциональную реакцию, иными словами, эстетическое чувство.

Эстетическая оценка относится к сублимированным и, соответственно, не безразлична к понятию архетипа – нормы, образца, примера, потенциальных требований, предъ-являемых к объекту [3, с. 75].

Данный тип оценки базируется на объективных основаниях, хотя в парадигмах обыденного сознания обыгрывается ее пристрастный и исключительно субъективный характер. Причиной данного феномена можно считать эфемерность стандарта красоты, что, тем не менее, не исключает его материальную основу – физические параметры. Данный стандарт имеет национальную, временную, гендерную, возрастную, индивидуальную и др. обусловленность. Конкретный человек в реальной жизни в зависимости от комплекса прагматических факторов (ситуации, настроения и т.д.) может менять эстетические позиции и вступать в коммуникацию «от имени» разных типовых («модельных») личностей. Соответственно, и лексические средства выражения эстетической оценки могут описывать один и тот же параметр внешнего вида по-разному.

Данный тип оценочности может эксплицироваться посредством положительно- и отрицательно-оценочных предикатов. В нашем исследовании основное внимание уделяется анализу белорусскоязычных эстетических слов-предикатов, описывающих внешность человека.

В рамках данной работы особое внимание необходимо уделить критериям отбора эстетических предикатов. В первую очередь, важно определить особенности существующей системы словарных помет, описывающих данные лексемы в белорусском языке. Так, в словаре под редакцией М.Р. Судника, М.Н. Кривко для характеристики отрицательно-оценочных эстетических предикатов используются следующие пометы: *разм., груб., пагард., зневаж., неадабр., асудж., незадав., лаянк.* и др.: *разлѣзлы (разм.) 'які страціў фігуру празмерна растаўцеўшы; распоўзлы'; мурло (груб.) 'тоўсты і шырокі твар, а таксама чалавек з такім тварам'; чучала (разм., пагард.) 'пра неахайнага, бруднага, дрэнна апранутага чалавека'; расфуфыраны (разм., неадабр.) 'занадта крыкліва і безгустоўна адзеты'* и т.д. Единая система помет для выражения положительной эстетической оценки отсутствует. Более того, системы помет в различных словарях значительно отличаются. Так, использование данного параметра отбора эстетических слов-предикатов в белорусском языке для достижения целей нашего исследования не является состоятельным.

Важным параметром классификации эстетических предикатов являются наиболее частотные ключевые слова в составе их словарных дефиниций. Так, положительная эстетическая оценка выражается в белорусском языке следующими лексемами: 1) **стройны, прапарцыянальны** (*станісты 'стройны, прапарцыянальнага, прыгожага целаскладу'*), 2) **атлетычны** (*маладзец 'статны, атлетычнага складу малады чалавек'*), 3) **прыгожы** (*эстэтычны 'прыгожы, звязаны з успрыманнем прыгожага ў жыцці і мастацтве'*), 4) **прынадны** (*спакуслівы 'здольны спакусіць; прынадны, прывабны, захапляльны'*), 5) **спраўны** (*ладны 'зграбны, прыгожы, спраўны'*), 6) **захапляць, зачароўваць** (*чароўны 'надзвычайна прыгожы; які зачароўвае, захапляе'*) и др.

Отрицательная эстетическая оценка эксплицируется посредством слов: 1) **надзвычай** (*выкрутасісты (разм.) 'надзвычай мудрагелісты, вычварны'*), 2) **рэзкі, крыклівы, безгустоўны** (*кідкі 'які рэзка кідаецца ў вочы'*), 3) **брудны, неахайны** (*абквэцаца (разм.) 'абмазаца чым-н., зрабіцца брудным, запэкацаца'*), 4) **непрывабны, непрыгожы, брыдкі** (*пачварны 'вельмі непрыгожы, такі, як у пачвары'*), 5) **схільны** (*франтаваты 'схільны да франтаўства; які любіць франціць'*), 6) **тлусты** (*азызнуць 'зрабіцца хваравіта тоўстым, апухлым, з абвіслай скурай'*), 7) **хілы** (*дохлы (разм.) 'нядужы, хілы, хваравіты'*) и др.

Как видим, большая часть ключевых слов в составе дефиниций связаны с одобрением и неодобрением внешнего вида человека на основе параметров, значимых для благополучия личности и общества в целом (сила воли человека, отсутствие зависимостей, опрятность и аккуратность, наличие хорошего вкуса и адекватное отношение к своей внешности, ее соответствие социальным нормам и др.). Как и в отношении лексем, связанных с выражением других типов частнооценочных значений (этической, интеллектуальной и др. оценок), порицаются чрезмерность выраженности признака и нездоровые склонности. Кроме того, ряд предикатов дает общую эстетическую оценку внешнего вида человека на основе категории *нравіцца/не нравіцца*.

Количественно эстетические предикаты, выражающие одобрение, уступают лексемам, выражающим неодобрение. Это может быть обусловлено законом социального

предостережения, поскольку посредством языковых единиц важнее описать отклонение от нормы, чем соответствие ей.

В белорусском языке нередко эстетическая оценка выражается в неосновном значении слов, которые, в целом, являются положительно-оценочными, но не связаны ни с эстетикой, ни с описанием внешних характеристик людей и предметов: *вясёлы* '1. поўны радасці, весялосці, які выражае радасць, весялосць. 2. прыемны для вока, не змрочны', *харошы* '1. які вызначаецца станоўчымі якасцямі. 2. прыгожы, прывабны', *цікавы* '1. які выклікае цікавасць, захапляе чым-н. 2. прыгожы (разм.)' и др.

Эстетическая оценка выражается и уменьшительно-ласкательными формами лексем: *мілка*, *прыгажуння*, *прыгажунчык* и т.д.

Данный тип оценочного значения с оттенком одобрения/неодобрения может выражать и переносное значение слова: *мядзведзь* (разм.) 'пра няўклюжага, непаваротлівага чалавека', *пачвара* 'пра надта непрыгожага чалавека', *геркулес* 'пра чалавека вялікай фізічнай сілы і атлетычнага складу', *лялька* (разм.) 'пра каго-, што-н. вельмі прыгожае, прывабнае' и т.д.

Заключение. Таким образом, эстетическая оценка непосредственно связывается с эстетическим восприятием и эстетическим чувством и, базируясь на объективных основаниях, как правило, выражает субъективное отношение человека к внешнему виду объекта оценки. Система помет как основной параметр отбора положительно- и отрицательно-оценочных эстетических предикатов в белорусском языке не является состоятельной. Данное исследование базируется на критерии анализа ключевых слов в составе словарных дефиниций и их потенциала в экспликации эстетической оценки. Основными ключевыми словами, выражающими положительную и отрицательную эстетические оценки в белорусском языке, являются: *стройны*, *прапарцыянальны*, *атлетычны*, *прыгожы*, *прынадны*, *спраўны*, *захапляць*, *зачароўваць*; *надзвычай*, *рэзкі*, *крыклівы*, *безгустоўны*, *брудны*, *неахайны*, *непрывабны*, *непрыгожы*, *брыдкі*, *схільны*, *тлусты*, *хілы* и др.

1. Косолапова, Е. Л. Специфика употребления оценочной лексики в текстовом пространстве Ч. Паланика и особенности ее воспроизведения в переводе на русский язык на материале романа "Invisible Monsters" / Е. Л. Косолапова, Е. Ю. Муратова // Наука – образованию, производству, экономике : материалы XXIII (70) Региональной науч.-практ. конференции преподавателей, научных сотрудников и аспирантов, Витебск, 15 февраля 2018 г. : в 2 т. – Витебск : ВГУ имени П. М. Машерова, 2018. – Т. 1. – С. 163–164. URL: <https://ger.vsu.by/handle/123456789/14922> (дата обращения: 08.09.2023).

2. Кемеров, В. Е. Современный философский словарь / В. Е. Кемеров. – Минск: «ПАНПРИНТ», 1998. – 1064 с.

3. Арутюнова, Н. Д. Типы языковых значений: Оценка. Событие. Факт / Н. Д. Арутюнова. – М.: Наука, 1988. – 341 с.

4. Беляев, А. А. Эстетика: Словарь / А. А. Беляев. – М.: Политиздат, 1989. – 451 с.

СОЦИОКУЛЬТУРНЫЕ И ЛИТЕРАТУРНЫЕ ПРИЧИНЫ АПЕЛЛЯЦИИ К ЛИТЕРАТУРНОМУ ТИПУ «МАЛЕНЬКОГО ЧЕЛОВЕКА» В РУССКОЙ РЕАЛИСТИЧЕСКОЙ ПРОЗЕ ПОСЛЕДНЕЙ ТРЕТИ XX – НАЧАЛА XXI ВЕКА

Алексеевич Е.В.,

аспирант ВГУ имени П.М. Машерова, г. Витебск, Республика Беларусь

Научный руководитель – **Крикливец Е.В.**, д-р филол. наук, доцент

Ключевые слова. Маленький человек, новый реализм, социалистический реализм, цензура.
Key words. The small person, new realism, socialist realism, censorship.

Образ «маленького человека» прочно укоренился в сознании русскоязычных читателей, тесно ассоциируясь с персонажами произведений великих русских классиков, таких как Н.В. Гоголь, Ф.М. Достоевский, А.П. Чехов. Этот литературный образ, зародившийся на заре формирования русского социально-психологического реализма в XIX веке, претерпевал эволюцию, оставляя свой след на всех этапах развития русской литературы. Он трансформировался, оставаясь важным элементом в восприятии последующими поколениями писателей, выполняя роль критического и обличающего проблемы эпохи образа.

Актуальность данного исследования обусловлена недостаточной изученностью типа персонажа «маленький человек» в русской литературе последней трети XX – начала XXI века, а также причинами популяризации данного образа в эпоху «нового реализма».

Цель исследования – выявить и проанализировать историко-социокультурные и литературные причины актуализации образа «маленького человека» в русской реалистической прозе последней трети XX – начала XXI века.

Материал и методы. Материалом исследования послужила русская реалистическая проза последней трети XX – начала XXI века. В работе использовались аналитический и описательный методы.

Результаты и их обсуждение. Длительный период образ «маленького человека» был предан забвению в русской литературной традиции. Первая четверть XX века в России стала эпохой «бури и натиска», поглощенная идеями восхваления социалистической революции, привнесла в литературу новое направление – социалистический реализм, полностью вытеснившее все остальные. Последовавший период руководства Иосифа Сталина характеризовался не только активной реализацией всеобщей коллективизации, градостроительства и индустриализации, но и определенными социокультурными процессами, а именно: массовыми репрессиями и политическими преследованиями, особенно в период «большого террора» в 1937–1938 годах, которые изменили литературную традицию до неузнаваемости. Пропаганда «культы личности» стала единственной одобренной государством «религией». Вторая мировая война также оставила неизгладимый след в истории не только России, но и других государств. Разрушенные города, дома, голод, утрата близких – все эти трагические последствия войны затронули судьбы народов. По окончании войны все силы писателей, сумевших пережить «чистки», были направлены на подлинный патриотизм и воспевание героизма людей, спасших страну от гибели, однако их труды по-прежнему находились под пристальным взором «всевидящего ока» официального «Союза писателей».

После смерти Сталина начался период «оттепели» при Н.С. Хрущеве. В 1956 году, на XX съезде КПСС, он осудил культ личности Сталина. В эпоху «оттепели» на литературной арене появляется новое поколение писателей, в числе которых Бродский, Ахмадулина, Вознесенский, Рубцов, Солженицын, Бондарев, Шукшин, Белов, Володин и многие другие. В период «оттепели» важным центром либерализма становится журнал «Новый мир», под руководством Твардовского. Однако, новая идеология часто казалась непривычной и пугающей для уже «запрограммированного» советского человека, что требовало сохранения хотя бы какой-то части старых моральных устоев. Обращение к героям первой революции и героям войны стало попыткой сохранения идеалов, не искаженных сталинским режимом. Несмотря на снижение количества репрессий, Социалистический реализм все также остается основным «творческим методом».

В период с 1964 по 1965 годы на политическую арену выходит Л.И. Брежнев, представляя «неосталинскую» политику. В это время духовная жизнь общества приобретает сложный и противоречивый характер. С одной стороны, присутствует догматизм и идеологизация в науке и культуре, с другой – медленный, но неизбежный рост протеста. Самым знаковым проявлением несогласия становится диссидентское движение. Его члены включали представителей творческой интеллигенции, национальных меньшинств и верующих. «Письмо вождям Советского Союза» А.И. Солженицына представляло собой серьезную идеологическую угрозу для системы. Для борьбы с диссидентством власти создали «Пятое управление КГБ», которое использовало широкий арсенал инструментов, включая аресты, судебные преследования, высылку за границу и направление на лечение в психиатрические больницы. Так, значительная часть русской интеллигенции была вынуждена покинуть пределы СССР либо из-за собственного несогласия с режимом, либо из-за лишения гражданства.

«Главными событиями литературной жизни 1990-х гг. стали отмена цензуры и освобождение литературы от партийно-государственного контроля. После распада СССР в 1991 разрушилось существовавшее ранее единство советской литературы» [1]. В период после распада СССР произошли огромные социокультурные перемены. Люди столкнулись с новыми реалиями рыночной экономики, изменениями в политической системе, общественной структуре и зарождением новых ценностей в общественном сознании. Эти события повлияли на повседневную жизнь обычных граждан, создавая новые вызовы, которые нуждались в литературном отражении.

В период перестройки, сопровождавшийся упадком статуса социалистического реализма, возродились ранее забытые литературные взгляды. С распадом Советского Союза в обществе возрос интерес к постмодернизму, и социалистический реализм был отвергнут как «отсталое» направление. Более того, различные элементы нереалистической эстетики начали проникать в традиционный реализм, что внесло определенные изменения в его характер. Это породило дебаты о новом реализме, которые достигли своего пика в середине 1990-х годов. Таким образом, реализм переродился и добился заметных успехов. В рамках обсуждений возникли вопросы о характере реализма. Отмечалось, что новый реализм существенно отличается как от постмодернизма, так и от традиционного реализма. Критики, используя форму манифеста, стремились укрепить онтологические основы «нового реализма». «Новый реализм видит в человеке «правду» боли, слабости, греха, но отображает его в масштабах Истины, в рамках которой человек не только тварь, но и творец, не только раб, но и сам себе освободитель» [3].

В эпоху глобальных перемен и культурных трансформаций люди начали заново искать и познавать свою идентичность. Литературный образ «маленького человека» заново мог послужить точкой опоры для читателей, которые стремятся понять свое место и место человека в изменяющемся мире. Образ нового «маленького человека» в эпоху «нового реализма» претерпел значительную трансформацию в сравнении с классической русской реалистической парадигмой XIX века. Возникает новая тенденция в изображении «маленького человека», переживающего кризис самоидентификации и адаптации к новой реальности. Проблематика литературного героя коррелирует с человеком настоящим, реальным.

«Таким образом, в повести, синтезирующей элементы реализма и модернизма, актуализируется и по-новому интерпретируется образ «маленького человека». Жестокость и абсурдность мира проявляются на «стыке» личных биографий и исторического пути государства. Спектр инвариантов «маленького человека» широк: от представителей социального «дна» до героев-исполнителей [2, с. 161]».

Одной из ключевых характеристик художественного стиля «нового реализма» стало, без сомнения, уделяемое писателями внимание документальному и психологическому содержанию. Отчетливо выделяется стремление к концептуализации травматического опыта (Улицкая, Петрушевская, Рубина). В новом «маленьком человеке», выступающем в роли героя художественного произведения, прослеживается стремление обнаружить художественные аспекты в своей собственной повседневности, предпринимается попытка объединить художественность и документальность.

Заключение. Таким образом, апелляция к образу «маленького человека» в русской реалистической прозе конца XX – начала XXI веков обусловлена множеством исторических и социокультурных факторов. Несмотря на длительный период стагнации в русской литературной традиции, реалистическое направление получило свое новое рождение, сочетая в себе как традиционные элементы, так и новые художественные методы. Тип «маленького человека» прочно укрепился в «новом реализме», являясь действенным авторским методом высказаться на тему актуальных проблем своей эпохи.

1. Большая российская энциклопедия 2004-2017 [Электронный ресурс]. – Режим доступа: <https://old.bigenc.ru/literature/text/5547858>. – Дата доступа: 20.10.2023.

2. Крикливец, Е. В. Жанрово-стилевая модификация повести в русской и белорусской реалистической и модернистской прозе второй половины XX века: сравнительно-типологический аспект : монография / Е. В. Крикливец. – Витебск : ВГУ имени П. М. Машерова, 2020. – 216 с. URL: <https://rep.vsu.by/handle/123456789/21257> (дата обращения: 10.09.2023).

3. Пустовая, В.Е. Пораженцы и преображенцы. О двух актуальных взглядах на реализм / В.Е. Пустовая // Октябрь. – 2005. – № 5. – С. 153-164

ПОНЯТИЙНО-ТЕРМИНОЛОГИЧЕСКИЙ АППАРАТ В ИССЛЕДОВАНИЯХ ЗООЛЕКСИКИ

Красовская Я.И.,

молодой ученый ВГАВМ, г. Витебск, Республика Беларусь

Ключевые слова. Зоолексика, зооним, термин, номинация, лексико-семантическая группа.
Key words. Zoolexics, zoonym, term, nomination, lexico-semantic group.

Изучение особенностей функционирования единиц, относящихся к лексико-семантической группе, называющей животных, является одним из популярных направлений исследований в современной лингвистике. Данная группа лексики рассматривается исследователями всесторонне: в семантическом, функциональном, ономастиологическом, лингвокультурологическом, и других аспектах. Актуальность анализа номинаций представителей животного мира в научном контексте обуславливается тем, что в исследованиях авторы оперируют большим количеством терминов: зооним, зоосемизм, зооморфизм, анимализм, фауноним и др. При этом одни лингвисты используют некоторые из вышеперечисленных терминов как синонимы, в то время как другие предлагают критерии для их разграничения. Целью данного исследования является выявление соотношения понятий, которые используются в научных публикациях для номинации языковых единиц, обозначающих зоологические объекты.

Материал и методы. Объектом данного исследования являются терминологические наименования, которые употребляются для обозначения животных как объекта лингвистических исследований. Материалом выступили научные публикации из открытых источников, посвященные проблемам изучения зоолексик. Для уточнения определенных понятий использовались толковые словари и словари лингвистических терминов. При проведении исследования использовались аналитический и описательный методы.

Результаты и их обсуждение. Одним из наиболее употребительных и часто встречающихся в исследованиях является термин «зооним». Наличие разных подходов к содержанию данного термина свидетельствует о противоречиях касательно его точного определения [10, с. 107]. Изначально данный термин появился в рамках ономастики в значении «вид онима; кличка (собственное имя) дикого или домашнего животного, содержащегося в зоологическом саду или подопытного, «работающего» в цирке или в охране» [13, с. 59]. Такое же определение зоонима зафиксировано в Толковом словаре Т.Ф. Ефремовой: «собственные имена – клички – животных как объект лингвистического изучения» [16] и «Словаре лингвистических терминов» Т.В. Жеребило: «разновидность имен собственных: клички животных» [14]. При этом стоит отметить, что количество работ, где понятие «зооним» обозначает объект ономастического исследования, невелико. Гораздо чаще данный термин употребляется для родо-видового наименования всех существ, относящихся к биологическому царству животных. В данном значении он встречается в Толковом переводоведческом словаре Л.Л. Нелюбина: «1. наименование представителя животного мира» [12], а также в «Словаре иностранных слов» Л.П. Крысина: «номинация представителей мира животных» [8, с. 315]. Краткость и деривационный потенциал термина «зооним» позволяет исследователям оперировать такими понятиями, как ихтионимы, орнитонимы, серпентонимы и энтомонимы для выделения подгрупп лексики.

Различие подходов к определению представителей животного мира в первичной номинации также ставит перед исследователями вопрос об обозначении языковых единиц, называющих животных, во вторичных значениях. Среди лингвистов нет единого мнения, можно ли считать зоонимами метафорические значения животных. Например, О.В. Галимова считает удобным понимание данного традиционного термина в обоих значениях: «лексико-семантический вариант слова, выступающего в качестве родового названия животного»; «метафорическое именование с точки зрения эмоционально-оценочной характеристики человека, эталонным носителем которого для языкового сознания людей выступает определенный представитель фауны» [4, с. 3]. С другой стороны, Н.В. Солнцева в своей работе под зоонимом понимает «общую словарную единицу», которая может находить

выражение либо как «зоосемизм» (прямое значение названия животного), либо как «зооморфизм» (переносное, проецируемое на человека) [15]. Таким образом, автор использует понятия зоосемизма и зооморфизма как лексико-семантические варианты зоонима. Многие другие исследователи придерживаются данной позиции в стремлении разграничить первичное и вторичное значения зоолексем, используя соответствующие термины.

Довольно распространенным является, в частности, подход к определению зооморфизма как «внутрисловной метафоры» [8, с. 16], метафоризированной единицы, обозначающей животное, но употребляемой для оценочной характеристики человека [5, с. 13]. Данный термин также не является чисто лингвистическим: его первое значение – «религиозное мировоззрение, представляющее божество в образах животных» [17]. При этом в Большом толковом словаре под редакцией С.А. Кузнецова определение зооморфизма выглядит следующим образом: «наделение чертами животных реальных или воображаемых объектов» [2]. Тот факт, что многие авторы научных работ употребляют термин в схожем значении, уточняя его формулировку, позволяет заключить, что в лингвистической среде содержание термина не вызывает споров среди исследователей.

В отношении понятия «зоосемизм», однако, не обнаруживается подобного однозначного толкования. Л.А. Киприянова, например, понимает зоосемизм как «родо-видовую сверхобщность», отдавая приоритет переносному значению [7]. А.С. Маслов в своей работе к зоосемизмам относит «деривационные образования, в основе которых лежит зооним», рассматривая зоосемизмы как лексемы, образованные от первичного значения нарицательных названий животных. Для обозначения животных как объектов вторичной номинации А.С. Маслов предлагает следующие термины: «зоометафора», «анималистическая метафора» («метафора-анимализм») [11, с. 52].

Понятие анимализма, в свою очередь, не находит четкого определения в лингвистических работах. В Толковом словаре Т.Ф. Ефремовой его значение фиксирует культурологическую составляющую: «зоолатрия» (религиозное почитание, культ животных») [16]. Однако в исследованиях, в которых встречается данное понятие, не выделяется непосредственно культурологическая коннотация номинаций, и не выводится соответствующее терминологическое определение. Анимализм, или «анималистический компонент», используется синонимично зоониму в значении «элемент, восходящий к названию животного», «выраженный зоолексемой» [9, с.43].

Рассмотрим также варианты других терминологических обозначений зоолексик. В работе Р.А. Карама встречается термин «зоологизм», в определении которого автор делает акцент на первичном значении: «номинация животного как биологического существа» [6]. В данной формулировке термин схож с широким значением термина «зооним». Также автор в своей работе использует понятие зооморфа. Под ним подразумевается морфема, имеющая отношение к чему-то опосредованно связанному с животными: изучающие их науки, продукты жизнедеятельности, отраслевое использование животных, соответствующие профессии и т.д. Зооморфы, в отличие от зоологизмов, указывают не на биологическую сторону животного, а на сопутствующие признаки.

Употребляемый в некоторых работах термин «фауноним» еще не получил широкого распространения в современной лингвистике [1, с. 84]. В.Р. Галиаскарова предлагает следующий взгляд на определение данного термина: «более широкий пласт лексики, включающий не только существительные, но и глаголы, образующие в дальнейшем фаунонимическую лексику» [3, с. 44]. На этом основании, по мнению автора, фаунонимы отличаются от зоонимов, которые выражаются лишь именами существительными.

Заключение. Рассмотрев и проанализировав научные публикации, посвященные названиям животных, мы пришли к выводу, что в языкознании данный тип лексических номинаций рассматривается с разных точек зрения. Терминологический инструментарий данной области исследований достаточно обширен и не полностью сформирован. Лингвисты в своих работах по-разному подходят к определению термина «зооним», который, тем не менее, остается одним из наиболее употребительных в исследовательской среде. В сопоставлении с данным термином лингвисты интерпретируют и формулируют определения таких понятий, как «фауноним», «зоолексема», «зоосемизм». Можно также отметить

системный подход к определению зооморфизмов как метафорических наименований, в которых нивелировано первичное значение. Дальнейшее разностороннее изучение зоолексики позволит не только уточнить, но и расширить терминологический аппарат данной области исследований.

1. Багана, Ж. Фаунонимическая лексика в системе языка и ее национально-культурная специфика (на материале лексических единиц «лошадь», «конь», «свинья» в русском, английском и немецком языках) / Ж. Багана, Ю.С. Михайлова // Научные ведомости БелГУ. Сер. Гуманитарные науки. – 2011. – Вып.12, №24 (119). – С. 84-93.
2. Большой толковый словарь русского языка Кузнецова [Электронный ресурс]. – Режим доступа: <https://gufo.me/dict/kuznetsov>. – Дата доступа: 07.11.2023.
3. Галиаскарова, В. Р. К вопросу о функционировании терминов "фауноним" и "зооним" в отечественной лингвистике / В. Р. Галиаскарова // Проблемы прикладной лингвистики : сб. ст. междунар. науч.-практ. конф. / Пенз. гос. пед. ун-т им. В.Г. Белинского ; под ред. А.П. Тимониной. – Пенза, 2008. – С. 42-45.
4. Галимова, О. В. Этнокультурная специфика зоонимической лексики, характеризующей человека (на материале русского и немецкого языков) : автореф. дис. ... канд. филол. наук : 10.02.20 / О. В. Галимова ; Башкирский гос. ун-т. – Уфа, 2004. – 22 с.
5. Гукетлова, Ф. Н. Зооморфный код культуры в языковой картине мира (на материале кабардино-черкесского, русского и французского языков) : автореф. дис. ... д-ра филол. наук : 10.02.20 / Ф. Н. Гукетлова ; Ин-т языкознания РАН. – М., 2009. – 47 с.
6. Карам, Р. А. Структура и семантика зоокомпозиций в русском языке: (словообразовательный аспект) : автореф. дис. ... канд. филол. наук : 10.02.01 / Р. А. Карам ; Елецкий гос. ун-т имени И.А. Бунина. – Елец, 2010. – 25 с.
7. Киприянова, А. И. Функциональные особенности зооморфизмов (на материале фразеологии и паремологии русского, английского, французского и новогреческого языков) : дис. ... канд. филол. наук : 10.02.19 / А. И. Киприянова. – Краснодар, 1999. – 216 с.
8. Крысин, Л. П. Словарь иностранных слов. / Л. П. Крысин. – М.: Языки славянских культур, 2013. – 1290 с.
9. Леменкова, А. С. Анималистический компонент во фразеологических единицах / А. С. Леменкова, А. З. Гусейнова // Теоретические и практические аспекты романо-германской филологии и методики преподавания иностранных языков : сб. научных ст. / М-во образования РБ, Гомельский гос. ун-т им. Ф. Скорины ; редкол.: Л. И. Богатикова (гл. ред.) [и др.]. – Гомель: ГГУ им. Ф. Скорины, 2015. – С. 152-156.
10. Марудова, А. С. К вопросу о содержании термина «зооним» / А. С. Марудова // Идеи. Поиски. Решения: IX междунар. науч. практ. конф., Минск, 25 ноября 2015 г. ; редкол.: Н.Н. Нижнева (отв. редактор) [и др.]. – Часть 5.– Мн.: БГУ, 2015. –С.103-107.
11. Маслов, А. С. Использование индекса инвективности при характеристике зоометафор в современном русском языке / А. С. Маслов // Научные ведомости БелГУ. Сер. Гуманитарные науки. – No 13 (156), вып. 18. – 2013. – С. 33-40.
12. Нелюбин, Л. Л. Толковый переводоведческий словарь / Л. Л. Нелюбин. – 3-е изд., перераб. – М.: Флинта: Наука, 2003. – 320 с.
13. Подольская, Н. В. Словарь русской ономастической терминологии / Отв. ред. А. В. Суперанская. – Изд. 2-е, перераб. и доп. – М.: Наука, 1988. – 187 с.
14. Словарь лингвистических терминов Т.В. Жеребило [Электронный ресурс]. – Режим доступа: <https://rus-lingvistics-dict.slovaronline.com>. – Дата доступа: 07.11.2023.
15. Солнцева, Н. В. Сопоставительный анализ зоонимов русского, французского и немецкого языков в этносемантическом аспекте : дис. ... канд. филол. наук : 10.02.20 / Н. В. Солнцева. – Омск, 2004. – 220 с.
16. Толковый словарь Т. Ф. Ефремовой [Электронный ресурс]. – Режим доступа: <https://gufo.me/dict/efremova/>. – Дата доступа: 07.11.2023.
17. Толковый словарь русского языка Д. Н. Ушакова [Электронный ресурс]. – Режим доступа: <https://gufo.me/dict/ushakov/>. – Дата доступа: 07.11.2023.

ПРИРОДНО-СТИХИЙНЫЙ КОД В РУССКОЙ ЛИНГВОКУЛЬТУРЕ (НА МАТЕРИАЛЕ ФРАЗЕОЛОГИЗМОВ С КОМПОНЕНТОМ «ОГОНЬ»)

Крученкова Т.Н.,

молодой ученый ВГАВМ, г. Витебск, Республика Беларусь

Ключевые слова. Фразеологизм, компонент «огонь», культурный код, лингвокультура, языковая единица.

Key words. Phraseologism, component "fire", cultural code, linguoculture, linguistic unit.

В статье рассматривается природно-стихийный код в русской лингвокультуре на материале фразеологизмов с компонентом «огонь». Представлена характеристика некоторых фразеологических оборотов в русском языке. В настоящее время лингвокультурология изучает, как взаимосвязаны язык, языковое сознание человека и культура. Культурный код – это система культурных эталонов, которые позволяют изучать и описывать язык и культуру в синхронном аспекте. Красных В.В. характеризует культурный код так: «Код культуры – это макросистема характеристик объектов картины мира, используя которую носитель языка структурирует и оценивает окружающий его и свой внутренний

миры» [3]. Цель исследования – проанализировать фразеологические единицы с компонентом «огонь» как примеры природно-стихийного культурного кода, выделить их исторически и культурно сложившиеся в русском языке сходства и различия.

Материал и методы. Материалом исследования послужили некоторые фразеологические единицы с компонентом «огонь». В работе использовались описательно-аналитический и сравнительный методы, а также прием семантической идентификации, количественный метод.

Результаты и их обсуждение. Культурный код можно назвать комплексом знаковых единиц, помогающих понять народную психологию. В образе фразеологической единицы заложен природно-ландшафтный код. В нем природные объекты, находящиеся во круг человека, наделены важным для культуры смыслом. Огонь в этом коде многозначен и символичен.

По данным фразеологического словаря под редакцией А.И. Молоткова, лексема «огонь» является компонентом ряда фразеологизмов: *между двух огней, днем с огнем, играть с огнем, огнем и мечом, на огонек, идти в огонь и воду, подливать масла в огонь, прометеев огонь, с огоньком.*

Анализ фразеологизмов с компонентом «огонь» на основе данных фразеологических словарей русского языка и контекстов из Национального корпуса русского языка позволил определить сходства и различия в их значениях в русском языке. Огонь символически связывается с трудным и опасным положением в выражении между двух огней. Например: «Тем более, что ход свой он планировал на тот момент, когда немцы, пройдя его, окажутся между двух огней» (Б. Васильев. «А зори здесь тихие»). Фразеологическое сочетание играть с огнем употребляется для описания рискованных, опасных действий: «Как умный человек он предпочел не играть с огнем и выложил все начистоту» (Л. Юзефович. «Князь ветра»). Выражение бояться как огня также значит «очень сильно опасаться чего-то». «А через год Макарка на весь уезд прославился прорицаниями, – настолько зловещими, что его посетивший стали бояться, как огня» (И. А. Бунин. «Деревня»).

Еще больше усиливается значение опасного положения в сочетании *из огня да в полымя*. Например: «Но я попал из огня да в полымя: когда пароход приближался к Новороссийску, капитан оповестил пассажиров, едущих в Батуми, что пропуска надо регистрировать» (Р. Ивнев. «У подножия Мтацминды»).

Фразеологические обороты с компонентом «огонь» могут выражать также и эмоциональное состояние человека. В русском языке выражение *с огоньком* употребляется в значении «делать что-то с удовольствием». Например: «Лицо морщинистое, пожилое, а вот глаза по-молодому смотрят, с огоньком» (В. Сорокин. «Кисет»).

Компонент «огонь» в устойчивых выражениях может характеризовать и веселый, задорный характер, нрав человека. Например: «Ныне клуб возглавляет Лариса Ивановна Золотухина – душа и заводила, не теряющая оптимизма бывшая фронтовичка с огоньком в глазах» (И. Кондрякова. «Долгое эхо войны»).

Фразеологизм *в огонь и в воду* употребляется в значении «готовности рисковать ради кого-то». Например: «А за Соломина и в огонь и в воду готов» (И.С. Тургенев. «Новь»).

Продолжая тему опасного, рискованного положения, следует отметить, что компонент «огонь» в русских фразеологизмах встречается в значении «на войне»: «В огне, охватившем городские кварталы, вырос новый город – Сталинград войны – со своей планировкой улиц и площадей, подземной архитектурой, со своими правилами уличного движения, со своей торговой сетью, заводским цеховым гулом, кустарями, кладбищами, концертами» (В. Гроссман. «Жизнь и судьба»).

Заключение. На основе анализа фразеологических единиц с компонентом «огонь» можно сделать вывод, что природно-стихийный код широко представлен в устойчивых оборотах речи в русском языке. Фразеологизмы с компонентом «огонь» не только обладают сходными значениями, но также исторически и культурно обусловлены. Природно-стихийный код выступает языковым знаком русской лингвокультуры. Фразеологизмы с компонентом «огонь» сохранили древние представления о том, что огонь символизирует опасное, трудное положение, войну. Также огонь может ассоциироваться с

эмоциональным состоянием и характером человека. С лингвокультурологической позиции огонь можно назвать культурным универсумом человеческого мышления, языка и культуры.

1. Баранов, А. Н. Академический словарь русской фразеологии / А. Н. Баранов; под ред. А. Н. Баранова и Д. О. Добровольского. – М : ЛЕКСПУС, 2015. – 1168 с.
2. Жуков, А. В. Словарь современной русской фразеологии / А. В. Жуков, М. Е. Жукова. – М : АСТ-ПРЕСС-КНИГА, 2015. – 416 с.
3. Ишимбаева, Г. Г. Культурные коды русской литературы: Сборник статей III Всероссийской научно-практической конференции / Г. Г. Ишимбаева. – Уфа: РИЦ БашГУ, 2019. – 88 с.
4. Ковшова, М. Л. Словарь лингвокультурологических терминов / М. Л. Ковшова, Д. Б. Гудков. – М. : Гнозис, 2017. – 192 с.
5. Красных, В. В. Этнопсихоллингвистика и лингвокультурология / В. В. Красных. – М. : Гнозис, 2002. – 284 с.
6. Красных, В. В. Русское культурное пространство Лингвокультурологический словарь / В. В. Красных, Д. Б. Гудков, И. В. Захаренко. – М : Гнозис, 2004 – 54 с.
7. Красных, В. В. «Свой» среди «чужих»: миф или реальность? / В. В. Красных. – М. : Гнозис, 2003. – 375 с.
8. Крысько, В. Г. Этнопсихологический словарь. / В. Г. Крысько, С. Иванов, Г. Волков. – М.: МПСИ, 1999. – 343 с.
9. Телия, В. Н. Русская фразеология Семантический, прагматический и лингвокультурологический аспекты / В. Н. Телия. – М. : Языки русской культуры, 1996. – 288 с.
10. Телия, В. Н. Лингвокультурологическая гипотеза воспроизводимости языковых выражений // Живодействующая связь языка и культуры: материалы конф. Тула / В. Н. Телия, А. В. Дорошенко // Тульский полиграфист, 2009. – 200 с.
11. Телия, В. Н. Большой фразеологический словарь русского языка. / В. Н. Телия; отв. ред. В. Н. Телия. – 4-е изд. М. : АСТ-ПРЕСС-КНИГА, 2014.–784 с.
12. Фёдоров, А. И. Фразеологический словарь русского литературного языка / А. И. Фёдоров. – М : Астрель: АСТ, 2008. – 878 с.
13. Худолей, Н. В. Национальный код культуры и его актуализация в пословицах, поговорках и классических литературных текстах / Н. В. Худолей // Вестник Российского университета дружбы народов. – 2017. – № 4. – С. 643–653.
14. Худолей, Н. В. Классический текст культуры как система коммуникативного кодирования : дисс. ... канд. Культурологии / Н. В. Худолей. – Красноярск, 2016. – 245 с.
15. Национальный корпус русского языка [Электронный ресурс]. – Режим доступа: <http://www.ruscorpora.ru>. – Дата доступа: 05.11.2023.

ОСОБЕННОСТИ РЕПРЕЗЕНТАЦИИ СТИХИИ ОГНЯ В РУССКОЙ ПОЭЗИИ СЕРЕБРЯНОГО ВЕКА

Крученкова Т.Н.,

молодой ученый ВГАВМ, г. Витебск, Республика Беларусь

Ключевые слова. Поэзия, репрезентация, стихия огня, лексема, картина мира, лирика.
Key words. Poetry, representation, fire element, lexeme, world picture, lyric.

В статье рассмотрены особенности употребления стихии огня в лирике А.С. Пушкина. Выявлена специфика индивидуального переосмысления автором первостихии в поэтическом тексте.

Огонь можно назвать общечеловеческим культурным феноменом. Исследователями (работы Н.Д. Арутюновой, А.П. Бабушкина, Ю.Н. Караулова, В.В. Колесова, Д.С. Лихачева, Ю.С. Степанова, В.Н. Телия, Р.М. Фрумкиной и др.) отмечается высокая значимость огненной стихии как для русского национального сознания в целом, так и для отдельной языковой личности. Цель исследования – изучить специфику языковой репрезентации стихии огня в поэтических текстах А.С. Пушкина, научно и доказательно дополнить многочисленные представления об огне в поэзии серебряного века.

Материал и методы. Материалом исследования послужили некоторые поэтические тексты русской поэзии серебряного века (лирика А.С. Пушкина). В процессе исследования использовались метод структурного анализа поэтического текста, метод сравнения и выборки.

Результаты и их обсуждение. Понятие лирика (лирическая поэзия) происходит от греческого слова “lyrikos” – лирный, исполняемый под звуки лиры [8]. Это поэзия, как писал немецкий философ Георг Вильгельм Фридрих Гегель, «изображает внутренний мир души, ее чувства, ее понятия, ее радости и страдания. Это личная мысль, которая заключается в том, что она имеет в себе наиболее интимного и реального, выраженного поэтом, как его собственное настроение; это живая и вдохновенная продукция его духа» [2]. Творчество А.С. Пушкина проникнуто этой чувственностью, личными переживаниями поэта, его отношением к людям, окружающей природе и жизни в целом.

В нашем понимании огонь – одна из основных стихий, символ света, центра мироздания, а также божественной и чувственной сущности. Проведенный анализ некоторых произведений А.С. Пушкина дает возможность выделить несколько семантических групп-

репрезентантов стихии огня в русской поэзии серебряного века. Как и для любого носителя русской культуры, в языковом сознании А.С. Пушкина «огонь» имеет определенное значение и довольно часто используется в поэтических текстах, что объясняет наличие в его произведениях большого количества различных образов, связанных с данной лексемой. Используя лексему огня, поэт передает различные чувства и эмоциональные состояния личности.

Первую позицию занимает семантическая группа, в которой огонь является средством выражения чувства страстной любви, сильного эмоционального возбуждения, волнения, печали и тоски, сожаления и грусти, уныния, волнения и сжигающего пламени, огня, жара.

В стихотворении «Любовь одна – веселье жизни холодной» из юношеского цикла, который относится к последним годам пребывания поэта в лицее, характерная фигура лирического героя – страдалец и поэт. Несчастный, угнетенный душевными терзаниями, поэт не может забыть упорхнувшее счастье. Лексема огонь используется автором для выражения отчаяния и апатии. Крушение надежд приводит лирического героя к мыслям о напрасно прожитой молодости:

*Слепой Амур, жестокий и пристрастный,
Вам терния и мирты раздавал;
С Пермесскими царицами согласный,
Иным из вас на радость указал;
Других навек печалью связал*

И в дар послал огонь любви несчастной. (А.С. Пушкин. «Любовь одна – веселье жизни холодной»).

В произведении «Воспоминания в Царском селе» лирический герой постигает смысл российской истории, восхищается славными победами предков и творениями поэтов-предшественников. Повествование эмоционально окрашено, оценочно. Лексема огонь подчеркивает личные переживания поэта, выражает образное значение печали:

*В часы безмолвные прекрасной, летней ночи
Веселье шумное туда не полетит,
Не блещут уж в огнях берега и светлы рощи:
Всё мертво, всё молчит.* (А.С. Пушкин. «Воспоминания в Царском Селе»)

Вторую позицию занимает семантическая группа, в которой «огонь» является средством выражения любви, страсти:

*Ученый малый, но педант:
Имел он счастливый талант
Без принужденья в разговоре
Коснуться до всего слегка,
С ученым видом знатока
Хранить молчанье в важном споре,
И возбуждать улыбку дам
Огнем нежданных эпиграмм.* (А.С. Пушкин. «Евгений Онегин»)

Стихотворение А.С. Пушкина «Её глаза» посвящено дочери президента Академии художеств, Анне Лениной, в которую был влюблен поэт. В этих поэтических строках огонь является символом искренней любви и восхищения лирического героя возлюбленной:

*Она владеет ими смело,
Они горят огня живей;
Но, сам признайся, то ли дело,
Глаза Лениной моей!* (А.С. Пушкин. «Ее глаза»)

Заключение. Стихия огня является универсальной мировой культуры, занимающей определенное место в русской поэзии. Свою национальную специфику огонь приобретает в разностороннем восприятии его человеком. Индивидуальное переосмысление каждым автором стихии огня рождает множество качественно новых смыслов, передающих особенности ее интерпретации через мировоззрение поэтов и писателей. Это можно подтвердить постоянным вниманием поэтов серебряного века к стихии огня как субстанциональному началу в познании мира средствами языка. В поэтической картине мира А.С. Пушкина со стихией огня корреспондируют чувственные образы и эмоциональные состояния

лирического героя. Огненная стихия представлена в лирике одного из выдающихся поэтов серебряного века как символ духовного совершенства, поэтического творчества, вдохновения, так и символ любви, пламенного человеческого сердца.

1. Борисова, Л.М. На изломах традиции: драматургия русского символизма и символистская теория жизнотворчества / Л.М. Борисова. – Симферополь, 2000.
2. Гегель, Г. В. Ф. Феноменология духа / Г. В. Ф. Гегель. – Изд 2-е. – М.: Акад. проект, 2014. – 490 с.
3. Гаспаров, Б.М. Литературные лейтмотивы: Очерки по русской литературе XX века / Б.М. Гаспаров. – Москва, 1993.
4. Заманская, В.В. Экзистенциальная традиция в русской литературе XX века. Диалоги на границах столетий: учебное пособие / В.В. Заманская. – М.: Флинта: Наука, 2002.
5. Кибальник, С.А. Художественная философия Пушкина / С.А. Кибальник. – СПб., 1998. – 200 с.
6. Мусатьев, В. В. История русской литературы первой половины XX века / В. В. Мусатьев. – Москва, 2001.
7. Синявский, А. Д. Прогулки с Пушкиным / А. Д. Синявский, 2014.
8. Фасмер, М. Этимологический словарь русского языка : в 4 томах / М. Фасмер. . – Изд 4-е. – М.: Астрель : АСТ, 2007.
9. Стихи Александра Сергеевича Пушкина [Электронный ресурс] – Режим доступа <http://www.rustih.ru> – Дата доступа: 05. 11. 2023.
10. Национальный корпус русского языка [Электронный ресурс] – Режим доступа <http://www.ruscorgo.ru>. – Дата доступа: 06. 11. 2023.

МЕТОДИЧЕСКИЕ АСПЕКТЫ ПРЕПОДАВАНИЯ РУССКОГО ЯЗЫКА КИТАЙСКИМ СТУДЕНТАМ

Ма Ися,

Гуйчжоуский педагогический университет, г. Гуйян, Китайская Народная Республика

Ключевые слова. Китай, русский язык, методика, аспекты преподавания.

Key words. China, Russian language, methodology, aspects of teaching.

В современном мире знание иностранных языков является необходимым условием для успешной карьеры и личностного развития. Китай, будучи одной из крупнейших экономик мира, является стратегическим партнером многих стран, в том числе России. Изучение русского языка является необходимым для китайских студентов, которые хотят улучшить свои перспективы на мировом рынке труда и расширить свои возможности в области науки, технологий, бизнеса и культуры.

Однако, изучение русского языка может быть сложным для китайских студентов, которые имеют совершенно другую языковую культуру и структуру языка. Поэтому преподавание русского языка китайским студентам требует особого подхода и методических знаний, что делает выбранную тему актуальной. Целью данной работы является рассмотрение методических аспектов преподавания русского языка китайским студентам.

Материал и методы. В ходе работы был использован описательно-аналитический метод.

Результаты и их обсуждение. Учебный процесс по изучению русского языка для китайских студентов может быть сложным из-за различий в грамматике, лексике и звучании слов. Чтобы помочь студентам преодолеть эти трудности, преподавателям необходимо использовать различные методы, которые могут быть эффективными в устранении ошибок и улучшении способности студентов использовать русский язык.

Одной из главных проблем при изучении русского языка для китайских студентов являются различия в грамматике. Кроме того, русский язык имеет свои интонационные особенности и ударения на различных словах.

Китайские студенты также могут столкнуться с проблемами при использовании конкретных слов и выражений на русском языке.

Преодолеть грамматические и лексические трудности при изучении русского языка для китайских студентов поможет использование различных методов и стратегий, таких как упражнения, чтение, перевод и общение на русском языке. Отметим, что каждый студент уникален и реагирует по-разному на различные методы обучения, поэтому критически важно создавать индивидуальный подход к каждому студенту, чтобы подстроиться под его учебные потребности и максимально использовать его уникальные знания и опыт в процессе обучения.

Одной из особенностей китайского языка является его тоновая система. Для помощи китайским студентам в изучении системы постановки ударений в русском языке преподаватели могут использовать аудио- и видеоматериалы, которые демонстрируют правильное произношение слов с учетом отсутствия тоновой системы.

Для помощи китайским студентам в изучении грамматики русского языка преподаватели могут использовать сравнительный подход, который позволяет студентам сравнивать и контрастно противопоставлять грамматические структуры китайского языка с русским языком.

Для помощи китайским студентам в пополнении словарного запаса и лексики русского языка преподаватели могут использовать контекстуальный подход, который позволяет студентам учить новые слова и выражения в контексте, в котором они будут использоваться.

Для помощи китайским студентам в изучении письменности русского языка, преподаватели могут использовать методы, которые помогают студентам связывать звуки с буквами.

Для преподавателей, работающих с китайскими студентами, особенно важно использовать эффективные методы обучения, которые помогут студентам быстро и качественно улучшить свои языковые навыки.

Ключевыми методами обучения иностранным языкам китайских студентов являются интерактивные методы: игры, дебаты, ролевые игры и другие формы работы, которые позволяют студентам активно использовать язык и общаться друг с другом.

Другим эффективным методом является применение индивидуального подхода к каждому студенту с учетом их разных потребностей и уровней языковых знаний. Разделение студентов на группы по уровню и знаниям языка является важным шагом в достижении этой цели, а также учителям следует быть гибкими в своем подходе к обучению.

Еще одним важным аспектом при обучении китайских студентов иностранным языкам является использование аутентичных материалов. Для того, чтобы студенты получили настоящее представление о языке и культуре, важно использовать материалы, которые наиболее близки к реальным ситуациям использования языка – например, кино, музыку, телепередачи и научно-популярную литературу в оригинальном, неадаптированном варианте.

Еще одним важным методологическим аспектом является необходимость учитывать особенности обучения взрослой аудитории. Взрослые студенты обычно уже имеют опыт в изучении языков и хотят видеть результаты как можно скорее. Учителя должны находить и эффективно использовать мотивационные факторы, такие как профессиональные аспекты, личные интересы и желание узнать больше о культуре других стран.

Отдельно следует сказать о формировании мотивации к изучению языка, что является еще одним ключевым аспектом при обучении китайских студентов. Педагоги должны помогать студентам понять, для чего им нужен язык и каким образом изучение языка повлияет на их достижения в будущем.

Важными компонентами в изучении любого иностранного языка являются навыки аудирования и чтения. Китайским студентам, изучающим русский язык, может быть трудно улучшить свои навыки в этих областях, особенно если у них есть ограниченный опыт в общении на языке. Один из способов улучшить навыки аудирования и чтения – это использование аутентичного материала. Участие в дискуссиях и обмене мнениями – отличный способ улучшить навыки аудирования. Периодическое повторение уже изученного материала – это отличный способ для студентов совершенствовать свои навыки чтения. Использование онлайн ресурсов – отличный способ улучшить свой язык практически в любое время и в любом месте. Еще один совет для студентов: если у вас есть знакомые или друзья – носители языка, не стесняйтесь обращаться к ним за помощью.

После того, как китайские студенты начали учить русский язык, важно не только улучшать навыки чтения и аудирования, но и улучшать навыки говорения и письма. Улучшение навыков говорения и письма на русском языке для китайских студентов является важным этапом достижения успеха в образовательной и профессиональной сферах. Использование различных методов, таких как применение языковых интернет-ресурсов, онлайн-курсов, общение с носителями языка, чтение и прослушивание литературы и музыки, практика в реальных ситуациях поможет китайским студентам добиться успеха в

изучении русского языка. Главное, чтобы студенты были настойчивы, постоянно практиковались и не боялись использовать язык в различных ситуациях.

Современные технологии имеют огромный потенциал для преподавания и изучения языков, и они все больше используются в качестве инструментов преподавания русского языка китайским студентам. С помощью технологий преподаватели могут поддерживать социальное взаимодействие и сотрудничество, обеспечивать доступность образования и индивидуализацию обучения, а также расширять возможности для самостоятельной работы и углубленного изучения языка.

Закключение. Одной из ключевых задач преподавателя, работающего с китайскими студентами, является не только передача знаний о русском языке, но и мотивация студентов на изучение и освоение языка. Для достижения этой цели важно использовать различные методы оценки и мотивации, которые помогут стимулировать и поддерживать интерес к языковому обучению. Это могут быть такие методы, как оценка уровня знаний и умений студента в начале и в конце курса, используя тесты, контрольные работы и другие формы оценки; признание успехов студентов, например, через выдачу сертификатов или наград за достижения в обучении; организация соревнований и других мероприятий, которые могут стимулировать студентов на активное участие и достижение лучших результатов; обратная связь от преподавателя, включая регулярные обзоры прогресса студентов и конструктивные комментарии их работы; индивидуальный подход к студентам с учетом их уровня знаний и личных предпочтений; развитие навыков самооценки и самоконтроля; создание комфортной обучающей среды; использование реалистичных и практических заданий; организация экскурсий и мероприятий, связанных с русским языком и культурой.

1. 吕必松. 对外汉语教学发展概要 [M]. 北京语言大学出版社, 2006 [Лу Бисонг. Краткое изложение истории развития преподавания китайского языка как иностранного. – Пекин: Издательство Пекинского университета языка и культуры, 2006.]. – (На кит. яз.).

2. 李泉. 对外汉语教学理论思考 [M]. 教育科学出版社, 2005 [Ли Цюань. Теоретические размышления о преподавании китайского языка как иностранного. – Пекин: Научно-образовательная пресса, 2005.]. – (На кит. яз.).

3. 刘珣. 《新实用汉语课本 (俄语版)》 [M]. 北京语言大学出版社, 2009 [Лю Сюнь. Новый практический учебник китайского языка (русская версия). – Пекин: Издательство Пекинского университета языка и культуры, 2009.]. – (На кит. яз.).

4. 李平. 新编汉语新起点 [M]. 教育科学出版社, 2014 [Ли Пин. Начало изучения китайского языка, начало нового пути. – Пекин: Научно-образовательная пресса, 2014.]. – (На кит. яз.).

5. 汉语新起点编写委员会. 汉语新起点 (前言) [M]. 教育科学出版社, 2003 [Комитет по созданию "Начала изучения китайского языка, начала нового пути" (предисловие). – Пекин: Научно-образовательная пресса, 2003.]. – (На кит. яз.).

6. 李媚乐. 俄罗斯学生汉语习得难点及对策分析, 辽宁大学学报 (哲学社会科学版), 2004.05 (第32卷, 第3期), 129-131 [Ли Мэйлэ. Анализ трудностей в освоении китайского языка российскими студентами и способов их преодоления // Журнал Университета Ляонин (философия и социальные науки). – 2004. – 05 (Том 32, № 3). – С. 129-131]. – (На кит. яз.).

7. Профессор Лю Инлинь о некоторых проблемах при разработке и применении программы грамматического уровня "Международного стандарта владения китайским языком в образовании на китайском": https://mp.weixin.qq.com/s?_biz=MzlwNTI1MDQ2MA==&mid=2656819975&idx=2&sn=e33a60aae369b6a8f902f2b3efe7cd61&chksm=8c9cb1f4bbeb38e25f3616e87e9cca1afed58f712c1d25855b8d5db1ed65366159cc9ecab530&scene=27

8. 国家汉语水平考试委员会办公室考试中心制定 /汉语水平词汇与汉字等级大纲, 经济科学出版社 / 2001 [Разработки экзаменационного центра Управления Национальной экзаменационной комиссии по знанию китайского языка / Учебная программа по словарному запасу на китайском языке и уровню владения китайскими иероглифами. – Пекин: Издательство экономической науки, 2001]. – (На кит. яз.).

HUMOUR, POWERFUL AND COMPELLING WORDS TACTICS IN IMPLEMENTING ADVERTISING STRATEGIES USING MATERIALS FROM BELARUS, EGYPT, AND THE UK

Mounir A.S.,

postgraduate student VSU named after P.M. Masherov, Vitebsk, Republic of Belarus

Supervisor – Nikolaenko S.V., Doctor of Pedagogical Sciences, Professor

Ключевые слова. Тактика юмора, мощная и неотразимая тактика, рекламные стратегии
Key words. Humour tactics, powerful and compelling tactics, advertising strategies.

Findings and discussion. In Belarus, Egypt, and the UK, humour tactics are potent tools that can be used to engage audiences, grab their attention, and establish a favourable association with a

product or brand. Humour can be especially powerful if applied correctly and appeals to the intended audience. Humour can be employed in a variety of contexts, including astute conversations, humorous scenarios, and inventive visual components. When it comes to effective word choice tactics, advertisers in Belarus, Egypt, and UK frequently employ persuasion to convey their messages. This can involve employing attention-grabbing language that arouses feelings, conveys a sense of urgency, or emphasizes the advantages of a good or service. It is essential to choose the words and phrases carefully that fit the brand's messaging and appeal to the target audience.

Material and Methods. The study is based on materials from Belarus, Egypt, and the UK. The author utilized content analysis method to analyse the use of humour, powerful and compelling words in advertising materials. This method helped us to identify patterns and characteristics of these tactics and their effectiveness in different cultural contexts.

The aim of this article: to gain a deeper understanding of the role these tactics in effective communication, cultural influences, and successful advertising campaigns in these specific contexts.

The importance of this scientific study. The scientific study contributes to the advancement of advertising research, cultural studies, consumer behaviour, and cross-cultural communication theory. It offers useful insights for academics, advertisers, and marketers looking to make an impact.

Humour: One of the most effective tools in advertising is humour. It can be used to draw in customers, establish a connection with the target audience, raise brand awareness, and increase viewer attention. However, since humour can obstruct communication, it can be used sparingly to avoid impeding persuasion. Using humour in advertising can capture attention and make the brand more memorable. Núñez-Barriopedro et al (2019) assures that advertising is more memorable when it employs humour and fits the message; attention and mood play a mediating role in this interaction [1]. Eisend (2022) argued that using humour can increase the effectiveness of advertising [2]. Humour in advertising requires careful consideration of cultural differences and customization of strategy for each target market. Allow us to examine some instances of how humour could be used in advertising campaigns in Belarus, Egypt, and the United Kingdom:

In Belarus, humour can be a useful advertising tactic since it draws in viewers and fosters a favourable connection with the company. Humour in advertising should be used with caution though, as not all audiences will find it funny. For example, Kommunarcka's Company "*The Sweet Escape*" "Компания Коммунарка «Сладкий побег»," in which Kommunarcka features a character slinking away from their everyday activities, hiding in a covert location, and savouring a piece of chocolate in a television ad. The absurd attempts to locate a peaceful area provide a comical twist that gives the ad a light-hearted feel. Another example, Kommunarcka's "*Chocolate Bar Selfie*" «Шоколадная плитка Селфи», in which Kommunarcka Company promoted the idea of taking selfies with chocolate bars through a digital campaign. Using the hashtag #ChocSelfie, they offered intriguing rewards for the most imaginative and light-hearted photos. Kommunarcka entertains and engages their audience using user-generated content and social media trends. These examples show how Kommunarcka uses humour in its advertising strategies to give consumers a memorable and pleasurable experience while making their brand and goods stand out in a fun and humorous way. *In Egypt:* Humour is valued in Egyptian culture. Funny scenarios or clever dialogue could be used in advertisements. A common tactic in Egyptian advertising is humour, which is meant to draw in viewers and establish a rapport between the brand and them. Here are a few instances of humour utilized in Egyptian advertising: 1) Al-Arousa Tea: This commercial capitalizes on a well-known phenomenon in Egypt. Egyptians frequently pose absurd yet humorous questions that they already know the answers to. 2) (2011) Birell: In this commercial, a man tries to win over his girlfriend's father by consuming Birell, a non-alcoholic beer. The target market for the brand found humor and relatability in the advertisement. 3) Vodafone (2018): In this ad, awful actors Ahmed Fathi and Hegazy, two football players, attempt to act in a commercial. The target market for the brand was struck by the funny and realistic advertisement. 4) Misr El Kheir (2019): In this commercial, singer Hamaki sings the lead vocals. Several Egyptian celebrities can be seen in various angles having fun while dancing and spreading joy to others. In Egyptian advertising, humour is a potent tool that can establish a connection between the audience and the product, boost brand recognition, and raise awareness.

English advertising frequently uses humour to draw viewers in and establish a personal connection with the product. Humour is a key element in British advertising, and the British tend to appreciate dry, sarcastic, and self-deprecating humour. The following are a few instances of humour utilized in English advertisements: 1) John West Salmon 'bear': This is regarded as one of the UK's funniest TV commercials ever. The advertisement opens with a scene reminiscent of a nature documentary, with a gang of bears at a river's mouth catching salmon. However, when a fisherman from John West enters the fight and begins using kung-Fu techniques to subdue one of the bears, things take a very strange turn. 2) Blackcurrant Tango 'St George': This is one of the most hilarious TV commercials ever in the UK. In the advertisement, a man donning Armor charges through a wall and battles a dragon after drinking Tango, feeling exuberant. 3) Old Spice: To promote their deodorant products, this brand uses humour in their advertising campaigns. Among other amusing scenarios, the advertisements show a man playing the guitar and riding a horse backwards. 4) M&Ms: This candy company uses comedy in their commercials to highlight their products. In the advertisements, the candy characters engage in humorous interactions with people. 5) Snickers: To promote their candy bars, this company uses humour in their advertising campaigns. The advertisements display individuals transforming into celebrities or other personas when they are starving, with the slogan "You're not you when you're hungry". In general, humour is a potent tactic in UK advertising, and many effective commercials have employed it to raise awareness, strengthen the connection between the viewer and the product, and increase brand recognition.

Powerful and compelling words tactics: One of the tactics of speech impact in advertising communication is the use of powerful and compelling words. Advertisers carefully choose words that evoke emotions, create desire, and persuade consumers to take action. These words can include adjectives that emphasize the positive attributes of a product or service, verbs that encourage immediate action, and phrases that create a sense of urgency or exclusivity. Powerful and compelling words tactics used in implementing advertising strategies include compliance with the needs of the addressee, increasing brand value in the eyes of the consumer, informing about brand products, influence on the senses, popularization of a healthy lifestyle, demonstration of practical benefits, and informing about brand products [3]. In order to elicit an emotional response from the target audience, advertisers use persuasive words that are powerful and compelling in their copywriting. Advertisers use these words to instil in the audience a sense of urgency, excitement, or trust. Strong and captivating language can build awareness, strengthen brand recognition, and forge a connection between the audience and the product. However, it is crucial to use these terms sparingly to avoid obstructing communication or making persuasion difficult.

Effective advertising campaigns *in Egypt* have made use of power words to build a connection between the audience and the product, raise awareness, and improve brand recognition. Power phrases help Egyptian advertising campaigns succeed in the following ways: 1) This 1980s commercial for Schweppes' Secret (Serr Schweppes) was made with the intention of promoting the soft drink. The advertisement plays on humour and employs strong language, like "amazing," "definitive," and "jaw-dropping," to arouse the viewer's curiosity and desire. 2) Coca-Cola Ramadan Campaign: During the holy month of Ramadan, the campaign aims to foster a sense of community and togetherness by utilizing impactful words like "share," "together," and "family". 3) The "We're All Connected" campaign by Etisalat Misr aims to foster a sense of togetherness and unity among people by utilizing strong language like "connected" and "together".

In Belarus, advertisers use powerful words to create a sense of urgency or scarcity in the audience, which will encourage them to take action and make a purchase. Here are some of the most frequent words used in advertising campaign in Belarus in our opinion. Акцыя (Promotion); Спешыце (Hurry); Толькі зараз (Only now); Акрунь (Limited); Апошні шанец (Last chance); Эксклюзіўны (Exclusive); Адназначна (Definitely); Толькі некалькі (Only a few); Пакуль ёсць у наяўнасці (While supplies last); Спецыяльнае рапанова (Special offer), these powerful words support the brand's message and values by motivating the audience to act and make a purchase. They also contribute to the brand's exclusivity and help set it apart from rivals. Nevertheless, it is critical to use these effective words to prevent obstructing dialogue and making persuasion challenging. Here are a few examples of ads that use potent and alluring wording tactics in Belarusian advertising: 1) Velcom: The company instils a sense of urgency and

exclusivity in their advertising campaigns by using strong language like «эксклюзив», «ограниченное время», «специальное предложение» "exclusive," "limited time," and "special offer". 2) MTBank: In their advertising campaigns, the bank employs strong language like «гарантировано», «легко», «бесплатно» "guaranteed," "easy," and "free" to evoke feelings of trust and convenience. 3) Belshina: To engender trust and dependability in their advertising campaigns, the tire manufacturer employs strong language like «проверенный», «проверенный», «надежный» "proven," "tested," and "reliable". 4) Belaruskali: The fertilizer manufacturer employs impactful terms like «существенный», «жизненно важный», «решающий» "essential," "vital," and "crucial" in their marketing campaigns to convey a sense of significance and requirement. 5) Belshkola: The educational supply company employs impactful terms like «новый», «инновационный», «современный» "new," "innovative," and "modern" to convey a feeling of advancement and inventiveness in their marketing campaigns.

In the UK, advertisers utilize effective and captivating language in their copywriting to persuade the target audience to take actions such as buying the product. English advertisers frequently use "power word," there are numerous examples of using effective word tactics in their advertising campaigns. There are a set of effective words, which are used in the English ads, for example, new, guaranteed, proven, easy, free, exclusive, limited, time, special offer, unique, innovative, refreshing, delicious, enjoy, convenient, fast, local, expert, results. These words have the ability to raise awareness, strengthen the connection between the audience and the product, and boost brand recognition. The following are some examples of power words that are frequently seen in English advertisements: 1) Nike: The company makes use of inspiring phrases like "just do it," "unstoppable," and "limitless" in their advertising campaigns to evoke feelings of empowerment and inspiration. 2) Apple: In their advertising campaigns, the tech giant employs strong language like "innovative," "revolutionary," and "game-changing" to convey a sense of advancement and innovation. 3) Coca-Cola: In their advertising campaigns, the beverage company evokes pleasure and enjoyment with the use of potent words like "refreshing," "delicious," and "enjoy." Strong and captivating language can build awareness, strengthen brand recognition, and forge a connection between the audience and the product.

Conclusion: Humour and compelling words are powerful tactics in implementing advertising strategies in the abovementioned countries. These tactics can be used to raise awareness, strengthen the connection between the audience and the product, and boost brand recognition. Additionally, humour tactics is used in advertising to draw in audiences and make ads and brands more memorable.

1. Barriopedro, Estela & Goralczyk, Klaudia & Tobar-Pesántez, Luis. (2019). THE EFFECTIVENESS OF HUMOR IN ADVERTISING: ANALYSIS FROM AN INTERNATIONAL SCOPE. *Academy of Strategic Management Journal*, 18.

2. Eisend, Martin. (2022). The influence of humor in advertising: Explaining the effects of humor in two-sided messages. *Psychology & Marketing*, 39. 10.1002/mar.21634.

3. E., G., Zheludkova, K., M., Purgina. (2021). Strategies and Tactics of Brand Formation (Based on the Material of Advertising Slogans in French, English, and Russian). 23(1):229-236. doi: 10.21603/2078-8975-2021-23-1-229-236

ОСМЫСЛЕНИЕ СУДЬБЫ «ПОТЕРЯННОГО ПОКОЛЕНИЯ» В ПЬЕСЕ БРАТЬЕВ ПРЕСНЯКОВЫХ «ИЗОБРАЖАЯ ЖЕРТВУ»

Польников М.О.,

*аспирант ВГУ имени П.М. Машерова, г. Витебск, Республика Беларусь
Научный руководитель – Крикливец Е.В., д-р филол. наук, профессор*

Ключевые слова. Русская современная драматургия, авторское сознание, жанровая структура драмы, постмодернизм, реализм, контаминация.

Key words. Russian modern drama, authorial consciousness, genre structure of drama, postmodernism, realism, contamination.

Современная русская драматургия, которая может быть охарактеризована с точки зрения жанрово-стилевой динамики как «новая драма», зачастую рассматривается исследователями в контексте интеграции двух художественных методов: реализма и постмодернизма. Поэтика постмодернизма, опирающаяся на принципы эклектизма, включает

в себя одновременно и преемственность традиций, и их деконструкцию, сопровождающуюся усложнением или разрушением жанровых структур. В этой связи актуальным становится вопрос авторского сознания и способов проявления авторской активности в драматическом произведении.

Цель данного исследования – проанализировать образ «потерянного поколения» в пьесе братьев Пресняковых «Изображая жертву» через призму метатекстовой категории авторского сознания.

Материал и методы. Материалом для исследования послужил текст пьесы братьев Пресняковых «Изображая жертву». В ходе работы были использованы описательно-аналитический и культурно-исторический методы.

Результаты и их обсуждение. Исследование феномена авторского сознания (авторской активности) и способов его проявления в драме во многом осложняется тем, что они являются менее явными и многочисленными по сравнению, например, с прозой [3]. Для анализа образа «потерянного поколения» в пьесе братьев Пресняковых «Изображая жертву» и определения степени авторского присутствия необходимо обратиться к жанровой структуре драмы, включающей в себя семантический (герои, конфликт, пространственно-временная организация, художественный метод) и морфологический (сюжетосложение (тип сюжета), речевая организация произведения, жанровая принадлежность) уровни [2].

В пьесе братьев Пресняковых «Изображая жертву» представлено большое количество персонажей, что не характерно для русской постмодернистской драматургии, стремящейся к минимализму и умеренности в данном аспекте. Действующие лица могут быть разделены на представителей старшего и младшего поколения. К первой группе относятся Отец, Мать, Капитан и Работник ресторана, а ко второй – Валя, главный герой пьесы, Оля, Сева, Люда, а также все преступники, участвующие в следственных экспериментах. Явное разделение действующих лиц на две категории позволяет подчеркнуть одну из главных тем пьесы, конфликт поколений, а также создать условность в их взаимоотношениях. С точки зрения авторского подхода к созданию персонажей, уместно, с одной стороны, утверждать, что они соответствуют реалистическому видению, которое проявляется в типизации (герои являются представителями конкретных социальных групп и профессий, наделяются индивидуальными и психологическими особенностями), а с другой – рассматривать их в контексте постмодернистской эстетики. Во втором случае наиболее репрезентативным героем является Валя, который, согласно модели героя в русской драматургии конца XX – начала XXI века, одновременно относится и к маргиналам (т. к. ему присуща «выброшенность» из общего хода жизни), и к симулякрам (т. к. сохраняет в себе обобщённые черты категории современника, лишнего человека конца XX – начала XXI века, потерявшего ориентир) [1].

Конфликт в пьесе «Изображая жертву» имеет двойственный характер. Уместно рассуждать как о его внешнем воплощении (отсутствие связи и понимания между старшим и младшим поколением), так и о внутреннем. На наш взгляд, второй вариант является доминирующим, поскольку в центре сюжета пьесы – эпизоды из жизни Вали, изображающего жертв убийств в ходе следственных экспериментов. Образ главного героя воплощает в себе отчаяние младшего поколения постсоветских людей, столкнувшихся с неопределённостью и тяжестью новой социокультурной действительности. Валя становится жертвой не только на работе, но и в жизни, сталкиваясь с непониманием и неприятием.

Носителями внешнего воплощения конфликта, заключающегося в изображении отсутствия понимания между старшим и младшим поколениями, являются представители первой группы действующих лиц, наиболее яркий из которых, Капитан, в одном из последних эпизодов пьесы произносит монолог, на наш взгляд, коррелирующий с авторским сознанием и его обеспокоенностью данной проблемой:

«Капитан: ...Вы откуда, ** ***, прилетели сюда?! Я сколько жил, никак не думал, что в такое ***** попаду! Вы откуда все прилетели, вы же, я не знаю, в тех же школах учились, у тех же учителей, у тебя же, *****, родители – почти мои ровесники, ** ***! Как ты-то получился, из чего?! Вы все?!...» [4].

С точки зрения *пространственно-временной организации* пьесы «Изображая жертву» соответствует принципам реалистической драмы, однако имеет ряд постмодернистских условностей. Пространство в произведении многообразно: эпизоды происходят в разных

местах (квартира Вали, кафе, бассейн, японский ресторан и т. д.), которые соотносятся с привычными нам локациям типичного российского города. Однако периодически действие переносится в пространство сна и видений Вали, менее реальное. Движение времени в пьесе линейно и не прерывается ретардациями, но имеет ускоренный, более условный ход, проявляющийся в быстрой смене мест действия и происходящих событиях, что характерно для постмодернистской драмы, склонной к технике монтажа.

С точки зрения *художественного метода* пьеса братьев Пресняковых «Изображая жертву» на семантическом уровне воплощает контаминацию *реализма* и *постмодернизма*. Доминирующим методом в случае данного произведения будет реализм, поскольку он оказывает значительное влияние на все категории содержательного плана (герои, конфликт, пространственно-временная организация).

Сюжет пьесы «Изображая жертву» является линейным. Ранее утверждалось, что он не прерывается различными ретардациями и не усложнён с точки зрения действия, однако организован посредством техники монтажа и представляет собой большое количество коротких эпизодов, которые происходят в разных местах. Данный подход позволяет сделать сюжет более схематичным и условным, что более характерно для постмодернистской эстетики, чем реалистической.

Речь героев пьесы воспроизводится в традициях реалистической драматургии. Она не искажена и не является бессвязной или рассеянной, а, напротив, стремится к подражанию речевому поведению узнаваемых типов из реальной жизни: русскоговорящих людей конца XX – начала XXI века, как зрелых, так и молодых, сотрудников российской милиции и т. д. Данная цель достигается с помощью введения большого количества просторечий, жаргона, англицизмов, сленга, профессионализмов и обценной лексики.

С точки зрения *жанровой принадлежности*, пьеса братьев Пресняковых «Изображая жертву» является трагикомедией. Несмотря на то, что в ней реализован комплексный конфликт, имеющий как внутреннее, так и внешнее воплощение, подход к его организации и введению в сценическое действие соответствует принципам иронии, сарказма и чёрного юмора, весьма характерным для постмодернистской драматургии. Однако с точки зрения жанра трагедии конфликт в данном произведении является неразрешимым, что подчёркивается в заключительной части, в эпизоде, где Валя отравил всю свою семью вместо того, чтобы принять их предложение начать «нормальную жизнь».

Заключение. Пьеса братьев Пресняковых «Изображая жертву», находясь на пересечении художественных методов реализма и постмодернизма, является художественным осмыслением тяжёлой судьбы младшего поколения постсоветских людей, не имеющих чётких моральных и социокультурных ориентиров и принципов. Валя, являясь собирательным образом нового «потерянного поколения», воплощает в себе нигилизм, цинизм и инфантилизм, которые негативно влияют на взаимоотношения с представителями старшего поколения и продуктивную организацию собственной жизнедеятельности. Важность данной проблемы подчёркивается авторами посредством обращения к реалистическим способам организации пьесы, особенно на семантическом уровне, но невозможность найти её решение обыгрывается с помощью постмодернистских техник, чёрного юмора и сарказма. Таким образом, в пьесе «Изображая жертву» братья Пресняковы создают атмосферу безвыходности и пустоты, в которой находится молодое поколение постсоветских людей. Выход из этого положения представляется авторам невозможным: остаётся только иронизировать над тяжёлой судьбой «жертвы» и «лишнего человека». Во многом данный подход соотносится с традициями чеховской драматургии, а также эстетикой абсурдизма, распространённой в советской литературе 30-х и 80-х гг. XX века.

1. Гончарова-Грабовская, С.Я. Модель героя в русской драматургии конца XX – начала XXI века / С.Я. Гончарова-Грабовская // Научные труды кафедры русской литературы БГУ. Сборник №2. – Мн. : БГУ. – 2003. – С. 192–205

2. Гончарова-Грабовская, С.Я. Поэтика современной русской драмы (конец XX – начало XXI века) / С.Я. Гончарова-Грабовская. – Мн. : БГУ, 2003. – 70 с.

3. Зайцева, И. П. Автор в драматургии и прозе с позиций коммуникативной стилистики художественного текста / И. П. Зайцева // Коммуникативные исследования. – 2016. – No 3 (9). – С. 102–114. URL: <https://rep.vsu.by/handle/123456789/29072> – Дата доступа: 01.11.2023.

4. Пресняков В., Пресняков О. Изображая жертву [Электронный ресурс] – Режим доступа: <https://libusta.club/b/117956/read>. – Дата доступа: 01.11.2023.

ОСОБЕННОСТИ ФОРМИРОВАНИЯ РИТМИКО-ИНТОНАЦИОННЫХ НАВЫКОВ АНГЛИЙСКОГО ЯЗЫКА В УСЛОВИЯХ МНОГОЯЗЫЧИЯ

Пономарева Ю.А.,

*аспирант НГПУ имени Козьмы Минина, г. Нижний Новгород, Российская Федерация
Научный руководитель – Шамов А.Н., д-р пед. наук, профессор*

Ключевые слова. Фонетическая сторона речи, обучение произношению, ритмико-интонационное оформление, многоязычие, фонетическая интерференция, второй иностранный язык.

Key words. Phonological competence; teaching pronunciation, phonetic interference, multilingualism, pronunciation, simultaneous teaching of languages, intonation and rhythm design.

В современном поликультурном мире уделяется пристальное внимание обучению национальным и иностранным языкам. Преподавание английского языка как первого иностранного в общеобразовательных школах происходит параллельно с преподаванием родного языка и, во многих образовательных учреждениях, второго иностранного языка. При одновременном изучении обучающимися нескольких языков создаются условия многоязычия. В условиях многоязычия усиливается явление интерференции – негативного переноса умений и навыков, соответствующих нормам одного изучаемого языка, в другой, характеризующийся отличной/ различной системой языковых норм, вследствие чего в речи говорящего возникают интерференционные ошибки [8]. Необходимо отметить, что явление интерференции проявляется на всех уровнях языка, но в большей мере затрагивает фонетические навыки обучающихся.

В независимости от конкретного языка, «визитной карточкой» говорящего является понятное и разборчивое произношение, характеризующееся правильной артикуляцией звуков и адекватным ситуации общения и нормам рассматриваемого языка ритмико-интонационным оформлением высказывания. В условиях многоязычия проявление фонетической интерференции усиливается. Затрагивая как сегментный, так и суперсегментный фонетические уровни языка, явление негативного переноса вызывает в речи обучающихся многочисленные произносительные ошибки, тем самым осложняя коммуникацию на иностранном языке.

Наравне с правильной артикуляцией, ритмико-интонационное оформление играет важную роль в процессе общения на иностранном языке – ритмико-интонационный рисунок высказывания передает эмоции говорящего, позволяет правильно передать коммуникативный тип высказывания и его функцию. Таким образом, верное ритмико-интонационное оформление высказывания является важным фактором достижения коммуникативной цели говорящего. Данная задача значительно осложняется негативным переносом интонационных моделей из одного языка в другой в условиях многоязычия.

Актуальность данного исследования обуславливается важностью ритмико-интонационных навыков для решения коммуникативной задачи в процессе общения на иностранном языке, а также снижением уровня их сформированности вследствие проявления фонетической интерференции в условиях многоязычия, обусловленных параллельным преподаванием нескольких языков. Цель исследования заключается в попытке описать наиболее коммуникативно-значимые проявления фонетической интерференции на суперсегментном уровне и предложить пути ее преодоления фонетической в рамках ритмико-интонационного оформления высказывания.

Материал и методы. Исследование опирается на классификацию иллокутивных типов высказываний согласно коммуникативной цели и типу речевого акта, лежащего в основе определенного высказывания [3]. В основе проведенного исследования лежит метод сравнения, авторами исследования описывались и сравнивались интонационные контуры, характерные для основных иллокутивных типов высказываний в трех языках: родном русском языке, первом иностранном языке английском и втором иностранном языке немецком. При проведении исследования авторами также использовались методы теоретического анализа и синтеза; метод мыслительного моделирования процесса

формирования ритмико-интонационных навыков в иностранном языке с учетом всех полученных в ходе исследования данных.

Результаты и их обсуждение. Данные, полученные в ходе анализа источников по теме исследования, подтверждают негативное влияние ранее изученных языков на процесс овладения фонетической стороной речи последующих иностранных языков [6, 7]. Фонетическая интерференция прослеживается как на сегментном, так и на суперсегментном уровнях фонетической системы языка. Основное проявление фонетической интерференции на суперсегментном уровне затрагивает ритмико-интонационный рисунок высказывания. Наиболее распространенные интерференционные ошибки в процессе ритмико-интонационного оформления звучащей иноязычной речи заключаются в: неверном выборе модели интонационного оформления высказывания (характерное для русского языка зигзагообразное движение тона голоса [2] на протяжении оформления всего высказывания в потоке немецкоязычной речи); нарушении ритмического контура высказывания (нарушении чередования ударных и безударных слогов); выборе не соответствующей коммуникативному типу предложения мелодии ядерного тона (например, в выборе восходящего тона при оформлении специального вопроса в речи на английском языке). Тональный аспект интонации обладает наибольшей коммуникативной значимостью и, соответственно, интерференционные ошибки в выборе направления движения тона голоса, а также ядерного тона ведут к нарушению коммуникации и недопониманию между участниками ситуации общения. Выбор модели ритмико-интонационного оформления высказывания напрямую зависит от его иллокутивного типа. Рассмотрим особенности движения тона в основных иллокутивных типах высказываний в разных языках на примере русского, английского и немецкого:

Таблица – Интонационное оформление высказываний в соответствии с иллокутивным типом в русском, английском и немецком языках

	Русский язык	Английский язык	Немецкий язык
Сообщение	Ровный тон, предшествующий нисходящему	Низкий и высокий нисходящий тон	Нисходящий тон с подъемом на ядерном слоге
Вопрос	Нисходяще-восходящий тон в специальных вопросах и восходяще-нисходящий тон в общих вопросах	Низкий и высокий нисходящий тон в специальных вопросах и низко-восходящий тон в общих вопросах	Нисходящий или восходящий (в неформальных ситуациях общения) тон в специальных вопросах и восходяще-нисходящий тон в общих вопросах
Побуждение	Нисходяще-восходящий тон[4]	Резкий нисходящий тон[2]	Нисходящий тон [1]

Из таблицы очевидны различия в ритмико-интонационном оформлении различных иллокутивных типов высказываний на разных языках. Описанные выше различия становятся источником негативного переноса интонационных моделей из одного языка в другой, что обуславливает ряд интерференционных ошибок.

Заключение. С целью преодоления фонетической интерференции на суперсегментном уровне языка в процессе формирования фонетических навыков нам видится целесообразным введение дополнительных упражнений, направленных на отработку характерных для того или иного языка интонационных контуров. Эффективным также представляется выполнение упражнений, направленных на выявление и отработку различий в интонационном оформлении высказываний одного коммуникативного типа в разных языках. Так, обучающимся предлагается выполнить интонирование одного и того же высказывания, переведенного на разные языки, и воспроизвести его интонационный контур в соответствии с нормами конкретного языка. Возможными вариациями данного упражнения могут служить задания, направленные на выявление неверного с точки зрения того или иного языка ритмико-интонационного оформления. Работая в парах, обучающиеся могут воспроизвести высказывание определенного иллокутивного типа с заведомо ложным интонационным оформлением, задачей партнера является распознавание и исправление

ошибок. Введение дополнительных упражнений, подобных описанным выше, позволит, на наш взгляд, снизить уровень фонетической интерференции на суперсегментном уровне языка и ускорить процесс совершенствования ритмико-интонационных навыков на родном, первом иностранном и втором иностранном языках обучающихся.

1. Бибин, О.А. Введение в практическую фонетику немецкого языка / О.А. Бибин. – СПб.: Издательство «Союз». - 2001. – 288 с.
2. Васильев, В.А. Фонетика английского языка. Практический курс: учебник для институтов и факультетов иностранных языков / В.А. Васильев, А.Р. Катанская, Ж.Б. Веренинова, Н.Д. Лукина и др. – М.: Высш. шк. – 2017. – 376 с.
3. Зевахина, Н.А. К классификации иллокутивных типов предложений русского языка / Н.А. Зевахина // Русский язык в научном освещении. – 2015. - №1(29). – С. 87-116.
4. Кодзасов, С.В. Общая фонетика / С.В. Кодзасов, О.Ф. Кривнова. – М.: 2001. – 593 с.
5. Хайдаров, Я.Р. Способы преодоления интерференции при одновременном преподавании фонетики французского, итальянского и испанского языков / Я.Р. Хайдаров // Вестник КемГУ. - 2015. - №4-1 (64). - 180-185 с.
6. Шамов, А. Н., Гусева Л.В. Методика обучения фонетической стороне иноязычной речи / А.Н. Шамов, Л.В. Гусева. - Нижний Новгород, 2020. - 122 с.
7. Sokolova, M., Plisov, E. Cross-linguistic transfer classroom L3 acquisition in university setting // Vestnik of Minin University. 2019. Vol. 7. № 1.P. 6–23. DOI: 10. 26795/2307-1281-2019-7-1-6.
8. Weinreich, U. Unilingualism and Multilingualism / U. Weinreich // Le Langage. Paris. - 1968. - P 647 – 684.

ЛІНГВАПРАГМАТЫЧНАЯ СПЕЦЫФІКА БЕЛАРУСКАМОЎНЫХ НЭЙМАЎ У СФЕРЫ ВЫТВОРЧАСЦІ, БІЗНЕСУ І ТУРЫЗМУ

Радзюль В.Ю.,

малады навуковец ВДУ імя П.М. Машэрава, г. Віцебск, Рэспубліка Беларусь

Ключавыя словы. Беларускамоўныя нэймы, намінацыя, прагматыка, эргонім, сфера бізнесу і паслуг.

Key words. Belarusian-language names, nomination, pragmatics, ergonym, business and services.

У апошнія гады актыўнае развіццё атрымаў прагматычна арыентаваны напрамак анамастычных даследаванняў, у межах якога намінацыя разглядаецца як найважнейшы элемент камунікацыі [3, с. 268]. Гэта звязана з тым, што найменне перш за ўсё ствараецца з мэтай найбольш эфектыўнага ўздзеяння на патэнцыйнага спажываўца. Назва прадпрыемства змяшчае нейкае паведамленне, інфармацыю, задача якой заключаецца ў прыцягненні ўвагі патэнцыйнага кліента менавіта да гэтага камерцыйнага аб'екта.

Актуальнасць нашага даследавання абумоўлена тым, што комплекснае вывучэнне беларускамоўных эргонімаў можа прадэманстраваць новае не толькі ў арганізацыі лексічнай і словаўтваральнай сістэмы беларускай мовы, але і паказаць, як гэтыя адзінкі ўводзяцца ў свядомасць носьбіта мовы і ад чаго залежыць іх прагматычны патэнцыял. Мэта даследавання – выявіць лінгвапрагматычную спецыфіку і асноўныя сродкі стварэння камерцыйнай прывабнасці беларускамоўных назваў у сферы вытворчасці, бізнесу і паслуг.

Матэрыял і метады. Матэрыялам даследавання паслужылі 365 беларускамоўных намінацый крамаў, рэстаранаў і кафэ, гасцініц і аграсядзіб, турыстычных агенцтваў, салонаў прыгажосці і дыркульняў, трэнажорных залаў, выдавецтваў, фотастудый і іншых аб'ектаў сферы вытворчасці, бізнесу і паслуг. Крыніцамі адбору матэрыялу для аналізу паслужылі інтэрнэт-рэсурсы <https://orgpage.by>, www.relax.by, <https://bestbelarus.by> і інш. Асноўнымі метадамі выступаюць апісальны і статыстычны метады, а таксама метады кампанентнага аналізу.

Вынікі і іх абмеркаванне. Лінгвістычны аналіз беларускамоўных эргонімаў паводле іх прагматычнага патэнцыялу, праведзены намі на аснове класіфікацыі М.В. Шымкевіча [5, с. 15], дазволіў выдзеліць 5 груп нэймаў у залежнасці ад тыпу ўздзеяння на адрасата: 1) непрагматычныя неінфарматыўныя; 2) непрагматычныя інфарматыўныя; 3) прагматычныя неінфарматыўныя; 4) прагматычныя інфарматыўныя; 5) прагматычныя асацыятыўныя нэймы.

Сярод даследаваных назваў выяўлены толькі дзве прагматычныя неінфарматыўныя намінацыі – семантычна імпліцытныя, «пустыя» з пункту гледжання інфарматыўнасці і канататыўнасці для адрасата эргонімы. Да гэтай групы можна аднесці назвы з зацеменнай семантыкай: крама абутку *Алір*, ткацкая фабрыка *Ручайка*.

Наступную групу складаюць прагматычныя інфарматыўныя назвы (20 лексічных адзінак), якія выконваюць толькі інфарматыўную функцыю без канататыўнай афарбоўкі, г. зн. з поўнай адсутнасцю прагматыкі, ці «анамастычнай канатацыі» [1, с. 139]. Намінатар лічыць неабходным інфармаваць рэцыпіента выключна толькі пра віды тавару або сферы дзейнасці аб'екта. Сутнасць узнікнення і функцыянавання так званых рэальных онімаў заключаецца ў тым, што дэнататыўны кампанент у змесце такой назвы арыентаваны найперш на канкрэтную рэфэрэнцыю, а сігніфікат мае дэскрыптыўны (апісальны) кампанент, які ўключае ў сябе канкрэтныя прыкметы рэфэрэнта, неабходныя і дастатковыя для таго, каб носьбіты мовы ідэнтыфікавалі інфармацыю, пра які гарадскі аб'ект ідзе гаворка [4, с. 126]. Да гэтага тыпу мы аднеслі наступныя назвы: крама адзення сэканд-хэнд *Крама Сток*, крама адзення *Адзенне*, крама тавараў для рыбалкі *Рыбацкая крама*, крама кавы *Гарбата і кава*, сетка крамаў *Насенне*, кнігарня *Кнігарня*, крама рыбнай прадукцыі *Рыбная крама* і інш. Між тым варта адзначыць, што гэтыя назвы ўмоўна можна аднесці і да прагматычных, бо любая назва на беларускай мове ў пераважна рускамоўным нэймінгавым асяроддзі так ці інакш прыцягвае ўвагу патэнцыйнага пакупніка.

Для сферы бізнесу і паслуг характэрны таксама прагматычныя інфарматыўныя назвы (39 намінацый), якія выконваюць дзве функцыі: інфарматыўную і прагматычную, прычым інфарматыўна-прагматычную функцыю часта разглядаюць у структуры рэкламнай функцыі [2, с. 170]. Прагматыка падобных намінацый абумоўлена іх задачай – сфарміраваць у свядомасці патэнцыйнага спажыўца рэкламуемы вобраз, супастаўляльны з яго функцыянальным прызначэннем. Прагматычныя інфарматыўныя назвы, як і прагматычныя інфарматыўныя, нясуць пэўную інфармацыю, але, апроч гэтага, валодаюць дадатковымі прыкметамі, напрыклад, прыкметай месцазнаходжання або прыкметай імя ўладальніка: *Цырульня ў прадмесці*, *Кавярня на Скарыны*, *Сядзіба ў Лявона*, *Сядзіба на Азёрнай*, *Мясныя прысмакі з Ваўкавыску* і інш.

Прагматычныя асацыятыўныя назвы (179 лексічных адзінак) не адлюстроўваюць напрамую спецыфіку дзейнасці кампаніі. Найбольш шматлікую групу ўнутры дадзенага тыпу складаюць назвы, пабудаваныя на асацыятыўнай адпаведнасці наймення дзейнасці арганізацыі. Прагматыка такіх найменняў ствараецца праз асацыятыўныя сувязі з якасцямі, функцыянальным прызначэннем рэкламуемых аб'ектаў. Часта такія назвы могуць быць незразумелымі мэтавай аўдыторыі па-за кантэкстам, які паведамляе звесткі пра род дзейнасці арганізацыі.

Асацыятыўна-інфарматыўную намінацыю можна падзяліць на наступныя віды:

– сімвал прапанаванай прадукцыі або паслуг: сетка крамаў апрацоўчых матэрыялаў *Палас*, харчовая крама *Чарка&шкварка*, харчовая крама *Бульбачка*, кніжная крама *Літарка*, крама тавараў для жывёл *Крама Лама*, крама кветак *Першацвет*, салон прыгажосці *Люстэрка* і інш.;

– сімвал разнастайнасці асартыменту: крама кветак *Дом кветак*, крама адзення *Вопратка для ўсёй сям'і*, крама абутку *Свет абутку* і інш.;

– сімвал якасці, крытэрыяў канкурэнцыі і інш.: крама мясной прадукцыі *Смачны*, крама кветак *Незвычайныя кветкі*, аграсядзіба *Добры густ*, рэстаран *Прытулак гурманаў* і інш.;

– сімвал жаданага выніку: крама жаночага адзення *Модная крама*, крама жаночага адзення *Прыгажуня*, сядзіба *Вясёлая хата* і інш.

Прагматычныя неінфарматыўныя назвы (125 найменняў) выконваюць толькі прагматычную функцыю, з поўнай адсутнасцю якіх-небудзь асацыяцый, якія б паказвалі на дзейнасць прадпрыемства, г. зн. з нулявой інфарматыўнасцю: сетка крамаў *Азарэнне*,

харчовая крама *Пралеска*, харчовая крама *Алімп*, крама бытавой хіміі *Сонца*, рэстаран *Ластаўка* і інш. Семантыка назваў, заснаваных на такім прынцыпе, з'яўляецца незразумелай для патэнцыйнага спажыўца без указання звестак пра род дзейнасці прадпрыемства. Такія назвы ў асноўным грунтуюцца на адсутнасці сэнсавай сувязі з аб'ектам намінацыі.

Сярод прагматычных неінфарматыўных намінацый часта сустракаюцца сацыяльна-абумоўленыя назвы, якія абаліраюцца на філасофскія, палітычныя, сацыяльныя ідэі, і культурна-абумоўленыя, у якіх за аснову ўзяты назвы твораў літаратуры і мастацтва, навуковыя і гістарычныя факты: харчовая крама *Пераможны*, крама шпалер *Дабрабыт*, кніжная крама *Паўлінка*, сядзіба *Спадчына*, рэстаран *Графскі маёнтак*, кавярня *Людзі* і інш. Заўважым, што да гэтай групы могуць адносіцца па-свойму "незвычайныя", нічым не абгрунтаваныя назвы, не звязаныя з асартыментарам прапанаванай прадукцыі ці паслуг, але якія выклікаюць цікаўнасць: сядзіба *Зорны шлях*, кафэ *Трапны стрэл* (рус. 'меткий выстрел') і інш.

Што датычыцца прыёмаў, якімі карыстаюцца намінатары для прыцягнення ўвагі адрасата, то часцей за ўсё ў даследаваных намінацыях сустракаюцца наступныя прыёмы:

– капіталізацыя (вылучэнне некаторых сегментаў назвы вялікімі літарамі): аграсядзіба *НебаКрай*, гандлёвая марка мясной прадукцыі *ГурмістР*, крама аксесуараў *Крама Ў* і інш.;

– транслітэрацыя: крама-булачная *Hata*, крама жаночага адзення *Viasna*, крама аксесуараў *Poshuk* і інш.;

– кантамінацыя – «аб'яднанне ў маўленчай плыні структурных элементаў дзвюх моўных адзінак на базе іх структурнага падабенства ці тоеснасці, функцыянальнасці або семантычнай блізкасці» [1, с. 256]: будаўнічае прадпрыемства *БелХатка*;

– зрашчэнне (назва ўяўляе злітнае напісанне слоў): крама адзення *КРАМАМАМА*, кавярня *ФанЕжа*, паліграфічныя паслугі *Arthata* і інш.;

– графічная эклектыка (змешванне кірыліцы і лацінкі): салон прыгажосці *SPAкой*, рэстаран *Фальварак Kurala*, харчовая крама *YESuj* і інш.;

– рыфма: крама тавараў для жывёл *Крама Лама*, крама кветак *Vetka-kvetka*, кафэ *Селі-Паелі* і інш.;

– несапраўднае ўказанне дзейнасці ўстановаў: крама мясной прадукцыі *Грыльяхж*.

Заклучэнне. Такім чынам, даследаваныя беларускамоўныя нэймы з'яўляюцца каштоўнай крыніцай лексічнага фонду мовы і заслугоўваюць асаблівай увагі з боку лінгвістаў-прагматыкаў. Гэтыя намінацыі валодаюць спецыфічнымі рысамі, сярод якіх найперш трэба адзначыць лінгвакультуралагічны складнік і прагматычную накіраванасць. Назвы аб'ектаў сферы вытворчасці, бізнесу і паслуг здольныя ўкараняцца ў свядомасць носьбітаў мовы і тым самым удзельнічаць у фарміраванні іх моўнай карціны свету разам з паняццямі, якія складаюць актуальны кагнітыўны пласт.

1. Крюкова, И.В. Прагматика онима: направления исследований и методика анализа / И.В. Крюкова // Известия ВГПУ. – 2011. – № 8. – С. 139–142.

2. Романова, Т.П. «Русское поле» в рекламной номинации / Т.П. Романова // Вопросы ономастики. – 2013. – № 2. – С. 164–173.

3. Скребнева, Т.В. Эмоциональный аспект антропонимной прагматики / Т.В. Скребнева // Наука – образованию, производству, экономике: материалы XVI Региональной научно-практической конференции преподавателей, научных сотрудников и аспирантов: сб. статей. – Витебск, 2011. – Т. 1. – С. 268–270. URL: <https://rep.vsu.by/handle/123456789/13101>. – Дата доступа: 18.10.2023.

4. Суперанская, А.В. Общая теория имени собственного / А.В. Суперанская. – М.: ЛКИ, 2007. – 368 с.

5. Шимкевич, Н.В. Русская коммерческая эргонимия: прагматический и лингвокультурологический аспекты: дис. ... канд. филол. наук: 10.02.01 / Н.В. Шимкевич. – Екатеринбург, 2002. – 179 с.

ЗООМЕТАФОРА В ФОРМИРОВАНИИ КОММУНИКАТИВНОЙ КОМПЕТЕНЦИИ УЧАЩИХСЯ

Соловьева И.А.,

*молодой ученый ВГУ имени П.М. Машерова, г. Витебск, Республика Беларусь
Научный руководитель – Турковская Е.В., канд. пед. наук, доцент*

Ключевые слова. Зоометафора, переводческий аспект, коммуникативная компетенция, комплекс упражнений, методика преподавания.

Key words. Animal metaphor, aspects of translation, communicative competence, set of exercises, teaching method.

Использование средств художественной выразительности можно отнести к неотъемлемой части языка. Они выполняют множество функций в разнообразных дискурсах и стилях речи, поэтому их изучение на уроках иностранных языков является важным элементом развития коммуникативной компетенции. Актуальность работы характеризуется недостаточностью исследований, предлагающих комплексный подход к преподаванию зоометафоры на уроках иностранных языков. Цель исследования – раскрыть систему подходов и методов, направленных на формирование коммуникативной компетенции учащихся при помощи зоометафоры.

Материал и методы. В качестве материала исследования выступили зоометафорические выражения русского, английского и немецкого языков. При решении поставленной цели были использованы метод сплошной выборки, описательный, сравнительный, а также интерпретационный методы.

Результаты и их обсуждение. Названия животных, используемые в переносном значении, составляют обширный пласт метафорических и фразеологических выражений. Эти выражения, по мнению исследователей, необходимо изучать, учитывая такие аспекты, как психолого-педагогические, лингводидактические, культурологические и пр. [1, с. 267]. Наряду с этим стоит также отметить общность метафорических образов, которые могут разделять культуры, относящиеся как к одной, так и к разным языковым семьям [1, с. 267].

При изучении метафоры и сравнении метафор родного и иностранного языков на уроках необходимо принимать во внимание переводческий аспект. Так, В.Н. Комиссаров выделяет четыре вида перевода метафоры на русский язык [2, с. 115–116]:

1) Перевод с использованием эквивалента применим, когда в переводном языке существует такой же образ, как и в исходном языке.

2) Перевод с использованием аналога используется, если в языке перевода имеется сходное по смыслу выражение, но передаваемое за счет иного образа.

3) Калькирование позволяет передать иноязычную метафору в том случае, если в переводном языке отсутствуют какие-либо аналоги и передаваемый образ понятен без пояснений.

4) Описательный перевод необходим, когда метафорическое выражение невозможно передать ни одним из вышеописанных способов.

Таким образом, наличие полных эквивалентов метафоры не требует дополнительных пояснений при введении новой лексики. Например, выражение «*волк в овечьей шкуре*» также существует в английском и немецком языках (*'wolf in sheep's clothing'* и *'der Wolf im Schafspelz'*) и применяется по отношению к коварному человеку [3, с. 80; 6, с. 280; 7, с. 22]. Наличие эквивалентов обусловлено общей культурной базой, т. к. выражение имеет библейские корни.

Аналоги позволяют учащимся в наибольшей степени понять контекст, в котором можно использовать изучаемые выражения. Рассмотрим выражение «стреляный воробей», обозначающее опытного в какой-либо сфере человека [3, с. 410]. Ни в английском, ни в немецком языке нет эквивалентов для этой зоометафоры, однако есть аналоги – *'a tough old bird'* (букв. крепкая старая птица) и *'ein alter Hase'* (букв. старый заяц) [5; 7, с. 68]. При этом стоит учитывать, что не каждый похожий образ может использоваться в одинаковом

контексте. К таким примерам можно отнести зоометафору «белая ворона» [3 с. 17]. В английском и немецком языках есть аналогичные выражения – ‘a black sheep in the family’ (букв. черная овца в семье / паршивая овца) и ‘das Schwarze Schaf der Familie’ (букв. черная овца в семье), – однако они используются исключительно в негативном значении, в отличие от «белой вороны», которая может использоваться с множественными оттенками значения [5; 7, с. 27]. Таким образом, на уроках иностранных языков не стоит соотносить эти выражения. И хотя в русском языке присутствует пословица «Паршивая овца все стадо портит», по значению она не соотносится с выражениями ‘a black sheep in the family’ и ‘das Schwarze Schaf der Familie’, и в словаре приводится эквивалентное английское ‘One scabby sheep infects the whole flock’ [7, с. 374]. Соответственно, при изучении этих иноязычных зоометафорических выражений лучше всего использовать калькирование – ‘черная овца в семье’.

Некоторые метафоры являются уникальными и не имеют эквивалентов и аналогов в других языках. При этом полное понимание не представляется возможным в отрыве от контекста или пояснения. К таким выражениям можно отнести английскую зоометафору ‘a social butterfly’ (русс. букв. «социальная бабочка»), обозначающую несерьезного и общительного человека [4]. В немецком языке таким примером может выступить выражение ‘Schwein gehabt’ (русс. букв. «получить свинью»), применимое в особенно удачных ситуациях [8, с. 200–201]. Во втором случае понимание метафоры может быть затруднено, поскольку в русскоязычной культуре образ свиньи ассоциируется с отрицательными качествами, и учащиеся могут соотнести немецкое выражение с русским «подложить свинью», что будет ошибочно [7, с. 536]. Таким образом, оптимальным вариантом является описательный перевод, который не будет иметь образного значения.

Для совершенствования коммуникативной компетенции необходимо учитывать не только переводческий аспект, необходимый для формирования лексических навыков, но и аспекты коммуникации, способствующие развитию разных навыков речи. В случае изучения зоометафорических выражений представляется возможным использование широкого диапазона упражнений. Так, зоометафора может применяться в упражнениях, направленных на развитие:

– лексических навыков, которые вводят новые лексемы и выражения в словарный запас учащихся. В данном случае невозможно недооценивать роль родного языка, поскольку наличие общих метафорических образов способствует наиболее эффективному запоминанию изучаемого выражения, а также контекста, в котором это выражение употребляется. В качестве упражнения для закрепления можно предложить задание на замену нейтральных слов и словосочетаний зоометафорическими выражениями. Подобное задание позволяет закрепить использование оценочно-характеризующей функции метафоры в той или иной ситуации. Например:

- He is extremely outgoing and talkative (a social butterfly).
- Er ist ein schlechter Mensch, obwohl er sich nett benimmt (ein Wolf im Schafspelz);

– навыков устной речи, которые предполагают использование зоометафоры в речи учащихся. В упражнении можно попросить учащихся рассказать о людях, к которым они могут применить ту или иную зоометафору, например ‘a black sheep in the family’ и ‘das Schwarze Schaf der Familie’;

– навыков письменной речи, которые призваны помочь учащимся достаточно эффективно закрепить в памяти как сами метафоры и их контекстуальное использование, так и их правильное написание. Учащимся предлагается написать газетную заметку объемом 150–200 слов по одной из предложенных тем: как стать лидером в классе; способы адаптироваться в новой школе; как побороть волнение перед экзаменами. Главной задачей является включение наибольшего количества зоометафор в текст. Также разрешается использовать эти метафоры в заголовке статьи. Учащимся во время написания заметок необходимо учитывать особенности публицистического стиля и применять их в своих текстах. Для этого им предлагаются схемы и клише.

– грамматических навыков, которые призваны помочь учащимся правильно использовать формы зоометафор. При работе с устойчивыми выражениями учащимся также необходимо запоминать предлоги, которые употребляются в некоторых зоометафорах.

Данное задание предполагает выбор одного правильного предлога для употребляемого в предложении метафорического выражения. Например: 'I wouldn't believe Mike. He seems to be a wolf (in / with / without) sheep's clothing' или 'Dieser Mann ist ein Wolf (im/ ihn/ inen) Schafspelz)'. Для разработки данного задания необходимо достаточное количество зоометафор с предлогами.

Заключение. Таким образом, на примере разработанных упражнений мы можем говорить о всестороннем развитии коммуникативной компетенции учащихся за счет использования зоометафоры. При этом наряду с аспектами коммуникации необходимо также учитывать переводческий аспект, позволяющий эффективно ввести новую лексику и выражения в учебный процесс, а также закрепить использование метафорических выражений родного языка при поиске переводческих соответствий.

1. Воробьева, О. И. Формирование представлений о животных у детей в английской, русской и туркменской лингвокультурах / О. И. Воробьева, К. С. Омарова // Мир детства в современном образовательном пространстве : сб. статей студентов, магистрантов, аспирантов. Вып. 10. – Витебск : ВГУ имени П. М. Машерова, 2019. – С. 267–269.
2. Комиссаров, В. Н. Практикум по переводу с английского языка на русский : [Учеб. пособие] / В. Н. Комиссаров, А. Л. Коралова. – Москва : Высш. шк., 1990. – 125 с.
3. Ларионова, Ю. А. Фразеологический словарь современного русского языка / Ю. А. Ларионова. – М. : «Аделант», 2014. – 512 с.
4. Cambridge Dictionary [Electronic resource]. – Mode of access: <https://dictionary.cambridge.org/ru/>. – Date of access: 21.03.2023.
5. Digitales Wörterbuch der deutschen Sprache [Elektronische Ressource]. – Art des Zugriffs: <https://www.dwds.de/>. – Datum des Zugriffs: 01.02.2022.
6. Duden Redensarten / R. Köster [et al.]. – Bibliograph. Institut, 2007. – 330 S.
7. Lubensky, S. Russian-English Dictionary of Idioms / S. Lubensky. – revised ed. – New Haven : Yale University Press, 2013. – 955 p.
8. Schemann, H. Deutsche Idiomatik: Wörterbuch der deutschen Redewendungen im Kontext / H. Schemann. – 2., Aufl. mit vollständig überarbeiteter Einführung. – Berlin ; Boston : De Gruyter, 2011. – 1037 S.

A LINGVOCULTURAL GAP BETWEEN CHARACTERS AS A DRIVING FORCE OF DIALOGUE DEVELOPMENT (BASED ON M. BARTLETT'S PLAY "ARTEFACTS")

Tolkacheva Kristina,

VSU named after P.M. Masherov, Vitebsk, Republic of Belarus

Supervisor – Zaitseva I.P., Doctor of Philology, Professor

Key words. Intercultural communication, dramaturgical dialogue, lingvocultural gap, value, conflict.

The consideration of the functioning of the language as the most important means of human communication is still in the limelight in modern linguistics. Intercultural communication as one of several types of communication denotes interaction between representatives of different linguistic and cultural communities with different cognitive bases [1, p. 16].

One of the aspects of drama is thought to be its proximity to the reflection of real life. Each character of the play is a representative of accepted norms and values, dominated in the society. The characters' lines in the dialogue reveal their physical, social, mental, and psychological characteristics. As the actions of the characters aren't commented by the author, the dialogue analysis, particularly the used language, creates perfect conditions for the full realization of the values, important for each individual.

The aim of the given paper is to identify the lingvocultural peculiarities in the speech of the characters belonging to different cultures. The relevance of this paper is connected with the fact that the analysis of a dialogue in the contemporary play will contribute to the revealing of the distinctive features of the culture and values of different nations which are significant in our century.

Material and methods. The material for the research is a dialogue in M. Bartlett's play "Artefacts" (2008) [2]. The methods used in the study are: observation, generalization, semantic structure analysis, compositional analysis.

Findings and their discussion. Intercultural communication is usually exercised within the framework of national stereotypes and behavior that do not coincide, which is primarily reflected in the peculiarity of the speech behavior of communicants. The key element of drama is

a conflict. Playwrights show characters' different points of view in their interaction in the form of a dialogue, which occupies almost all play space. Usually the conflict reflects different attitudes to the same notion and reveals various values, admired by the personages.

In the mentioned play we are going to analyze a speech fragment between two characters, belonging to different cultures: Kelly and Ibrahim. According to the plot, Ibrahim is Iraqi and his daughter Kelly is half Iraqi, half English. Kelly has lived all her life in England and eventually she has found out about her father, and more particularly about his nationality that makes her analyze her appearance and bombard her father with different questions: *"I have a little pot belly. Maybe this is the point they mix. The two countries. Where my genes got confused. This belly is not Iraqi or English. It's Engraqi. Iringlish"* [2, p.132].

In the present article we will analyze the fragment, where the father and the daughter are talking about Raya – Kelly's step-sister, who has lived all her life in Baghdad (Iraq) and Iraqi by nationality. She has been kidnapped and Ibrahim has been told to pay the kidnappers 50 thousand dollars for her return, otherwise she will be killed, or raped.

Kelly You can get the money to pay for her. You said it yourself, everyone does it. That's what people do. **Ibrahim** Yes. **Kelly** That's what the police tell you to do.

Ibrahim This is what people do, yes. **Kelly** Right.

Ibrahim They pay. **Kelly** So get on / with it?

Ibrahim And as they pay things get worse and worse. Everything gets darker. The country falls apart. My friends are dead, their children are kidnapped. Our women must cover themselves. Because people give in. Because no one stands up and says it has to stop.

Kelly Except you. **Ibrahim** Everything has to start somewhere.

Kelly OK. Well done. **Ibrahim**

Kelly I'm really impressed. **Ibrahim**

Kelly You're a real man. **Ibrahim** You have not listened.

Kelly What world are you in where you get to be some hero you think you're going to sort it all out – sort out your country with this yeah? Yeah maybe you will maybe you'll suddenly get everyone to change what they're doing and forget their families and think of their country. Maybe you'll inspire them all. Good luck, cos that's not going to happen? But you're going to leave your daughter raped and killed and you're going to know you've done the wrong thing for the rest of your life because it'll be obvious that it hasn't made any difference. So be a doctor or something if you want to be important. Join Oxfam? But make sure you sell the fucking pot first, yeah?

Ibrahim It is all about these small ways. Every time that things have changed it is through someone saying no. If ten families in a row do not pay, they will stop. **Kelly** If.

Ibrahim And this will be difficult for you, but listen. Listen and think. Sometimes if something is right we have to be ready to die. We have to be ready to sacrifice our sons and our daughters for what we believe. **Kelly** That sounds like a terrorist.

Ibrahim No, I am not a terrorist, but if we are not as strong as them they will win.

Kelly You're just doing the same thing again. Leaving another daughter. Putting an idea first.

Ibrahim No.

Kelly As I grew up, when bad things happened I used to hide under the blankets and I'd ask God for my dad to turn up that night and protect me. Look after us.

Ibrahim We are not talking about you. **Kelly** But he never did.

Ibrahim You want me to exchange my daughter for someone else's.

Kelly That's what fathers do. Dad. That's what they do. They look after their own.

Ibrahim Maybe your fathers do that. But important men, better men, look after everyone. They look after their country. **Ibrahim** They stick to what they believe [2, p. 162–163].

As we can see, the narrative is based on the promotion of the conflict. Kelly can't understand why her father is reluctant to pay the ransom for his daughter. Her belief that fathers always have to care about their own children is expressed in her lines: *As I grew up, when bad things happened I used to hide under the blankets and I'd ask God for my dad to turn up that night and protect me. Look after us.* Her strong intention to persuade the father to change his mind and rescue her step-sister is expressed through repetition: *Look after us. / That's what fathers do. Dad. That's what they do. They look after their own (children).*

A contrary opinion is vividly marked in Ibrahim's answer – men should care about everyone in the country, not only about their own children: *Maybe your fathers do that. But important men, better men, look after everyone. They look after their country.* Calling himself and other people of his nation important, better men, Ibrahim highlights the cultural difference between the British and the Iraqi. For him the welfare of the country is far more significant than his own life and the life of his family members: *Sometimes if something is right we **have to be ready to die.** We **have to be ready to sacrifice our sons and our daughters** for what we believe.* Using the modal verb “to have to”, Ibrahim presents his sacrifices as obligation or necessity arising out of the present circumstances. The emphasis on the difficulty for Kelly, as a representative of a foreign country, to understand his opinion is revealed in the use of the verb “listen” (three times) in his speech: *You have not **listened.** / And this will be difficult for you, but **listen. Listen** and think.*

Ibrahim's determination and confidence that he can do something to help the world change are shown in his lines: *Everything has to start somewhere. / Every time that things have changed it is through someone saying no. If ten families in a row do not pay, they will stop.*

Kelly's uncertainty and disbelief in Ibrahim's words that violence can or will **be** stopped after her father's rebel are shown in her response through the use of a conjunction “if”, an adverb “maybe” (three times): *Yeah **maybe** you will **maybe** you'll suddenly get everyone to change what they're doing and forget their families and think of their country. **Maybe** you'll inspire them all.*

Unwilling to accept her father's reasons for not doing, according to her, the right deed, Kelly uses sarcasm in her speech to question his pursuit of the ideological goal and his desire to be some hero and important for the society: *OK. Well done. I'm really impressed. You're a real man.*

In Kelly's speech we can notice the lines underlying the difference in her position towards Ibrahim's idea to change the situation in the world. Having been raised in the Western society, where pragmatism reigns, Kelly evaluates her father's position as irrelevant: *What world are you in where you get to be some hero you think you're going to sort it all out – sort out your country with this yeah?* She prefers dealing with the problem in a sensible way that suits the conditions that really exist and are widespread in the country: *You said it yourself, everyone does it. That's what people do. / That's what the police tell you to do.* She believes that the best way to deal with the situation is to consider all possible outcomes and choose the one with the most benefits – pay the ransom. The assurance that Ibrahim's attempt to change the situation is doomed to failure is stressed in her lines: *Good luck, cos that's not going to happen / ... it'll be obvious that it hasn't made any difference.*

Conclusion. Having analyzed the dialogue, we can see that the characters have opposite points of view on the rescue of Raya. Their utterances have reflected the different perception of the world they live. The playwright examines the disagreement between the representatives of different cultures through different sets of evaluative linguistic markers in their speech, based on their experience, dominant values in their society. For Ibrahim, living in the Middle East, being important for the society means defending and fighting for his country. For Kelly, living in the opposite part of the world, being important means staying together, taking care of the relatives, having a noble profession, or joining a global movement of people like Oxfam to tackle the problem of poverty in the world.

The given observations have shown the relevance of a detailed analysis of dramaturgical works. The language analysis of the contemporary play makes it possible to identify peculiarities of cultural and national values of various countries, which in turn leads to the development of intercultural competence.

1. Maslova, V. A. Modern linguistic directions : guidelines / V. A. Maslova ; Vitebsk State University named after P.M. Masherov. – Vitebsk : Vitebsk State University named after P.M. Masherov, 2003. – 40 p. URL: <https://rep.vsu.by/handle/123456789/2389> (date of access: 05.10.2023).

2. Bartlett, M. Artefacts / M. Bartlett // Plays: 1: Not Talking, My Child, Artefacts, Contractions, Cock. – London : Bloomsbury Methuen Drama, 2011. – P. 119–181.

ПОВТОР КАК СТИЛИСТИЧЕСКОЕ СРЕДСТВО РЕЧЕВОГО ВОЗДЕЙСТВИЯ В ТЕКСТАХ КИНОАННОТАЦИЙ

Тригубова Д.Л.,

МГЛУ, г. Минск, Республика Беларусь

Ключевые слова. Речевой жанр, киноаннотация, речевое воздействие, средства воздействия, стилистические средства, повтор.

Key words. Speech genre, film annotation, persuasion, means of persuasion, stylistic devices, repetition.

Речевые жанры, функционирующие в самых различных дискурсивных полях, могут быть нацелены на определенное воздействие на сознание, эмоции и поведение реципиента, осуществляемое разнообразными речевыми средствами. Такое воздействие известно как речевое воздействие [1]. Так, например, направленные на речевое воздействие жанры широко распространены в медиадискурсе (в первую очередь его рекламной разновидности), политическом дискурсе, юридическом (преимущественно судебном) дискурсе и многих других. В кинодискурсе также обнаруживаются жанры, одной из ключевых задач которых является воздействие на реципиента (в контексте кинодискурса – на потенциального зрителя фильма). Одним из таких жанров является киноаннотация, перлокутивная направленность которой акцентируется многими исследователями. Так, например, Е. В. Голованова определяет аннотацию к фильму как эвалюативный мультимодальный текст, имеющий две основные функции: дать адресату широкий спектр информации о кинофильмах и оказать на него определенное воздействие, подвести его к мысли занять определенную позицию по отношению к аннотируемому фильму [2, с. 4–10]. Цель исследования – охарактеризовать повтор как стилистическое средство речевого воздействия в текстах аннотаций к художественным фильмам.

Материал и методы. Фактическим материалом данного исследования послужили аннотации на английском и русском языках к 100 художественным фильмам производства США, вышедшим в прокат в 2018–2020 гг., а также аннотации на русском языке к 100 фильмам российского производства того же периода. Исследование выполнено с привлечением методов контекстуального и сопоставительного методов анализа фактического материала.

Результаты и их обсуждение. Для целей речевого воздействия могут быть утилизированы почти любые стороны языковой структуры, однако существует целый ряд речевых средств, чаще всего привлекаемых для такого воздействия. Такие речевые средства могут быть обобщены в три группы:

–семантические средства, связанные с определенными жанровой принадлежностью и содержанием высказывания;

–прагматические средства, обусловленные особым характером речевого поведения адресанта;

–стилистические средства, зависящие от особенностей выбора используемых языковых средств [3].

Широко используемыми для воздействия средствами являются оценочная, эмотивная, стилистически окрашенная лексика, эмфатические конструкции, риторические приемы и стилистические средства, просодические и графические средства языка и др. [1]. Данное исследование посвящено рассмотрению функционирования в текстах аннотаций к современным художественным фильмам такого стилистического средства, как повтор.

Повтором называется фигура речи, состоящая в повторении звуков, морфем, слов, синонимов или синтаксических конструкций в условиях достаточной тесноты ряда, т. е. достаточно близко друг к другу, чтобы их можно было заметить. Так же, как и другие стилистические средства, повторы можно рассматривать как некоторое целенаправленное отклонение от нейтральной нормы, для которой достаточно однократного употребления некой единицы. В зависимости от того, какая именно единица повторяется для создания стилистической выразительности, повторы подразделяются на фонетические,

морфологические, лексические и синтаксические. Зачастую синтаксический и лексический повторы взаимосвязаны и употребляются совместно, что позволяет также говорить о лексико-синтаксическом повторе [4]. Рассмотрим реализацию каждой из приведенных разновидностей в текстах киноаннотаций.

Повторы на фонетическом уровне реализуются за счет аллитерации и ассонанса – повтора согласного/гласного или группы согласных/гласных соответственно. В аннотациях преимущественно встречаем аллитерацию: *live a lavish lifestyle* ‘ведут роскошный образ жизни’ (“Like a Boss”); *bravery and bravado* ‘храбрость и бравада’ (“A Private War”); *damned and dangerous* ‘проклятый и опасный’ (“High Life”); *hilarious, heartfelt, historic* ‘смешной, душевный, исторический’ (“Crazy Rich Asians”); *любовь и литература* (“Tolkien”). Возможно сочетание аллитерации и ассонанса: *humanity and humor* ‘человечность и юмор’ (“Green Book”). Отметим, что фонетические повторы в большей степени характерны для аннотаций на английском языке.

Морфологические повторы основаны на употреблении слов с одинаковыми морфемами. В зависимости от повторяемого элемента структуры слова такие повторы могут быть корневыми или аффиксальными (префиксальными, суффиксальными). Выявленные в киноаннотациях морфологические повторы преимущественно являются корневыми. Проиллюстрируем это на следующих примерах: *to learn how to kiss in time for a kissing party* ‘научиться целоваться перед вечеринкой поцелуев’ (“Good Boys”); *love and forgiveness from America’s most beloved neighbor* ‘любовь и прощение от самого любимого соседа Америки’ (“A Beautiful Day in the Neighborhood”); *both timeless and timely* ‘и вневременной, и своевременный’ (“Little Women”); *law enforcement, or the cartel’s enforcers* ‘правоохранительные органы или силовики картеля’ (“The Mule”); *stop the unstoppable* ‘останови неостановимое’ (“Overlord”); *to give voice to the voiceless* ‘дать голос безмолвным’ (“A Private War”); *все случаи чайности не случайны* (“Комета Галлея”); *важно играть, но не заигрывать* (“Game Night”); *места здесь тихие и народ тихий* (“Картонная пристань”). Особым видом морфологического повтора, выявленного в русскоязычных аннотациях к российским фильмам, является повтор морфем в рамках одного слова, созданного путем словосложения за счет редупликации исходного морфемного состава с добавлением аффикса, например: *в древнем-предревнем, глубоко-преглубоком, чистом-пречистом озере; далекое-предалекое путешествие* (“Байкал. Удивительные приключения Юмы”).

Лексические повторы предполагают повторение одной или нескольких лексем: *Artemis concocts a dangerous plan – so dangerous that...* ‘Артемис придумывает опасный план – настолько опасный, что...’ (“Artemis Fowl”); *he does well – so well, in fact, that...* ‘он справляется хорошо, так хорошо, что...’ (“The Mule”); *trying to bring about justice through love, for love* ‘пытаюсь добиться справедливости через любовь, ради любви’ (“If Beale Street Could Talk”); *спасти женщину, которая может спасти его самого* (“Motherless Brooklyn”); *их провинциальный город – не совсем провинциальный и даже не совсем город* (“Москвы не бывает”); *снова и снова продлевает фотосессию* (“Странники терпенья”).

В рамках лексико-синтаксических повторов в смежных фрагментах повторяется не только ключевая лексема или лексемы, но и синтаксическая структура. Такие повторы часто используются в сочетании с синтаксическим параллелизмом, подразумевающим использование синтаксически однотипных конструкций в некотором отрезке речи для усиления значимости отдельных фрагментов, акцентирования связи или контраста между элементами. Существует как микропараллелизм, состоящий из двух или более синтаксически тождественных слов, так и макропараллелизм, затрагивающий несколько самостоятельных предложений [4].

Синтаксические повторы классифицируются в зависимости от позиции повтора: основные разновидности предполагают повтор начальных (анафора) или конечных (эпифора) слов или групп слов. Выделяются также такие разновидности повторов, как рамочная конструкция (повторение элемента, расположенного в начале отрезка текста, в его конце), анадиплосис (повтор слов, заканчивающих отрезок текста, в начале следующего отрезка текста), хиазм (перекрестное расположение одинаковых членов двух смежных конструкций) [4]. В киноаннотациях доминирует анафора: *Fight for your land. Fight for your*

home 'Сражайся за свою землю. Сражайся за свой дом' ("The Last Black Man in San Francisco"); *Big shark, big action, big fun!* 'Большая акула, большой экшн, большое веселье!' ("The Meg"); *Не бойся скорости, не бойся себя настоящего* ("На скорости"); *спасти вечер, спасти дружбу, спасти отношения* ("Дважды два"); *Три свадьбы, три пары – такие разные, такие непохожие* ("Счастья! Здоровья!"); *Человек, которого она любила. Человек, находящийся во власти потусторонних сил* ("Гости"). Примеры эпифоры же единичны: *Ездить вместе. Умирать вместе* ("Bad Boys for Life"). Анадиплосис также представлен в киноаннотациях точно: *пришлось ехать в плацкарте, но как же это неожиданно хорошо... и уютно. А еще неожиданно хорошо бывает...* ("О чем говорят мужчины. Продолжение"); *Ее родной и милый Тэд. Тэд Банди* ("Extremely Wicked, Shockingly Evil and Vile"). Вариант рамочной конструкции выявлен в аннотации к фильму "Новая жизнь": *Сколько бы вам было лет, если бы вы не знали, сколько вам лет?* Другие разновидности повторов в нашем материале не выявлены.

Заключение. Киноаннотация как речевой жанр, направленный на воздействие на потенциального зрителя, его мнение и желание посмотреть аннотируемый фильм, располагает значительным репертуаром средств речевого воздействия. Одним из ярко представленных стилистических средств является повтор, множество разновидностей которого позволяет подчеркнуть значимость элементов аннотации, акцентировать связь или контраст между элементами, выделить некоторый фрагмент, придать эффект благозвучия, за счет чего привлекается и удерживается внимание адресата.

1. Паршин, П. Б. Речевое воздействие [Электронный ресурс] / П. Б. Паршин // Энциклопедия «Кругосвет». – Режим доступа: https://www.krugosvet.ru/enc/gumanitarnye_nauki/lingvistika/RECHEVOE_VOZDEYSTVIE.html. – Дата доступа: 28.10.2023.

2. Голованова, Е. В. Тип текста «аннотация к телефильмам»: на материале немецкой прессы: дис. ... канд. филол. наук : 10.02.04 / Е. В. Голованова. – Хабаровск, 2003. – 237 л.

3. Федосюк, М. Ю. Исследование средств речевого воздействия и теория жанров речи / М. Ю. Федосюк // Жанры речи. – 1997. – № 1. – С. 66-88.

4. Киселева, А. В. Виды стилистических фигур, основанных на принципе синтаксического повтора / А. В. Киселева // Университетские чтения – 2011: материалы науч.-метод. чтений ПГЛУ, Пятигорск, 13-14 янв. 2011 г.: в 17 ч. – Пятигорск. гос. лингвист. ун-т; отв. ред.: З. А. Заврумов. – Пятигорск, 2011. – Ч. 5. – С. 13-18.

ИССЛЕДОВАНИЕ ИДЕИ К.Д. УШИНСКОГО О ПРЕПОДАВАНИИ ИНОСТРАННЫХ ЯЗЫКОВ

Уян,

Гуйчжоуский педагогический университет, г. Гуйянь, Китайская Народная Республика

Ключевые слова. Константин Дмитриевич Ушинский, народность воспитания, преподавание иностранных языков.

Key words. Konstantin Dmitrievich Ushinsky, nationality of education, teaching foreign languages.

Константин Дмитриевич Ушинский, основатель российской научной педагогики, своими работами оказал значительное влияние на мировое педагогическое сообщество. Он сыграл ключевую роль в формировании образовательных подходов, сосредоточив внимание на индивидуальности и национальных особенностях. Целью нашей работы явилось исследование идеи Константина Дмитриевича Ушинского о преподавании иностранных языков.

Материал и методы. Материалом для исследования послужили работы К.Д. Ушинского. В ходе работы был использован описательно-аналитический метод.

Результаты и их обсуждение. Фундаментальной основой педагогической системы Ушинского является принцип народности воспитания. Ушинский настаивает на демократизации образования, адаптируя его к национальным потребностям и особенностям страны и народа.

Ушинский выделил ключевые принципы национального воспитания:

- 1) Воспитательный процесс должен быть основан на национальных корнях.
- 2) Образование должно предоставлять практические знания, способствующие развитию интеллекта и приносящие пользу обществу.

- 3) Русский язык считается основой для личностного развития.
- 4) Воспитание направлено на формирование морального человека с чувством долга и патриотизма, сильной волей и характером.
- 5) Равенство прав мужчин и женщин в образовании.
- 6) Отрицание слепого копирования иностранных образовательных систем без их адаптации к национальному контексту.

Концепция народности подчеркивает важную логическую связь между прогрессом в области образования и прогрессом нации и государства. Педагогика несет ответственность за развитие общественной морали и интеллектуального развития общества.

В таких работах, как «Родное слово» (1861 г.), «Педагогическая поездка по Швейцарии» (1862 г.), «Системы образования, принятые в наших министерствах - военном и народного просвещения» (1867 г.), «Что нам делать со своими детьми» (1868 г.) К.Д. Ушинский обращался к различным аспектам преподавания родного и иностранного языка.

Так, в своей статье «Родное слово» автор отметил роль иностранных языков в жизни людей и необходимость их изучения: «Знание иностранных европейских языков, и в особенности современных, одно может дать русскому человеку возможность полного, самостоятельного и неодностороннего развития, а без этого прямой и широкий путь науки будет для него всегда закрыт. Обрывочность, неясность, неполнота, односторонность, бездоказательность сведений и понятий будут всегда тяготеть над самым умным человеком, если он не обладает ключом к богатствам западной науки и литературы» [6, с.119].

К.Д. Ушинский придавал большое значение изучению иностранных языков, видя в этом важные выгоды для русских умов, такие как возможности самосовершенствования, независимого поиска знаний в различных областях и успешной адаптации к европейской культурной среде. Он критиковал недостаточный уровень преподавания языков в России и выступал за расширение спектра преподаваемых иностранных языков, в частности предлагая добавить английский к уже изучаемым французскому и немецкому. Ушинский сам владел несколькими языками, что, наряду с чтением иностранных работ, обогатило его знания в различных научных областях и способствовало разработке его прогрессивной педагогической системы.

К.Д. Ушинский перечислил цели изучения иностранных языков:

Первая цель – познакомиться с литературой изучаемого народа через его язык. Вторая цель заключается в интеллектуальном развитии, поскольку освоение структуры языка способствует мыслительной дисциплине. Третья – изучение иностранных языков обеспечивает возможность общения, как устного, так и письменного, с носителями этого языка. Четвертая цель – уметь общаться на этом языке с соотечественниками, которые также владеют этим языком.

Цель, с которой мы изучаем тот или другой иностранный язык, очень важна, потому что она определяет также выбор учителя, выбор учебника, время, когда мы начинаем учить дитя иностранному языку. Если иностранный язык изучают как ключ к его литературе, тогда и главное внимание обращено на чтение писателей. Если язык изучается как умственная гимнастика, тогда изучающего вводят преимущественно в логику языка и заставляют упражнять ум в подражание великим образцам литературы. Если язык изучается для практического обладания им, тогда все внимание обращено на практический навык, на правильность выговора, на грамматическую верность, ловкость и общепотребительность фразы, а не на ее содержание (2, с.128.).

К.Д. Ушинский писал, что язык, это — «органическое создание мысли», что в ученике нужно развивать прежде всего мыслящую способность. Развивать язык отдельно от мысли К. Д. Ушинский считает невозможным, ибо ученика увлекает прежде всего сама мысль, содержание, явление, факт. Это высказывание К. Д. Ушинского проливает свет на причины его отрицательного отношения к изучению иностранных языков в раннем возрасте. Начинать изучение иностранных языков в раннем возрасте от семи до десяти лет К. Д. Ушинский считает вредным, ибо тогда все внимание учащихся, по его мнению, «обращено на формальную сторону, на грамматическую правильность вне ее связи с логическим фактическим смыслом». К. Д. Ушинский не отрицает значения формы, но считает, что она хороша лишь тогда, когда она органически вырастает из мысли.

Учащиеся могут приобретать психологическую подготовку и развивать навыки мышления посредством обучения иностранным языкам.

Поверхностная ценность изучения иностранного языка заключается в овладении новыми инструментами общения, а глубокая ценность заключается в добавлении новых способов мышления и улучшении мыслительных способностей.

При обучении иностранным языкам учителя должны подготовить учащимся упражнения, которые могут стимулировать их мысли, поощрять их выражать свои чувства и мысли на иностранном языке, чтобы развивать мышление и познание учащихся.

Идея народности неразрывно связана с высказываниями Ушинского о родном языке. Особая заслуга Ушинского именно заключается в том, что он осознавал важность опоры на родной язык при изучении иностранных языков.

Родной язык – это хранилище национальной души. Осваивая его, дети усваивают не только звуки и их комбинации, но и богатый спектр идей, взглядов и эмоций. Изучение родного языка через национальную литературу, песни, произведения писателей и живую речь народа должно сопротивляться влиянию чужих элементов и адаптировать их к русскому духу.

В ранней фазе развития человеческого ума и морали родные языки имеют большее значение, чем иностранные языки. Чем сильнее ребёнок занимается изучением иностранного языка, тем больше усилий он должен приложить и для изучения родного языка. Нельзя изучать иностранные языки, пока не заложите прочную основу для своего родного языка. Только когда родной язык уже обладает значительной способностью к когнитивному мышлению, учащиеся могут полностью выражать свои мысли и эмоции при изучении иностранных языков, особенно когда задействованы языковые навыки более высокого уровня, такие как чтение и письмо.

Многие высказывания К.Д. Ушинского, являясь в своё время новаторскими и прогрессивными, нашли своё отражение в современной методике обучения иностранным языкам.

1) Активное участие учеников в обучении: Согласно Ушинскому, обучение должно быть деятельностным. Это принцип нашёл отражение в коммуникативном подходе, который акцентирует внимание на активном использовании языка в реальных ситуациях. Задачи, направленные на решение проблем, проектная работа, и групповые обсуждения являются основой такого подхода.

2) Учет индивидуальности ученика: Взгляды Ушинского на учет индивидуальных особенностей обучающихся отражаются в современных тенденциях персонализированного обучения. Сегодня преподаватели должны учитывать личные интересы, уровень владения языком и способность к обучению каждого учащегося, чтобы сделать процесс более эффективным.

3) Развитие мышления через язык: Идея Ушинского о том, что язык должен развивать мышление, нашла отражение в современных методах обучения, которые включают в себя критическое мышление, анализ и рефлекссию. Задачи на развитие мышления помогают учащимся не только учить язык, но и использовать его как инструмент для более глубокого понимания содержания.

4) Формирование личности через образование: Взгляды Ушинского на формирование личности через образование сегодня реализуются через обучение межкультурной компетентности и понимания. Иностранный язык рассматривается не просто как набор грамматических правил и слов, а как средство для расширения кругозора и способности к межкультурному общению.

К.Д. Ушинский утверждал, что родной язык, вобравший в себя культуру и историю народа, имеет ключевую роль в освоении иностранных языков. Он видел язык как хранилище национального духа и считал, что изучение иностранного языка обогащается и углубляется через сопоставление с родным. Ученики, используя знания своего языка, последовательно строят мост к пониманию нового языка, что способствует развитию языковых способностей и формированию образованных личностей.

В статье «Родное слово» Ушинский настойчиво подчёркивает, что «главной целью изучения каждого иностранного языка должно быть знакомство с литературой [2, с128]. Вместе с языком учащиеся должны, по его мнению, «усваивать мысль и дух лучших

образцов иностранной литературы» [2, с.128]. Литература со своим богатым словарём и отражением культуры, традиций и персонажей, является ключевой для изучения иностранных языков. Она не только источник языковой практики, но и средство понимания мира, способствующее развитию всех языковых навыков. Изучение языка через литературу помогает учащимся не только осваивать грамматику, но и расширять своё мировоззрение.

Заключение. Концепция Константина Ушинского о важности национальных черт в образовании влияла на педагогику 150 лет и остаётся ключевой для образовательных стратегий. Он интегрировал философию и психологию в преподавание иностранных языков, подчёркивая их воспитательный потенциал. Его идеи продолжают быть релевантными для развития образования.

1. Днепров, Э. Д. Ушинский и современность / Э. Д. Днепров. – М., 2008. – 224 с.
2. Шурыгина, Ю.А. К.Д. Ушинский об изучении иностранных языков. Актуальность, традиции, современность / Ю.А. Шурыгина // Известия ПГПУ им. В. Г. Белинского, 2006 - № 6. – С.127-129.
3. Шумская, О. А. Влияние родного языка на изучение иностранного языка / О. А. Шумская, И. Г. Придворева. — Текст: непосредственный // Образование: прошлое, настоящее и будущее : материалы V Междунар. науч. конф. (г. Краснодар, ноябрь 2018 г.). — Краснодар : Новация, 2018. — С. 5-7.
4. Хрестоматия по истории школы и педагогики в России (до Великой Октябрьской социалистической революции): учеб. пособие для студентов пед. ин-тов / сост. и авт. ввод. очерков С.Ф. Егоров. - 2-е изд., перераб. - М.: Просвещение, 1986. - 432 с.
5. Ушинский, К.Д. Избр. пед. соч.: В 2 т. - Т. 1. - М., 1953. - С. 131-136.
6. Ушинский, К. Д. Педагогические сочинения: В 6 т. Т. 2. Сост. С.Ф.Егоров. - М.: Педагогика, 1998. - 350с.
7. Ушинский, К. Д. Педагогические сочинения: В 6 т. Т. 1. Сост. С.Ф.Егоров. - Москва: Педагогика, 1988. - 414с.

КРАТКИЙ ОБЗОР ИССЛЕДОВАНИЙ ДИПЛОМАТИЧЕСКОГО ДИСКУРСА В КИТАЕ

Ху Июнь,

*Гуандунский университет иностранных языков и внешней торговли, г. Гуанчжоу,
Гуйчжоуский педагогический университет, г. Гуйян, Китайская Народная Республика*

Ключевые слова. Дискурсивное исследование, дискурс-анализ, дипломатический язык, языковая личность, китаистика.

Key words. Discursive research, discourse analysis, diplomatic language, linguistic personality, Chinese studies.

Изучение дипломатического дискурса как такового началось в Китае сравнительно недавно. Ранее китайские учёные занимались исследованиями дипломатического языка. В последние годы основным объектом рассмотрения в рамках данного научного направления стал именно дипломатический дискурс. Его исследования, проводимые в Китае, можно разделить на две группы: исследования с позиций дипломатии и исследования с позиций лингвистики. Целью данной статьи является обзор основных лингвистических исследований дипломатического дискурса, выполненных китайскими специалистами. Нами рассмотрены также определение дипломатического дискурса, история становления, современное состояние и перспективы развития соответствующего направления исследований в Китае.

Материал и методы. В ходе работы нами был использован описательно-аналитический метод.

Результаты и их обсуждение. Понятие дискурса применяется к речи в условиях конкретного лингвистического и экстралингвистического контекста. В рамках дипломатического дискурса выражается внешнеполитическое планирование и внешняя политика субъекта дипломатической деятельности в определённый исторический период. К жанрам дипломатического дискурса относятся соответствующие правительственные документы, выступления руководителей, межгосударственные регламенты, соглашения, коммюнике, заявления, декларации, дипломатические переговоры, пресс-конференции и т. п. [22]. Дипломатический дискурс является неотъемлемой и чрезвычайно важной частью дипломатической практики, значимость дискурсивного инструментария для дипломатической деятельности весьма высока. При этом дипломатический дискурс не только отражает позиции и мнения официальных лиц по конкретным вопросам, но и в определённой

степени демонстрирует стратегические намерения, политические концепции и идеологические установки государства. Дипломатический дискурс обладает уникальными свойствами и характеризуется собственными закономерностями развития. Учёные Китая проводят целенаправленные исследования китайского дипломатического дискурса с различных позиций и в различных аспектах: с позиций лингвистики [17]; теории коммуникации [25]; социологии [18]; политологии [4] и других научных дисциплин.

Анализ научной литературы позволяет сделать вывод о том, что единого подхода к определению понятия «дипломатический дискурс» в Китае и за его пределами не существует. Китайские специалисты часто исходят из представления о дипломатическом дискурсе как о «языке, используемом для выражения международной стратегии и внешней политики в определенный исторический период», имея в виду прежде всего речи и заявления, руководителей страны по официальным поводам [23]. Очевидно, что это определение носит лингвоцентрический характер и трактует дипломатический дискурс как специфическое использование языка, которое вполне можно рассматривать внесоциального контекста.

Ю Зешунь считает, что дипломатический дискурс – это дискурсивная практика, используемая руководством страны для осуществления дипломатической деятельности, реагирования на дипломатически значимые события или достижения определенных дипломатических целей [34].

Внастоящее время общая характеристика понятия дипломатического дискурса принципиально должна учитывать роль ряда новейших факторов. Среди них - стремительное развитие социальных сетей как одного из эффективных современных средств дипломатической практики, появление публичной дипломатии нового типа, медиадипломатии, "кибердипломатии". Изучение роли современных медиа в сетевом управлении стало новым направлением в таких дисциплинах, как исследование международных отношений, национальные и региональные исследования и дискурс-анализ. [24; 20].

Дипломатический дискурс становится все более мультимодальным, особенно на новых медиа-платформах [3]. Мультимодальный анализ представляется весьма перспективной методикой. Примечательно, что категория графических отношений находится в рамках мультимодальной семиотики, которая принадлежит сфере мультимодальных исследований с позиций социальной семиотики. Это новаторское научное направление.

В настоящее время большинство исследований дипломатического дискурса, осуществляемых китайскими учёными, нацелено на интерпретацию эксплицитных объектов.

Изучение дискурса стало важным направлением дипломатических исследований в Китае после начала "новой эпохи". При этом первая работа о дипломатическом языке появилась еще в 1985 году [33]. Вплоть до 2004 года в китайской научной традиции не было отчетливого различия дипломатического языка и дипломатического дискурса. Статистика последних лет свидетельствует о том, что исследования дипломатического дискурса теперь более популярны, чем исследования дипломатического языка. Пик исследований дипломатического дискурса приходится на 2021 год – свыше 80 статей; максимальное количество работ о дипломатическом языке было опубликовано в 2014 году, это всего 26 статей.

Что касается исследований именно дипломатического дискурса, то наиболее важными объектами рассмотрения в них являются общие свойства дипломатического дискурса (175 статей), "дискурсивная сила" Китая и её наращивание (26 статей), дипломатические выступления Си Цзиньпина (21 статья). Ряд работ посвящён общению в рамках брифингов МИДа и развитию системы дипломатии с китайской спецификой. В обсуждаемых исследованиях – как дипломатического языка, так и дипломатического дискурса - уже давно наметились две основные тенденции: специалисты в области дипломатии рассматривают дипломатический дискурс как средство международных отношений/ внешней политики [14], лингвисты - как особый жанр дискурса [6; 17].

После фундаментальных исследований, посвящённых определению дипломатического дискурса, описанию его жанровых и иных свойств, а также после перевода работ и осмысления достижений зарубежных учёных, китайские специалисты приступили к изучению конкретных дискурсивных материалов с целью создания алгоритмов анализа дипломатического дискурса. Это масштабная работа принципиально способствует углублению представлений об

организации дипломатического дискурса и, далее "встраиванию" китайской дипломатии в современную глобальную систему международных отношений.

Можно выделить три содержательных типа исследований.

1. Исследования, посвященные выстраиванию системы «права на силу» дипломатического дискурса КНР в международных отношениях [37; 14; 4; 12; 7; 27].

2. Исследования стратегий перевода китайского дипломатического дискурса. В содержательном плане в центре внимания китайских учёных в основном находятся стратегии перевода дипломатического дискурса Си Цзиньпина [11] и стратегии перевода общения в рамках пресс-конференций МИДа КНР [28]. Особой значимостью обладают стратегии перевода ряда ключевых китайских политических терминов, таких, как: "Китайская мечта"(30 языков регионов "пояса и пути") [36], "Мирный подъем"(на английский) [35], "Сообщество единой судьбы человечества"(на английский) [5]. Кан Ифэй и Ян Минсин считают, что в процессе многоязычного перевода (и распространения идей, предлагаемых Китаем) на основе переводческой стратегии "политический эквивалент" необходимо учитывать различные планы - культурный, языковой, географический, социальный, идеологический и др; при этом к каждому из них должен быть свой подход [5].

3. Исследования стратегий дипломатического дискурса лидеров крупных государств и сопоставительные исследования китайского и иностранных дипломатических дискурсов. Китайские специалисты в основном рассматривают специфику дипломатического дискурса и языковой личности, выраженную в международных обращениях Си Цзиньпина [31; 29; 9]; анализируют стратегии дипломатической речи Си Цзиньпина [19].

Среди исследований дипломатических речей и медиадискурсов иностранных лидеров имеются работы, касающиеся президентов США и России. Чжоу Синьюй использовал речь Б. Обамы на 70-й Сессии Генеральной Ассамблеи Организации Объединенных Наций (2015) в качестве типового объекта, анализируя дискурсивные стратегии, применяемые американскими лидерами в многосторонней дипломатии [30]. Бай Юнь рассмотрел методы реализации и прагматические функции стратегии неопределённости, использованной В. В. Путиным в рамках интервью CNN(2.12.12), и на основе этого анализа получил представление о свойствах дипломатического дискурса российского лидера [1].

Исследования сопоставительного характера включают сравнения дипломатических дискурсов и дискурсивных стратегий Китая и США [16; 8], Китая и России [32; 10], Китая и Южной Кореи [26].

Заключение. В 21 веке происходит динамичное развитие глобальной коммуникации, научные дисциплины и методологии идут по пути интеграции. В интересующей нас области дипломаты и международники осознают важность языка, а лингвисты изучают, помимо собственно лингвистических, и разнообразные экстралингвистические факторы. Так происходит и в Китае. Вместе с тем исследование дипломатического дискурса китайскими учёными имеет свою специфику. Работы китайских специалистов посвящены в первую очередь развитию силы дипломатического дискурса Китая на международной арене, стратегиям перевода китайского дипломатического дискурса, и своеобразию языковых личностей лидеров стран, в том числе и прежде всего языковой личности Председателя Си Цзиньпина. Ряд исследований содержит сравнительный анализ китайского и иностранных дипломатических дискурсов, в частности, дипломатических дискурсов Си Цзиньпина и руководителей зарубежных государств. Обсуждаемая область исследований представляется весьма перспективной. Её дальнейшее развитие связано с расширением состава объектов, дифференциацией и углублением анализа, интеграцией методов и приёмов различных научных дисциплин и с другими задачами.

1. Бай Юнь. Прагматическая двусмысленность в дипломатическом дискурсе Путина / Бай Юнь. // Изучение русского языка. — 2018. — № 2. — С. 50-56.

2. Ван Ичжоу, ТанСюин. Шестьдесят лет китайской дипломатии (1949-2009). / Ван Ичжоу, ТанСюин. — Пекин: — Китайское издательство социальных наук, 2009.

3. Ван Лили. Публичная дипломатия: исследование теории плюрализма и стратегии формирования общественного мнения / Ван Лили. — Пекин:Китайская пресса социальных наук, 2018.

4. Е Шулан. Краткое обсуждение построения стратегического дипломатического дискурса Китая / Е Шулан. — Текст : непосредственный // Дипломатическое обозрение (Журнал Академии иностранных дел). — 2012. — № 05. — С. 68-81.

5. Кан Ифэй, Ян Минсин. Исследование многоязычного и децентрализованного "перевода и коммуникации" дипломатического дискурса с китайской спецификой в рамках "политической эквивалентности" — на примере "Сообщества единой судьбы человечества" / Кан Ифэй, Ян Минсин. — Текст : непосредственный // Иностранный язык: Преподавание теории и практики. — 2022. — № 04. — С. 123-142.
6. Ли Цзинхуа. Метод и его применение: анализ дискурса и американская публичная дипломатия / Ли Цзинхуа. // Мировая экономика и политика. — 2008. — №5. — С. 37-43+4.
7. Ли Чжаньцзы. Нарастание силы дискурса военной дипломатии: коннотация и путь (С позиций анализа дискурса) / Ли Чжаньцзы. // Иностранные языки. — 2017. — № 1. — С. 16-21.
8. Ло Жуйфэн. Критический дискурс-анализ дипломатических речей глав государств Китая и США / Ло Жуйфэн. — Шанхай: Шанхайский университет международных исследований. — 2020.
9. Лю Цзян, Ван Хаоянь. Исследование свойств дипломатического стиля дискурса Си Цзиньпина / Лю Цзян, Ван Хаоянь. // Справочник по преподаванию политики в средней школе. — 2021. — № 47. — С. 106.
10. Су Ди. Сравнительное исследование русских и китайских дипломатических эвфемизмов / Су Ди. — Хэйлунцзян: Хэйлунцзянский университет. — 2021.
11. Сунь Нин. Анализ характеристик дипломатического дискурса Си Цзиньпина и стратегии его перевода на английский язык - на примере работы "Продвижение строительства сообщества человеческой судьбы" / Сунь Нин. // Иностранные языки и перевод. — 2020. — № 1. — С. 21-25.
12. Сунь Сяо. Анализ дискурсивной силы пяти принципов мирного сосуществования, а также о развитии дискурсивной силы в современной китайской дипломатии. Сунь Сяо // Преподавание и исследования. — 2016. — №10. — С. 89-95
13. Сунь Цишэн. Путь формирования и продвижения международной дискурсивной силы Китая / Сунь Цишэн. — Текст: непосредственный // Мировая экономика и политика. — 2019. — №3. — С. 19.
14. Сунь Цишэн. Сравнительное исследование дискурса "Подъема Китая" / Сунь Цишэн. — Пекин: Международное издательство знаний, 2015.
15. Сунь Цишэн. Язык, смысл и международная политика: анализ войны в Ираке / Сунь Цишэн. — Шанхай: Шанхайское народное издательство, 2009.
16. Сюй Цзин. Сравнительное исследование хеджирования в дискурсах китайских и американских дипломатических пресс-конференций: методика критического дискурс-анализа / Сюй Цзин. — Нанкин: Нанкинский педагогический университет, 2017.
17. У Айхуа. Организация порядка дискурса из модели речевого акта дипломатического дискурса / У Айхуа. // Журнал иностранных языков. — 2013. — №05. — С. 52-56.
18. У Ин. Повестка дня и рамки: дипломатический дискурс моей страны в западном общественном мнении / У Ин. // Европейские исследования. — 2008. — №06. — С. 1-16+3.
19. У Сяньцзюнь. Анализ дискурсивных стратегий в дипломатических речах национальных лидеров — по материалам государственных визитов Си Цзиньпина / У Сяньцзюнь. // Журнал Чанчуньского университета. — 2014. — №11. — С.1592-1594+1598.
20. У Юаньчжэн, ФэнДэчжэн. Исследование дискурса цифровой публичной дипломатии в условиях эпидемии COVID-19 с точки зрения управления впечатлениями / У Юаньчжэн, ФэнДэчжэн. // Современные иностранные языки. — 2023. — №1 — С. 69-82.
21. Ху Кайбао, Ли Чан. Исследование дипломатического дискурса в стране и за рубежом: проблемы и перспективы / Ху Кайбао, Ли Чан. — Текст: непосредственный // Преподавание иностранных языков. — 2018. — №6. — С.7-12.
22. Ху Кайбао, Ли Чан. Исследование перевода и распространения дипломатического дискурса с китайской спецификой: коннотация, метод и значение / Ху Кайбао, Ли Чан. — Текст: непосредственный // Китайский перевод. — 2018. — №4. — С. 5-12+129.
23. Цзинь Чжэнкунь. "Введение в современную дипломатию" / Цзинь Чжэнкунь. — Пекин: Издательство Китайского университета Жэньминь, 1999. С. 114.
24. Ши Анбин, Тонтон. Цифровая публичная дипломатия в условиях новой эпидемии коронавирусной пневмонии: вызовы и инновации / Ши Анбин, Тонтон. // Внешняя коммуникация. — 2020. — №05. — С. 24-27+1.
25. ЧжанЧжичжоу. Как усилить влияние китайских СМИ на международный дискурс / ЧжанЧжичжоу. // Внешняя коммуникация. — 2011. — №03. — С. 38-39.
26. ЧжанЧун. Сравнительное исследование типов дискурсивных практик и построения идентичности китайских и корейских дипломатических эвфемизмов / ЧжанЧун. — Далинь: Далиньский университет иностранных языков, 2021.
27. ЧжаоЦинси. Традиционная китайская культура и путь становления международного голоса Китая / ЧжаоЦинси. — Текст: непосредственный // Открытие. — 2017. — №6. — С. 114-121
28. ЧжаоЮнсян, Чжан Тин. Исследование перевода дипломатического дискурса моей страны с позиций построения национального имиджа — на примере дискурса официального представителя Министерства иностранных дел Китая / ЧжаоЮнсян, Чжан Тин. // Иностранные языки и перевод. — 2022. — №2. — С. 51-57.
29. Чжоу Инь. Исследование дипломатического дискурса Си Цзиньпина / Чжоу Инь. — Текст: непосредственный. // Журнал Лэшаньского педагогического университета. — 2022. — №1. — С. 1-11.
30. Чжоу Синьюй. Анализ стратегий политического дискурса американских лидеров в многосторонних дипломатических мероприятиях — на примере выступления Обамы на 70-й сессии Генеральной Ассамблеи ООН / Чжоу Синьюй. — Текст: непосредственный // Современные коммуникации (Журнал китайского университета коммуникаций). — 2016. — №11. — С. 59-63.
31. ЧжунХаньчунь, Фань Уцю. Особенности стиля дипломатического дискурса Си Цзиньпина и исследования в области интерпретации / ЧжунХаньчунь, Фань Уцю. — Текст: непосредственный // Шанхайский перевод. — 2018. — №3. — С. 46.
32. ЧэньДи. Сравнительное исследование метафор в русском и в китайском дипломатических дискурсах на основе корпуса / ЧэньДи. — Хэйлунцзян: Хэйлунцзянский университет, 2022.
33. Чжан Мин. Французский язык и язык дипломатии / Чжан Мин. // Журнал Китайского университета иностранных дел. — 1985. — №1. С.93-96+92.
34. Ю Цзешун. Исследование дипломатического дискурса: как глубоко анализ дискурса интегрирован с дипломатическими исследованиями / Ю Цзешун. — Текст: непосредственный. // Исследование иностранных языков и литературы. — 2019. — №5. С. 485-500.
35. Ян Минсин, Чжоу Аньци. Трехмерная модель построения системы дипломатического дискурса крупной страны с китайской спецификой — на примере "Мирного подъема" / Ян Минсин, Чжоу Аньци. // Журнал Чжэнчжоуского университета (серия философии и социальных наук). — 2021. — №1. С. 19-23.
36. Ян Синсин. Анализ английского перевода основного дискурса "Китайской мечты" в контексте дипломатии / Ян Синсин. // Китайский перевод. — 2016. — № 6. — С. 86-91.
37. Ян Цземьянь. Миссия и задача дипломатии крупной страны с китайской спецификой и силой дискурса / Ян Цземьянь. — Текст: непосредственный // Международные исследования. — 2016. — №5. — С. 18.

АРХЕТИПИЧЕСКИЕ ОППОЗИЦИИ В ПОЭЗИИ А.С. ПУШКИНА

Цзин Цзин,

Гуйчжоуский педагогический университет, г. Гуйян, Китайская Народная Республика

Ключевые слова. А.С. Пушкин, поэзия, архетипические оппозиции.

Key words. A.S. Pushkin, poetry, archetypal oppositions.

В поэзии А.С. Пушкина значительное место занимает темпоральный, пространственный и витальный контраст, которые относятся к числу архетипических. Как отмечает В.Н. Топоров, «в недрах мифопоэтического сознания вырабатывается система бинарных (двоичных) различительных признаков, набор которых является наиболее универсальным средством описания семантики... и обычно включает в себя 10-20 пар противопоставленных друг другу признаков, имеющих соответственно положительное и отрицательное значение» [4, с.163]. По его мнению, эти противопоставления часто связаны с «характеристикой структуры пространства», с «временными координатами», а также с оппозицией в природном и социальном плане «жизнь – смерть». Цель данной статьи - рассмотреть временные, пространственные и витальные контрастные пары с точки зрения архетипических оппозиций, выяснить их особенности.

Материал и методы. Материалом исследования послужили тексты стихотворений А.С. Пушкина. Основными методами, применяемыми в данной работе, являются описательный метод и метод словарных дефиниций.

Результаты и их обсуждение. 1.Темпоральный контраст. Величайший русский писатель А.С. Пушкин создал огромное количество произведений, среди которых особое значение имеют стихотворения, отразившие жизненные и мировоззренческие искания поэта, при этом противопоставление времени играет важную роль. Например, контраст разных отрезков времени суток вызывает у поэта большой интерес:

С утра до вечера в немой тени дубов прилежно я внимал урокам девы тайной
[1, с. 238];

Пока дохнёт весёлый день и двинется ночная тень [1, с. 384];

День угас; Настала ночь. Плащом покрытый... [1, с. 438].

Кроме того, немалое внимание обращает поэт на оппозиции со значением возраста, к примеру:

Старый дождь плывёт в гондоле с догарессой *молодой* [1, с. 612];

лёг ты молод, а старцем восстал, уж пальма истлела, а...» [1, с. 342].

Следует отметить, что при таком случае в поэзии Пушкина часто встречаются такие контрастные пары, как *младой – старый, юность – старость, дети – старцы (старец), дитя – старик (старый) седой - мальчишка* и др. Необходимо подчеркнуть, что противопоставление молодости и старости легко связано с другой группой темпорального контраста: прошлое – будущее, поскольку, с точки зрения молодости, старость - будущее состояние, с точки зрения старости молодость – наоборот, прошлое, бывшее, так как поэт также любит сопоставлять прошлое и будущее, например:

Но что ж теперь тревожит хладный мир души бесчувственной и праздною? Ужели он казался *прежде* мне столь величавым и прекрасным... [1, с. 287];

Играет на лице ещё багровый цвет. Она (осень) жива ещё сегодня, завтра нет [1, с. 565];

Каков я прежде был, таков и *ныне* я: Беспечный, влюбчивый [1, с. 471].

Более того, писатель нередко противопоставляет разные времена года, например:

Вянет, вянет лето красно; улетають ясны дни; <...> Скоро, скоро холод *зимний* роуу, поле посетит [1, с. 59];

Весна, весна, пора любви, как тяжело мне твоё явленье, <...> Отдайте мне метель и вьюгу и зимний долгий мрак ночей [1, с. 443].

До сладостной весны Простился я с блаженством и с душою. Уж *осени* холодною рукою Главы берёз и лип обнажены [1, с. 125-126].

При этом сезон имеет символическое значение, здесь выражаются поэтом не только природные, пейзажные различия между весной, летом и осенью, зимой, но и перемена настроения в связи с сезонным изменением природы: весна, лето – блаженство, наслаждение, осень, зима – холод и пустота.

1. Пространственный контраст.

Наряду со временем, пространство обладает бинарным значением и обычно строится на парах признаков [3, с.38], поэтому анализ контрастных пар с пространственными отношениями также обладает важным значением в изучении поэтической речи. В поэзии Пушкина часто встречаются такие пространственные противопоставления: верх - низ, близко - далеко, например:

Небесным пением своим он усыпил земные муки [1, с. 360].

И красный месяц в облаках тихонько по небу катился. На воды стал глядеть монах [1, с. 206].

Следует отметить, что вместо слов “верх” поэт часто употребляет такие слова: *высота, небо, небесный, горы, рай*; а вместо слов “низ” часто встречаются такие слова: *земля, море, вода, волна, глубина, подземной*. Для выражения сопоставительного отношения писатель обычно использует такие контрастные пары: *близкий (ближний) - дальный (далёкий), вблизи (близ) - вдали, туда - оттуда, здесь - там*, например:

Пускаться в путь теперь не время,

В горах опасно, ночь близка,

Другая вента далека.

Останьтесь здесь: готов вам ужин [1, с. 603].

Здесь тучи смиренно идут подо мной;

Сквозь них, низвергаясь, шумят водопады

Под ними утесов нагие громады;

Там ниже мох тощий, кустарник сухой;

А там уже рощи, зелёные сени,

Где птицы щебечут, где скачут олени [1, с. 494].

2. Витальный контраст.

Архетипическая оппозиция жизнь – смерть «зачастую выступает как основа всякого знания не только в произведениях научно-философского, но и литературного характера» [2, с. 3]. С древних времён она занимает важное место в замысле поэтов. Данная оппозиция в поэзии Пушкина реализуется разными способами: *жизнь – смерть, жить – умереть, родиться – умереть, живой – мёртвый, живой – убитый, жить – мертвец, жизнь - гибель, рождать - погибать* и т.д., к примеру:

Мой друг! остался я живым, но был уж смерти под косою: Сазонов был моим слугою, а Пешель – лекарем моим [1, с. 111];

Лиющая с небес и жизнь и вечный свет, стрелою гибели десница Аполлона сражает наконец ужасного Пифона[1, с. 124];

Заключение. Таким образом, можно сказать, что темпоральный, пространственный и витальный контраст в стихотворениях А.С. Пушкина имеют важное значение, поэт уделяет им особое внимание, при этом он не только пишет данные противопоставления, но и придает им символический смысл. Кроме того, разные группы оппозиции тесно взаимодействуют друг с другом, например: *верх - низ и жизнь - смерть, день - ночь и жизнь - смерть*. Архетипические оппозиции играют важную роль в художественной литературе, а их изучение способствует пониманию авторской мысли и поэтического языка А.С.Пушкина.

1. Пушкин, А.С. Я вас любил....: стихотворения / подг. текста. В. Ходасевич, ответ. Редактор. Н. Розман. – Литературно-художественное издание. – М.: Эксмо, 2013. – 640 с. – (Русская классика).

2. Сафонова, Т.В. Оппозиция жизнь / смерть в творчестве А.А. Фета: Автореф. дис. ... канд. филол. наук. – Орёл, 2008. – 24 с.

3. Тимиргалеева, Е.Р. Основные признаки концепта «верх – низ» в русской, английской и французской языковых картинах / Е.Р. Тимиргалеева, Н.В. Пестова // Вестн. Южно-Уральского гос. ун-та. Сер. Лингвистика. – 2007. – № 15(87). – С. 38-41.

4. Топоров, В.Н. Модель мира (мифопоэтическая) / В.Н. Топоров // Мифы народов мира: Энциклопедия. – М., 1980. – Т. 2. – С.161 – 166.

THE EFFECTIVENESS OF PROBLEM BASED LEARNING METHOD IN TEACHING INTRODUCTORY READING

Sheveleva Anastasiya,

VSU named after P.M. Masherov, Vitebsk, Republic of Belarus

Supervisor – Bobyleva L.I., candidate of pedagogic science, associate professor

Key words. Introductory reading, system of exercises, silent reading, forecasting skills, information technologies.

This article is devoted to one of the most important aspects of learning a foreign language in higher educational institutions and institutions of general secondary education – the peculiarities of teaching introductory reading based on a problem-based approach, which allows students to develop the following skills and abilities: language guesswork (based on the analysis of word formation, context, analogy with other languages) and critical thinking.

The purpose of the study is to show the effectiveness of using problem tasks in teaching introductory reading in a foreign language.

Material and methods. The following research methods were used: literature review on the subject and its critical analysis (works of E.I. Passov, N.D. Galskova, E.I. Solovova), scientific analysis of English training, the observation of the teaching process in Vitebsk gymnasiums № 1 and 2 and VSU named after P.M. Masherov.

Findings and their discussion. The building of appropriate skills and abilities depend on the mental activity of students. The problem-based method assumes a student-centred approach, hence the interest in learning foreign languages increases. The student himself participates in obtaining knowledge, masters the ways of self-studying.

So-called “contradiction” is considered to be the most important part of any problem task caused by the peculiar features of the text: the wording of the problem question without any possibility of finding a direct answer (providing students only with semantic support for implicit information). A contradiction can be created by removing certain information from the text; studying two texts on the same topic and comparing two or more points of view on the same issue; using illustrative material that partially coincide with the content of the text, and so on. The approaches listed above can be combined into two groups: 1) students solve a new problem based on the content of the text, 2) students recreate the (original) situation.

There are some examples of problem tasks in course of introductory reading [1, p. 9].

A. Problem tasks aimed at removing linguistic and semantic difficulties:

1. Determine the meaning of the word by context (by word-formation, by analogy with the Russian language).

2. Read the title (abstract) and tell us what the text is about.

3. Take a close look at the picture (outline, diagram). Think about the idea (at least the subject matter) of the text.

4. Identify and emphasize new grammatical phenomena in the text.

B. Problem tasks based on a single text or several texts containing incomplete or contradictory information.

1. Insert the missing sentences (word, phrase) from the table below into the text.

2. Divide the text into semantic chunks. Come up with a title for each one (pick a title).

3. Tell us what information missing in the text is needed to answer the questions.

4. Read the text and think about its possible conclusion.

5. Fill in the missing words: ‘The views of the Mir Castle Complex are a Mecca for tourists. According to..., there were secret ones... leading to the Nesvizh Castle... You will definitely get an unforgettable experience... from a visit to Belarus.’

V. Important information obtained at a little-known level due to their implementation [2, p. 13]:

1. Work with jumbled texts. Drag and drop the sentences into their correct order.

2. Act out the text.

3. Make a table based on the text about healthy and junk food. Tell us, in which case unhealthy food can be very nutritious?
4. Restore the text by keywords.
5. Prepare the appropriate illustrative material for the text.
6. Present the text in the form of an outline or diagram.
7. Arrange the events in order of importance (importance ranking) and explain your choice.
8. Answer the philosophical questions: Why should we take into account the character of a person when choosing a profession? What does our well-being depend on? What are the benefits of leading a healthy lifestyle?

Problem tasks based on the use of information technology:

This WebQuest is based on the material of BelTA (Belarusian news portal).

1. Students are divided into two groups. Each group is given the following task: Think back over the years 2020-2023. Make a list of three important events that happened during this period (that affected people's health), and compare with a partner. Have you chosen any of the same events?

2. Then students are invited to visit news portals (follow the links below), find an article reflecting current environmental problems in Belarusian society, write abstracts to these articles (100-150 words) and exchange abstracts with another group.

Belta: <https://www.belta.by/>

How to write an annotation + cliché: <https://everest-center.com/ru/kak-pisat-annotatsiy-angl/>

Yahoo news photos: <http://story.news.yahoo.com/news?tmpl=index&cid=705&/>

News photos website: <http://www.newsphotos.com.au/>

Creating mental maps: <https://coggle.it/>

Creating interactive presentations: <https://www.mentimeter.com/>

Conclusion. The results of the research conducted on the basis of the State Educational Institution "Gymnasium No. 1 of Vitebsk" and the Educational Institution "VSU named after P.M. Masherov" proved the effectiveness of the problem-based learning method in teaching introductory reading. The preliminary result was 62,5-70,2 %, ultimately increasing by 20% after the implementation of problem tasks into the learning process.

The conducted research shows that the complex of problem tasks developed by us increases the effectiveness of the educational process, and also contributes to the development of skills and abilities of the modelling level (anticipation, performing logical operations) and productive level (reflection and critical thinking).

1. Меркулова, И. И. Система проблемных задач в обучении чтению / И. И. Меркулова // Иностранные языки в школе. – 1991. – №6. – С. 8 – 12.

2. Бобылева, Л. И. Использование коммуникативных приемов тестирования навыков и умений иноязычного чтения / Л. А. Бобылева // Современное образование Витебщины. – 2020. – № 3 (29). – С. 12-14.

3. Бредихина, И. А. Методика преподавания иностранных языков: Обучение основным видам речевой деятельности: учебное пособие для студентов вуза, обучающихся по направлению подготовки 45.03.02, 45.04.02 «Лингвистика» / И. А. Бредихина. – Екатеринбург : Изд-во Уральского университета, 2018. – 102 с.

ГЕНЕЗИС РУССКОГО ДЕТЕКТИВНОГО РОМАНА

Шилина В.Г.,

аспирант ВГУ имени П.М. Машерова, г. Витебск, Республика Беларусь

Научный руководитель – Крикливец Е.В., д-р филол. наук, доцент

Ключевые слова. Жанр, генезис, детективный роман, русская проза, реализм, социалистический реализм.

Key words. Genre, genesis, detective novel, Russian prose, realism, socialist realism.

«Детектив» является литературным жанром, который имеет свою историю возникновения и развития. Детективные произведения, как правило, основаны на остросюжетных событиях, рассказывают о преступлении, расследовании и наказании преступника.

Актуальность исследования обусловлена несколькими факторами: изучение генезиса русского детективного романа позволяет лучше понять рецепцию литературных традиций, проследить процесс становления жанра на русской почве, а также дает возможность раскрыть национальные жанровые особенности детективного романа в русской прозе.

Цель исследования – выявить и проанализировать историко-литературные периоды развития детективного романа в русской прозе.

Материал и методы. Материалом исследования послужили авантюрные и детективные романы в русской прозе. В работе использовались сравнительно-типологический и описательный методы.

Результаты и их обсуждение. В русской литературе обращение к детективному жанру наблюдается во второй половине XIX века после отмены крепостного права царем Александром II, во время проведения судебных реформ. Отметим, что подход к нравственно-этической сущности преступления в русском сознании отличался от европейского или американского. Если американские детективные произведения считались романтическим жанром, то для русского менталитета всякое преступление – грех (то есть, имеет место религиозное восприятие). Например, роман Ф.М. Достоевского «Преступление и наказание», казалось бы, имеет некоторые детективные элементы, однако представление о преступлении и наказании в творчестве писателя имеет Евангельские корни. Писатели В. Гиляровский, А. Чехов, А. Куприн и многие другие нередко обращались к жанру судебного очерка. В литературе XIX века сложился образ «русского Шерлока Холмса» – Ивана Путилина (первый начальник сысской полиции в Петербурге), о котором писал Р.Л. Антропов в своем произведении «Гений русского сыска И.Д. Путилин». Криминальная хроника вошла в русскую литературу, но не создала чистого жанра по сравнению с произведениями зарубежных писателей [2].

В становлении и развитии русского детективного жанра можно выделить следующие историко-литературные периоды:

1) вторая половина XIX века – судебные реформы Александра II, появляются судебные очерки писателей-реалистов;

2) первая половина XX века (1917-1941) – советский детектив, который зародился в 1920-х годах и определялся как «приключенческая литература»;

3) военный и послевоенный период (1941-1956) – развитие советского детектива, издаются фронтовые детективные повести, актуализируется жанровая форма шпионского детективного романа;

4) с 1956 года вплоть до распада СССР – свобода издания детективной литературы и экранизации произведений;

5) 1991–2000-е годы – развитие детектива в контексте массовой литературы, появление различных жанровых форм детективных произведений, расцвет женского детективного романа.

Социально-психологический реализм XIX века стремился показать объективную и правдоподобную реальность. Писатели не использовали изящных приемов и отказались от идеальных образов своих героев, преподнося реальность такой, какая она есть. В XX веке реализм фокусирует свое внимание на проблеме формирования человеческой личности и на факторах, влияющих на этот процесс. При этом писатели уделяют особое внимание воздействию социально-исторических обстоятельств на героев. Русский литературный процесс середины и второй половины XX века принято отождествлять с представлениями о социалистическом реализме. Согласно словарю литературоведческих понятий, «социалистический реализм – основной метод советской литературы, отражающий борьбу народов за социализм и участвующий в этой борьбе силой художественного слова» [4, с. 365]. Впервые этот термин появился во время литературных дискуссий на первом съезде советских писателей. Согласно принятому на этом съезде определению, «социальный реализм призывает писателя изображать действительность исторически конкретно и правдиво. Этот метод предоставляет писателю уникальную возможность выбора различных жанров, стилей и форм» [4, с. 365].

Авторы указанного периода использовали детективные сюжеты для описания социальной или политической ситуации в стране. В 1930-е годы детектив попал под влияние идеологии: сюжетная коллизия в таких произведениях основывалась на противостоянии

буржуазии и рабочего класса. Создание детектива не приветствовалось, многие книги изымались из библиотек из-за особенности детективного жанра [5, с. 308]. Основным в жанровой системе стал производственный роман (повесть), в котором сложилась строгая типология персонажей [1, с. 251–252].

В первом послевоенном десятилетии актуальной жанровой формой советской детективной литературы становятся шпионско-разведывательные детективы. Писатели пишут о внешних врагах, сказывается синдром минувшей войны [8, с. 222]. Как утверждает Е.В. Крикливец, «в русской советской литературе обозначенного периода детектив (то есть произведение, в котором методом логического анализа раскрывается сложное преступление) входил в парадигму соцреалистической прозы», поскольку ключевыми темами в произведениях такого рода становятся темы из жизни внешней и внутренней разведки, госбезопасности [3, с. 58].

В период «хрущевской оттепели» детективный жанр обретает «новое дыхание»: писатели получили право писать детективы, публиковаться в журналах, экранизировать свои произведения на киностудиях. Однако, несмотря на то, что детектив пользовался читательским спросом, многие читатели считали этот жанр легким «чтивом». В годы перестройки большинство авторов писали произведения под псевдонимами, не было различия между боевиком и детективом, поэтому в соответствующих книжных сериях издавалась остросюжетная литература [5, с. 308]. Многие ученые считают, что 1950-е – 1970-е годы стали расцветом детективного повествования. Появился целый ряд молодых писателей, и каждый из них внес свой вклад в развитие детективного жанра в русской прозе XX века [7, с. 307–308].

Во второй половине XX века авторами детективного романа были преимущественно мужчины, женский детективный роман актуализировался только в середине 1990-х годов. Жанровая специфика женского детективного романа заключается в том, что и автором, и главной героиней произведений является женщина. Интерес к женскому детективному роману во второй половине XX века усиливался за счет того, что читателя привлекал вымышленный мир, который хотелось сопоставить с повседневностью, а также детективный роман был источником позитивного напряжения, эмоций, которые переживал читатель во время чтения. Однако в силу исторических и социальных перемен границы детектива как мужского, так и женского размываются [6, с. 173].

Заключение. Таким образом, генезис русского детективного романа – важный процесс в развитии русской литературы. Детективный роман претерпевал существенные изменения в период своего развития, что обусловлено историческими и культурными аспектами. Но, несмотря на дискретность развития жанра, детективный роман успешно утвердился в русской прозе. Писатели сумели внести свой вклад в историко-литературный процесс, создав уникальные произведения, и стали признанными не только в русском литературном пространстве, но и в мировой литературе.

1. Голубков, М.М. О литературе социалистического реализма / М.М. Голубков // Наука о литературе в XX веке: (История, методология, литературный процесс) : Сборник статей / Центр гуманитарных научно-информационных исследований. Отдел литературоведения; Редколлегия: Ревякина А.А. (ответственный редактор и составитель) и др. – Москва : Институт научной информации по общественным наукам РАН, 2001. – С. 245-261.

2. Как в русской литературе появился детективный жанр? [Электронный ресурс]. – Режим доступа: <https://www.culture.ru/s/vopros/kak-poyavilsya-detektiv/>. Дата доступа: 16.08.2023.

3. Крикливец, Е.В. Жанрово-стилевая модификация повести в русской и белорусской реалистической модернистской прозе второй половины XX века: сравнительно-типологический аспект: монография / Е.В. Крикливец. – Витебск: ВГУ имени П.М. Машерова, 2020. – 217 с.

4. Словарь литературоведческих терминов. Ред. – сост.: Л.И. Тимофеев и С.В. Тураев. – М., «Просвещение», 1974. – 509 с.

5. Шилина, В.Г. Жанр детективного романа в русской прозе второй половины XX века / В.Г. Шилина // Наука-образованию, производству, экономике: материалы 75-й Региональной научно-практической конференции преподавателей, научных сотрудников и аспирантов, Витебск, 3 марта 2023 г. – Витебск : ВГУ имени П.М. Машерова, 2023. – С. 307-309.

6. Шилина, В.Г. Жанрово-стилевые особенности женского детективного романа 1990-2000-х гг. / В.Г. Шилина // Ученые записки УО «ВГУ имени П. М. Машерова». – 2023. – Т. 37. – С. 172–176.

7. Шилина, В.Г. Стилевая динамика русского детективного романа во второй половине XX века / В.Г. Шилина // Классика и современность в изящной словесности XIX–XXI столетий [Электронный ресурс]: электрон. сб. материалов Междунар. студен. науч.-практ. конф., Брест, 24 февр. 2023 г. / Брест. гос. ун-т им. А. С. Пушкина ; редкол.: Л.В. Скибицкая (отв. ред.) [и др.]. – Брест : БрГУ, 2023. – Режим доступа: <https://lib.brsu.by/node/1997>.

8. Шилина, В.Г. Шпионский детективный роман во второй половине века / В.Г. Шилина // XVII Машеровские чтения : материалы международной научно-практической конференции студентов, аспирантов и молодых ученых, Витебск, 20 октября 2023 г. : в 2 т. / Витеб. гос. ун-т ; редкол.: Е.Я. Аршанский (гл. ред.) [и др.]. – Витебск : ВГУ имени П.М. Машерова, 2023. – Т. 1. – С. 221-223.

СВОБОДА ВОЛИ В РОМАНЕ К. ВОННЕГУТА «СИРЕНЫ ТИТАНА»

Щербина А.О.,

молодой ученый ВГУ имени П.М. Машерова, г. Витебск, Республика Беларусь

Научный руководитель – Гладкова А.А., канд. филол. наук, доцент

Ключевые слова. Курт Воннегут, научная фантастика, авторское осмысление, свобода воли, детерминизм, постмодернизм.

Key words. Kurt Vonnegut, science fiction, author's interpretation, free will, determinism, postmodernism.

«Сирены Титана» – уникальный роман, научно-фантастический шедевр американского писателя Курта Воннегута, увлекающий читателя в невероятное путешествие по галактике. В ходе космической одиссеи Малаки Константа раскрываются вечные философские вопросы: противопоставление детерминизма и свободы воли, моральный вопрос о превосходстве благих целей над неэтичными средствами, а также волнующий людей всех времен экзистенциальный вопрос о смысле и цели каждой человеческой жизни.

Постмодернистское умонастроение, «несущее на себе печать разочарования в идеалах и ценностях Возрождения и Просвещения с их верой в прогресс, торжество разума, безграничность человеческих возможностей» [3, с.153] четко прослеживается на протяжении всего произведения. Курт Воннегут с иронией предлагает свою абсурдную версию смысла мироздания, вместе с тем предлагая читателю поразмыслить о взаимосвязи и взаимной определённости всех явлений и процессов.

Писатель привносит в «Сирены Титана» чувство необычного с самого начала сюжета. Уинстон Найлс Румфорд, один из центральных персонажей, после прохождения через изогнуто-временную воронку каждые 59 дней материализуется на Земле. Это позволяет ему читать мысли других и видеть будущее, поэтому он делает невероятные пророчества, что с первых страниц намекает читателю на предопределенность будущего каждого человека. По ходу сюжета каждый персонаж претерпевает радикальные изменения: Малаки из легкомысленного прожигателя жизни становится на Титане самодостаточным человеком; Боз проходит путь от сироты на Земле до генерала на Марсе, а затем проявляет свободу воли, отказывается от возвращения на Землю и превращается в любящего хранителя гармониев. Наконец, Румфорд, который, кажется, дергает за ниточки разные судьбы и воплощает в себе великого манипулятора, в конечном итоге осознает, что и им манипулируют, как и остальными людьми.

Актуальность темы обусловлена необходимостью изучить концепцию свободы воли в романе Курта Воннегута «Сирены Титана». Цель данной работы – изучение авторского осмысления концепций свободы воли и детерминизма как основных тем научно-фантастического романа «Сирены Титана».

Материал и методы. Материал исследования – произведение Курта Воннегута «Сирены Титана» и соответствующий ему русскоязычный перевод, представленный М. Ковалевой. В работе применяются следующие методы исследования: описательно-аналитический, метод контекстного анализа.

Результаты и их обсуждение. В мире «Сирен Титана» существуют персонажи, уверенные в своей свободе выбирать судьбу, даже если они принимают решения произвольно. Например, Нозлю Константу, отцу Малаки, «одинокому, физически и духовно непривлекательному неудачнику» внезапно приходит в голову идея стать биржевым спекулянтом, и он решает инвестировать, руководствуясь первой фразой Библии.

The most valuable corporate structure ever to be owned by one man could not have had humbler headquarters in the beginning. Room had neither telephone nor desk. What it did have was a bed, a three-drawer dresser, old newspapers lining the drawers, and, in the bottom drawer, a Gideon Bible. [1, с. 55]

Мощнейшая корпорация, когда-либо принадлежавшая одному человеку, родилась в самой убогой обстановке. В номере не было ни телефона, ни письменного стола. А были там кровать, комод с тремя ящиками, старые газеты, закрывавшие дно ящиков, и Геденовская бесплатная Библия в нижнем ящике [2, с. 31].

Однако по мере развития романа становится понятно, что действия Ноэля были предопределены. Судьба каждого человека в родовом древе Малаки Константа уже была предначертана, и случайности не случайны. Все человечество существует для выполнения чужой воли, для передачи детали. Сам Малаки – лишь инструмент в грандиозном плане Румфорда.

Rumfoord didn't want Unk killed in the war. Rumfoord wanted Unk to stay in some safe place for about two years. And then Rumfoord wanted Unk to appear on Earth, as though by a miracle. [1, с.124]

Румфорд не хотел, чтобы Дядька убили на войне. Румфорд хотел, чтобы Дядек отсиделся в спокойном месте годика два. А потом Румфорд планировал явление Дядька на Земле, планировал чудо [2, с. 100].

Уинстон Найлс Румфорд кажется единственным человеком со свободой воли, но и он оказывается всего лишь марионеткой жителей Тральфамадора, которые, вдобавок ко всему, и сами являются машинами.

"Tralfamadore," said Rumfoord bitterly, "reached into the Solar System, picked me up, and used me like a handy-dandy potato peeler!" [1, с.196]

- Тральфамадор,- с горечью сказал Румфорд,- протянул лапу в Солнечную систему, выхватил меня и употребил, как дешевый ножичек для чистки картофеля. [2, с.173].

Сэло, робот-машина с планеты Тральфамадор, тоже не имеет свободы воли и может только подчиняться приказам.

...he is under orders to show the message to no one. He is a machine, and, as a machine, he has no choice but to regard orders as orders. [1, с.204]

...ему дан приказ никому не показывать послание. А так как он просто машина, то, будучи машиной, выполняет приказания буквально и нарушать их не может [2, с. 181].

Создается ощущение, будто ни одно живое существо, будь то землянин, или марсианин, или тральфамадорец не обладает свободой воли и живет по принципу предопределенности. Тем не менее, в романе встречаются контрпримеры детерминизма. Сэло, потеряв близкого друга, преодолевает собственную машинную природу силой свободной воли. Он вскрывает послание, читает его и показывает остальным.

In order to give it to you — even too late — your old friend Salo had to make war against the core of his being, against the very nature of being a machine. [1, с.206]

Чтобы отдать тебе послание - пусть даже слишком поздно,- твой друг Сэло поднял бунт против самой сути своего существа, против своего естества - я ведь машина [2, с. 183].

Еще одним доказательством свободы воли является тот факт, что Малакия Констант не умирает на Титане, как предсказывает Румфорд.

"Your destination is Titan," said Rumfoord, "but you visit Mars, Mercury, and Earth again before you get there." [1, с.25]

Конечный пункт назначения - Титан, - пояснил Румфорд. - Но сначала вы побываете на Марсе, на Меркурии и еще раз вернетесь на Землю [2, с. 7].

Становится очевидно, что в этом мире больше неопределенности и, вполне возможно, некоторой автономии.

В конце романа Беатриса, начавшая писать книгу, подводит итог:

'I would be the last to deny,' said Beatrice, reading her own work out loud, " 'that the forces of Tralfamadore have had something to do with the affairs of Earth. However, those persons who have served the interests of Tralfamadore have served them in such highly personalized ways that Tralfamadore can be said to have had practically nothing to do with the case' [1, с.212]

Я не стану отрицать, - читала вслух Беатриса, - что воздействие Тральфамадора действительно ощущалось на Земле. И все же - те люди, которые служили исполнителями воли Тральфамадора, исполняли ее настолько в своём личном стиле, что можно смело сказать - Тральфамадор практически не имел к этому никакого отношения [2, с. 186].

Таким образом, Беатриса стремится опровергнуть мнение Уинстона Румфорда о том, что целью человеческой жизни в Солнечной системе было вернуть в путь посланника с Тральфамадора. И в поисках альтернативной цели она находит ключ к опровержению жесткого детерминизма в романе: индивидуальность.

Заключение. Все живые существа в романе американского писателя-фантаста К. Воннегута «Сирены Титана» играют свои роли. Существование свободы воли ставится под сомнение, ведь вся история Земли предписана и лишь является частью огромного плана. Каждая из планет населена машинами, будь то буквальными, как тральфамадорцы, управляемыми, как марсиане с помощью антенн, или метафорическими, используемыми, как земляне. Тем не менее, Беатриса Румфорд приходит к выводу, что люди, даже будучи «машинами-исполнителями воли Тральфамадора», действовали в высшей степени индивидуально, своими особыми способами, и в этом заключается свобода.

1. Vonnegut, Kurt. The Sirens of Titan / Kurt Vonnegut. – New York, N.Y. : Dell Pub. Co., 1998. – 336 p.

2. Воннегут, К. Сирены Титана / К. Воннегут / Пер. М. Ковалевой. – Ставропольское книжное издательство, 1989. – 320 с.

3. История литературы страны изучаемого языка (английский) : учебно-методический комплекс по учебной дисциплине для специальностей: 1-21 05 06 Романо-германская филология, 1-02 03 04 Русский язык и литература. Иностраный язык (английский) / сост.: А. А. Гладкова [и др.] ; Учреждение образования "Витебский государственный университет имени П. М. Машерова", Фак. гуманитаристики и языковых коммуникаций, Каф. литературы. – Витебск : ВГУ имени П. М. Машерова, 2023. – 155, [1] с. – Библиогр.: с. 155. – Глоссарий: с. 151-154. – ISBN 978-985-30-0007-8. URL: <https://rep.vsu.by/handle/123456789/36668> (дата обращения: 08.11.2023).

ПСИХОЛОГО-ПЕДАГОГИЧЕСКИЕ ДЕТЕРМИНАНТЫ ОБРАЗОВАТЕЛЬНОГО ПРОСТРАНСТВА И СОЦИАЛЬНОЙ СФЕРЫ

УСЛОВИЯ РАЗВИТИЯ ТВОРЧЕСКОГО ПОТЕНЦИАЛА СТУДЕНЧЕСКОЙ МОЛОДЁЖИ В СИСТЕМЕ ВЫСШЕГО ОБРАЗОВАНИЯ

Велисевич А.В.,

*молодой ученый БГЭУ, г. Минск, Республика Беларусь
Научный руководитель – Васильева Л.Г., канд. пед. наук*

Ключевые слова. Высшее образование, творческий потенциал, условия развития творческого потенциала, студенческая молодежь, куратор академической группы.

Key words. Higher education, creative potential, conditions for the development of creative potential, the students' youth, a mentor of an academic group.

Проблема развития творческой активности у студентов учреждений высшего образования в процессе обучения приобретает особую актуальность в связи с потребностью современной образовательной системы в специалистах нового уровня и отсутствием их в достаточном количестве на рынке труда.

Новизна исследования заключается в выявлении комплекса условий и в определении их значимости для развития творческой активности студентов в процессе обучения в учреждении высшего образования.

Целью данной работы является определение и обоснование социально-педагогических условий развития творческой активности студентов (будущих специалистов) в учреждении высшего образования в процессе обучения и воспитания.

Материал и методы. Методологическую основу исследования составляют современные концепции развития творческой активности студентов А.С. Некрасова [2], Н.А. Жерноковой [3], В.Г. Рындак [4], Л. Г. Васильевой [5].

Теоретическими материалами для проведения исследования явились нормативно-правовые документы Министерства образования Республики Беларусь [1]; научные работы по философии, психологии и педагогике.

Для определения реального положения развития творческой активности студенческой молодежи в процессе обучения в учреждении высшего образования применялись следующие методы: теоретический анализ философской, психолого-педагогической литературы, анкетирование, выборка данных, математическая обработка полученных данных, качественный анализ результатов эмпирического исследования.

Результаты и их обсуждение. В ходе анализа результатов анкетирования студентов 1-2 курсов было выявлено, что развитие творческого потенциала студента в процессе обучения и воспитания в учреждении высшего образования происходит при соблюдении определенных социально-педагогических условий, которые можно разделить на три группы, согласно их воздействию.

В первую группу вошли условия, которые созданы внутри учреждения высшего образования:

- 1) Взаимоотношения в студенческой среде.
- 2) Отношение к преподавателю, взаимоотношение с ним в процессе обучения.
- 3) Взаимодействие с куратором студенческой группы, руководством учреждения.
- 4) Студенческое самоуправление.
- 5) Материально-техническое оснащение учреждения высшего образования.

Вторую группу составили условия внешней среды, протекающие за пределами учреждения высшего образования, такие как:

- 1) Ближайшее окружение (семья, друзья).
- 2) Средства массовой информации и информационно-коммуникативные технологии.
- 3) Участие студента в образовательной деятельности за пределами учреждения высшего образования.

Третья группа условий развития творческой активности студентов в процессе обучения в учреждении, обеспечивающего высшее образование, представлена личностными качествами студенческой молодежи, которые формируются под воздействием двух первых групп:

- 1) Инициативность.
- 2) Самообучение.
- 3) Умение мотивировать себя.

Выявленные социально-педагогические условия развития творческой активности студентов в процессе обучения в учреждении высшего образования, такие как условия внутри самого учреждения, условия внешней среды, личностные условия, позволяют сделать вывод о том, что не все они находятся под контролем учреждения, обеспечивающего высшее образование. Поэтому главным направлением деятельности учреждения высшего образования должен стать поиск действенных способов побуждения студентов к творческой активности. Это направление должно пронизывать всю образовательную среду учреждения, найти отражение в каждом ее элементе.

Заключение. Условия для развития и реализации творческого потенциала студенческой молодежи должны создаваться в единстве и в комплексе с учетом ресурсных возможностей образовательного пространства учреждения высшего образования и личностных особенностей, возможностей, интересов, запросов субъектов студенческой общности.

1. Кодекс Республики Беларусь об образовании [Электронный ресурс]: 13 января 2011 г., № 243-З: принят Палатой представителей 2 декабря 2010 г.: одобр. Советом Республики 22 декабря 2010 г. : в ред. Закона Респ. Беларусь от 6 марта 2023 г. // ЭТАЛОН. Законодательство Республики Беларусь / Нац. центр правовой информ. Респ. Беларусь. – Минск, 2023.

2. Некрасов, А.С. Сущность понятия «творческий потенциал человека» / А.С. Некрасов // Гуманитарные ведомости ТГПУ им. Л. Н. Толстого - № 3 (31). - окт. 2019 г. – С. 149-155.

3. Жернокова, Н.А. Развитие творческого потенциала студентов в молодежных общественных объединениях вуза : автореф. дис. ... канд. пед. наук : 13.00.01 / Н.А. Жернокова ; Южно-Уральский гос. ун-т. – Челябинск, 2010. – 23 с.

4. Рындак, В.Г. Взаимодействие процессов непрерывного образования и развития творческого потенциала учителя / В. Г. Рындак. – М.: Инфра-М; Znanium.com, 2017. – 309 с.

5. Васильева, Л.Г. Педагогические условия организации коммуникативного пространства учебных занятий как средства развития готовности студентов к поликультурному взаимодействию / Л.Г. Васильева // Теория и методика профессионального образования : сб. науч. ст. – В 2 ч. – Ч. 1. – Минск : РИПО, 2018. – Вып. 5. – С. 20-29.

СОВРЕМЕННЫЙ ВЗГЛЯД НА КАТЕГОРИИ «ОБРАЗОВАТЕЛЬНОЕ ПРОСТРАНСТВО» И «ОБРАЗОВАТЕЛЬНАЯ СРЕДА» В ПЕДАГОГИЧЕСКОМ КОНТЕКСТЕ

Воронина А.И.,

аспирант МГЛУ, г. Москва, Российская Федерация

Научный руководитель – Лебедева Н.В., д-р пед. наук, доцент

Ключевые слова. Образовательный процесс, образовательное пространство, образовательная среда, педагогика среды, среда коллектива, окружающая среда, психолого–педагогическая действительность.

Key words. Educational process, educational space, educational environment, environment pedagogy, collective environment, environment, psychological and pedagogical reality.

В современной педагогике вопросам создания образовательного пространства уделяется большое внимание. При этом часто в научных источниках встречается и понятие «образовательная среда». В чем сходство и отличие данных категорий? Ведь именно они определяют условия и средства обучения и воспитания.

Рассматриваемые нами феномены обладают своими особенностями и различиями, которые следует учитывать для успешного планирования учебной деятельности. Хотя

«образовательная среда» и «образовательное пространство» имеют широкое применение в педагогической науке и практике и играют важную роль в дидактике, до сегодняшнего дня отсутствуют чёткие разграничения при толковании данных категорий, что и обуславливает необходимость их тщательного и детального исследования. Целью данной статьи является разбор концептуального наполнения понятий, выявление их специфических особенностей и ценности каждого из них в педагогической практике.

Материал и методы. Данная статья исследует особенности категорий «образовательное пространство» и «образовательная среда» в педагогическом контексте, а также их влияние на организацию процесса обучения и воспитания на материале профессиональных словарей, энциклопедий, научных и учебно-методических работ. В работе проанализированы различные подходы к определению данных понятий и обозначены их существенные различия, а также рассмотрены возможности использования этих категорий для создания благоприятной атмосферы на учебных занятиях во время контактной работы и во время самостоятельной работы обучающихся.

Результаты и их обсуждение. Согласно Толковому словарю русского языка среда – это «окружение, совокупность природных условий, в которых протекает деятельность человеческого общества, организмов» [3]. В философском дискурсе данный термин может пониматься как комплекс условий, которые способствуют функционированию общества и включают в себя духовные, социальные и материальные аспекты личностного существования [9]. Психолог Л.С. Выготский считает средой одним из активных участников воспитательного процесса, по его мнению, «активен учитель, активен ученик, активна заключенная между ними среда» [2].

В контексте образовательного процесса рассматривается категория «образовательная среда». Ж. Руссо один из первых стал рассматривать «среду» как место для развития личности. Он полагал, что для построения эффективной системы образования нужно создать специальную «образовательную среду», где будут сбалансированы запросы и возможности учащегося. Такая среда сможет помочь сформировать внутреннюю убежденность, свободу выбора и самостоятельность, поскольку она ориентирована не столько на количество приобретённых знаний, сколько на умение выбирать свой индивидуальный путь обучения и принимать самостоятельные решения [8].

В отечественной педагогике и психологии понятие «среда» начало активно использоваться в 20-е годы XX века, например, учёными обсуждались такие термины как «педагогика среды», «среда коллектива», «окружающая среда» [4]. В ряде исследований того времени последовательно подтверждается, что в образовательном процессе важно воздействовать не на обучающегося, а на внешнюю и внутреннюю среду, которые оказывают влияние на его поведение. Внешние факторы включают в себя взаимоотношения между людьми и различными группами, в то время как внутренние факторы включают эмоциональное состояние обучающегося, его самооценку, рефлексивность и систему ценностей [6,7].

Изменение современной образовательной ситуации в XXI в., в связи с постоянным обновлением специального знания, расширением технологических возможностей специалистов в различных предметных областях, увеличением спроса на междисциплинарные профессиональные решения и появление новых специальностей спровоцировали появление вопросов о том влиянии, которое образовательная среда оказывает на развитие личности, в связи с чем под «образовательной средой» понимается психолого-педагогическая действительность, которая является результатом воздействия исторических факторов и специально созданных педагогических условий и обстоятельств для формирования личности учащегося [1]. Особое внимание следует уделить тому факту, что образовательная среда может быть создана и за пределами образовательного учреждения, а также может отличаться для разных возрастных групп и образовательных программ.

В последние десятилетия исследования в области педагогики, философии, социологии и психологии все чаще используют термин «образовательное пространство», который привлекает внимание ученых, так как позволяет сфокусироваться на определенных аспектах образовательного процесса, которые не подразумеваются при употреблении термина «образовательная среда». Существуют два основных направления интерпретации этого

понятия. Первое определение: образовательное пространство – это пространство индивидуального или группового обучения. Второе направление рассматривает образовательное пространство как пространство, предназначенное для образования, например, учебные заведения или регионы. Также ученые делают акцент на том, что образовательное пространство представляет собой концептуальную модель, описывающую связи между субъектами образовательного процесса, материальными и нематериальными компонентами и их взаимодействием, «результатом которого выступает приращение индивидуальной культуры». Иными словами, человек, образовательная среда и их взаимодействие представляют собой основные и абстрактные элементы образовательного пространства. Уникальные особенности этого взаимодействия, характеристики формирующегося процесса и тип образовательной среды могут служить основой для создания различных видов и, в некоторых случаях, классов образовательных пространств[5].

Таким образом, образовательное пространство охватывает все элементы и процессы, способствующие развитию индивидуальной культуры человека, включая освоение ценностей, различных способов мышления, деятельности и поведения. Оно не только включает определенную часть образовательной среды, но и человека, который является активным участником образовательного процесса и находится в процессе обучения.

Заключение. Понятия «образовательное пространство» и «образовательная среда» играют важную роль в образовательной теории и практике, касающейся организации учебного процесса. Понимание различий и взаимосвязи этих понятий является ключевым для педагогов, поскольку оно помогает им организовать продуктивное педагогическое взаимодействие. Гибкое и адаптивное образовательное пространство, в свою очередь, будет способствовать активному взаимодействию и сотрудничеству между студентами, преподавателями и образовательной средой.

1. Баева, И.А. Психологическая безопасность образовательной среды :развитие личности / И. А. Баева, Е. Н. Волкова, Е. Б. Лактионова ; Учреждение Российской академии образования "Психологический институт". – Санкт–Петербург :Издательство Нестор–История, 2011. – 271 с.
2. Выготский, Л.С. Педагогическая психология / Под ред. В.В. Давыдова. – М.: Педагогика–Пресс, 1996. – 536 с.
3. Ожегов, С.И. Толковый словарь русского языка: 80 000 слов и фразеологических выражений / Российская академия наук. Институт русского языка им. В.В. Виноградова. Под ред. С.И. Ожегова, Н.Ю. Шведова – 4–е изд., дополненное. – М.: Азбуковник, 1999. – 944 с.
4. Образовательная среда как фактор совершенствования профессиональной подготовки переводчиков : диссертация ... кандидата педагогических наук : 13.00.08 / Девришева Алина Евгеньевна; [Место защиты: Орловский государственный университет имени И.С. Тургенева]. – Тула, 2019. – 174 с.
5. Пономарев, Р.Е. Образовательное пространство / Р.Е. Пономарев. – Москва :ООО "МАКС Пресс", 2014. – 100 с.
6. Новикова, Л.И. Педагогика детского коллектива (вопросы теории) / Л.И. Новикова. – Москва :Педагогика–Пресс, 1978. – 142 с.
7. Шацкий, С.Т. Избр. пед. соч.: в 2 т./ Под ред. Н.П.Кузина, М.Н.Скаткина, В.Н.Шацкой. – М.: Педагогика, 1980 – Т. 1. – 304 с.
8. Щербакова, Т.Н. К вопросу о структуре образовательной среды учебных учреждений / Т. Н. Щербакова // Молодой ученый. – 2012. – № 5. – С. 545–548.
9. Энциклопедия социологии [Электронный ресурс]. URL: <http://sociology.niv.ru/doc/encyclopedia/socio/index.htm>. (Дата обращения: 06.11.2023).

ДИРЕКТИВНОСТЬ МАТЕРЕЙ В ДЕТСКО-РОДИТЕЛЬСКИХ ОТНОШЕНИЯХ

Грицук Е.Д.,

молодой ученый ПолесГУ, г. Пинск, Республика Беларусь
Научный руководитель – Микелевич Е.Б., канд. психол. наук

Ключевые слова. Детско-родительские отношения, подростки, директивность, воспитание, родительские установки.

Key words. Child-parent relations, adolescents, directiveness, upbringing, parental attitudes.

На становление личности ребенка огромное влияние оказывают детско-родительские отношения. Важное значение в формировании такого типа отношений имеют установки – стереотипные правила поведения, которые могут выражаться в практических действиях, словах, жестах и т. п. Родительские установки могут быть как позитивными, так и

негативными. Так, позитивные установки способствуют правильному формированию личности ребенка, а негативные оказывают деструктивное влияние и приводят к конфликтам между родителями и детьми. Наиболее часто возникают конфликты между родителями и детьми, находящимися в подростковом возрасте [3].

Директивное общение представляет собой взаимодействие, направленное на оказание прямого психологического воздействия на партнера для достижения своих целей и содержащее реакции, выражающие взгляды, оценки, аргументы и стремления. В основе директивного общения лежит несколько установок: установка на открытое поведение, активные действия по достижению своих целей; внутренняя установка на прямой и открытый отказ выполнить действия, которые не будут служить значимым интересам и целям личности; внутренняя установка эффективно и решительно защищаться, если поведение партнера по общению кажется агрессивным [1].

Подросток, в силу возрастных физиологических и психологических особенностей, испытывает особую потребность в поддержке семьи и наставлениях родителей. При директивном стиле подросток начинает испытывать психоэмоциональное напряжение и тревогу, что, рано или поздно, выливается в конфликт. Наличие негативных родительских установок только усугубляет данную ситуацию.

Для детей мать является главной фигурой в их жизни, поскольку именно от нее зависит удовлетворение физиологических потребностей и обеспечение безопасности. В подростковом же возрасте фигура матери приобретает несколько иное значение – на основе отношений с матерью подростки формируют модель своих будущих отношений с партнером. Так, мальчики формируют представление о своей будущей супруге, а девочки – модель своего поведения в отношениях с будущим мужем. Директивное общение со стороны матери формирует у подростков искаженное представление о нормальных семейных отношениях [4]. Все вышеизложенное свидетельствует о том, что детско-родительские отношения оказывают значительное влияние на формирование личности подростка, что делает данный вопрос актуальным для изучения.

Целью данного исследования является выявление директивного стиля общения матери и обоснование напряженности в отношениях между матерью и подростком, возникшей вследствие этого.

Материал и методы. В исследовании приняли участие подростки из 5 семей. Была использована методика «Поведение родителей и отношение подростков к ним» (Е.С. Шефер), назначение которой – установить особенности восприятия и понимания подростками методов воспитания, которые применяют к ним родители. В этой методике выделяется 5 шкал: позитивный интерес, директивность, враждебность, автономность, непоследовательность [2]. Анализ в данном исследовании проводился по шкале «Директивность». С респондентами проводилась также беседа об особенностях детско-родительских отношений.

Результаты и их обсуждение. СЕМЬЯ_1. В данной семье воспитываются два подростка – девочки в возрасте девятнадцати и тринадцати лет. Старшая дочь (19 лет) дала матери высокую оценку по шкале Директивности, а ее сестра – низкую. Эти данные могут являться свидетельством того, что мать в отношении старшей дочери практикует директивный стиль общения, что может выражаться в подавлении воли подростка, ограничении ее самостоятельности и навязывании своего мнения как единственно верного при одновременном предъявлении высоких требований. Отношение матери к старшей дочери можно выразить фразой «Ты взрослая, но недостаточно», что дает основание говорить о существовании конфликта между матерью и старшей дочерью.

Результат младшей дочери позволяет предположить, что между сестрами существует конфликт, обусловленный тем, что мать предъявляет к младшей дочери меньше требований и относится к ней с меньшей строгостью. Подобная ситуация является неблагоприятной, поскольку существует психоэмоциональное напряжение как в детско-родительских отношениях, так и в отношениях между детьми, что может привести к враждебности и разладу отношений в семье.

СЕМЬЯ_2. В качестве респондентов выступили две девочки в возрасте девятнадцати и семнадцати лет. При обработке данных было установлено, что обе девочки оценили

директивность матери как низкую. Такой результат дает основание сделать вывод, что мать практикует в отношении своих детей демократичный стиль общения, основанный на доверии и взаимном уважении. Можно сделать вывод, что в семье создана благоприятная психологическая обстановка, способствующая гармоничному развитию личности подростка.

СЕМЬЯ_3. В данной семье воспитываются два мальчика в возрасте семнадцати и одиннадцати лет. При обработке результатов тестирования было выявлено, что оба подростка оценили мать по шкале Директивности очень низко. Такие результаты позволяют сделать вывод об отсутствии напряженности в общении между матерью и сыновьями. Полученные данные дают основания полагать, что в семье создана благоприятная психологическая обстановка, способствующая развитию личности подростка и формированию у мальчиков адекватного представления о роли жены и матери в семье.

СЕМЬЯ_4. В исследовании приняла участие девочка-подросток в возрасте девятнадцати лет. Кроме нее в семье воспитывается девятилетний мальчик, который, в силу возраста, не проходил тестирование по данной методике. Анализ результатов показал, что подросток из данной семьи, в сравнение с другими респондентами, дала своей матери самую низкую оценку по шкале Директивности, что свидетельствует о высоком уровне доверия и уважения между матерью и дочерью. Есть основания полагать, что в Семье_4, в сравнение с другими семьями, сформированы наиболее доверительные отношения между матерью и подростком, что способствует созданию психологического комфорта и гармоничному развитию личности подростка. К тому же, можно предположить, что у девочки из этой семьи сформировано адекватное представление о роли женщины в семье.

СЕМЬЯ_5. В качестве респондента выступил мальчик-подросток в возрасте шестнадцати лет. Оценка, которую дал подросток своей матери, можно определить как «близкую к высокой». Исходя из этого можно отметить, что мать склонна к манипулированию, которое можно выразить фразой «Нужно заставить его думать, что это он так решил». Кроме того, такой результат может свидетельствовать о том, что подростку навязывают чувство вины в случае ошибок: «Я же для тебя стараюсь». Исходя из вышесказанного, можно сделать вывод, что в отношениях между матерью и сыном присутствует некоторое психоэмоциональное напряжение, обусловленное склонностью матери к директивному стилю общения. Такая ситуация говорит о наличии скрытого конфликта между матерью и подростком. Вероятно, у подростка сформировано искаженное представление о роли женщины в семье, что может привести к инфантильности в супружеских отношениях.

Заключение. При анализе результатов тестирования подростков из пяти семей было выявлено, что в двух из них матери практикуют по отношению к своим детям директивный стиль общения. Следует подчеркнуть, что в Семье_1 директивный стиль общения является для матери основным по отношению к старшей дочери, а в Семье_5 вышеназванный стиль общения мать применяет эпизодически. Директивный стиль общения матери в Семье_1 является одной из причин возникновения конфликтов – как детско-родительских, так и между детьми, что не способствует гармоничному развитию личности подростка. У девочек может быть сформирована неверная модель семейных отношений, что обусловлено разным отношением матери к своим дочерям.

Несмотря на то, что в Семье_5 мать использует директивный стиль общения только эпизодически, последствия такого поведения являются достаточно серьезными, поскольку определенное давление и манипулирование мальчиком может привести к деформации личности в сторону инфантилизма, что будет отражаться на будущей семейной жизни подростка, что отражено в работах многих авторов. Так, Айгумовой З.И. и Чижовой К.И. была выявлена четкая связь между субъективным восприятием подростками отношения матери к ним и эмоциональной устойчивостью подростков [1]. Отметим, что использованная методика позволяет выявить как действительные отношения и стили воспитания родителей, так и субъективные представления подростков о воспитательной практике родителей. Резюмируя, следует отметить, что коррекционная работа поведенческих

нарушений у подростков должна начинаться с коррекции поведения родителей, поскольку именно их поведение, а также стиль воспитания оказывают наибольшее влияние на становление и развитие личности ребенка.

1. Айгумова, З.И. Исследование эмоциональной устойчивости подростков в контексте детско-родительских отношений / З.И. Айгумова, К.И. Чижова // Проблемы современного образования. – 2017. – № 5. – С. 53-64.
2. Вассерман, Л.И. Психологическая методика «Подростки о родителях» и ее практическое применение / Л.И. Вассерман, И.А. Горьковая, Е.Е. Ромицына. – СПб. : «ФАРМиндекс», 2001. – 68 с.
3. Грицук, Е.Д. Негативные родительские установки как причина возникновения детско-родительских конфликтов / Е.Д. Грицук, науч. рук. Е.Б. Микелевич // XXV Всероссийская студенческая научно-практическая конференция Нижневартовского государственного университета : материалы XXV Всероссийской студенческой научно-практической конференции, Нижневартовск, 4–5 апреля 2023 г. / Министерство науки и высшего образования РФ [и др.] ; под общей ред. Д. А. Погоняшева. Нижневартовск : изд-во НВГУ, 2023. – Ч. 10. Психология. – С. 22-30.
4. Савина, Е.А. Родители и дети: Психология взаимоотношений / Е.А. Савина, Е.О. Смирнова. – Москва : «Когито-Центр», 2003. – 230 с.

ПЕДАГОГИЧЕСКИЙ БЛОГ КАК ФОРМА ВЗАИМОДЕЙСТВИЯ УЧАСТНИКОВ ОБРАЗОВАТЕЛЬНЫХ ОТНОШЕНИЙ

Даниленко С.Н.,

зам. директора по учебной работе СШ № 44, г. Могилев, Республика Беларусь

Ключевые слова. Социальные сети, блог, образовательный процесс, публикации, проекты.
Key words. Social networks, blog, educational process, publications, projects.

Социальные сети стали неотъемлемой частью жизни современного человека. Всё большую популярность приобретает ведение блогов. Их можно применять в качестве эффективных средств обучения. В статье описан опыт использования платформы для обмена фотографиями и видеороликами «Инстаграм» в образовательном процессе.

Цель исследования: произвести диагностику эффективности использования педагогического блога в образовательном процессе.

Цель обусловила постановку следующих задач:

1. Изучить существующие популярные педагогические блоги.
2. Создать собственный образовательный блог.
3. Произвести анализ полученного опыта.

Материал и методы. Материалом послужили литературные источники по теме исследования. Использован метод сравнительного анализа и общенаучные методы – описания, обобщения и наблюдения.

Результаты и их обсуждение. Благодаря использованию блога в обучении взаимодействие педагога и учащегося выходит на новый уровень. Появляется простор для творчества и необычных заданий. Такое направление работы всегда вызывает заинтересованность учеников.

Для исследования был создан предметный блог по истории. В нем размещены тематические публикации и материалы для подготовки к экзаменам и централизованному тестированию.

Благодаря инстаграму у учеников появилась возможность получать знания и повторять материал не только в классе, но и за пределами школы. Каждый день в блоге создавались небольшие викторины в «историях». Выбрав ответ, ученик видел верный вариант и при необходимости мог обратиться с вопросом в директ.

Данная социальная сеть предоставляет возможность проведения прямых эфиров. С их помощью создавались своеобразные онлайн-уроки с приглашенными гостями и обратной связью в виде комментариев. Эфиры были сохранены в ленте, чтобы ученики могли вернуться к ним при необходимости [1, с. 195]. Также прямые эфиры можно транслировать с реальных уроков, чтобы учащиеся вместе с учителем рассказали остальным подписчикам новую тему. Получится что-то вроде образовательного шоу. К эфиру могут присоединиться все желающие, в том числе администрация и родители.

В публикациях размещались небольшие блоки информации, шпаргалки и картинки для запоминания.

С помощью блога можно делать объявления для учеников и анонсировать предстоящие уроки.

Педагогические блоги полезны не только для учеников, но и для учителей. Появляется возможность взаимодействия с коллегами из любой точки мира.

В различных социальных сетях существует множество страниц, посвященных педагогической деятельности. Коллеги делятся своим опытом, приемами работы, полезными материалами, идеями проектов. Нередко создаются целые творческие союзы и сетевые учительские сообщества из людей, которые никогда не видели друг друга вживую, что никак не влияет на качество их совместной работы.

В созданном мной блоге размещено множество авторских разработок по истории. Например: медиа азбуки на различные темы, открытки с историческими личностями и известными цитатами, настольные игры для закрепления учебного материала, чек-листы по подготовке к централизованному тестированию. Материалы можно получить бесплатно, выполнив ряд простых условий, необходимых для продвижения блога. Таким образом, чтобы подготовить интересные задания к уроку, учителю достаточно открыть социальную сеть, ввести в поиске хештег с названием темы и выбрать подходящий материал.

Блоги могут создаваться не только учителями-предметниками, но и администрацией. Их цель – сообщение официальной информации: даты выходных, каникул, мероприятий, родительских собраний, отчеты об их проведении.

Помимо персональных педагогических блогов существуют коллективные. Их основная задача – информирование о жизни учреждения образования. Публикации посвящены мероприятиям, фото- и видеоотчетам, новостям, актуальным проблемам, информации для поступающих. Проанализировав содержание такого блога и обратную связь в комментариях, можно сделать вывод о качестве работы образовательного учреждения.

Члены кружков, существующих внутри учреждения образования, также часто создают страницы в социальных сетях для популяризации своей деятельности и привлечения новых участников.

Заключение. Таким образом, можно выделить следующие положительные стороны использования педагогического блога в системе образования.

Для учеников:

1. нестандартная форма урока, вызывающая общую заинтересованность;
2. решение интересных задач;
3. возможность развития творческого потенциала;
4. повышение успеваемости.

Для родителей:

1. доступность информации по организационным вопросам;
2. открытость учебного процесса;
3. возможность оценить работу конкретных учителей и учреждений образования в целом при выборе репетиторов и места обучения для ребенка.

Для учителей:

1. быстрое и удобное осуществление контроля уровня усвоения знаний;
2. возможность делиться собственным опытом и учиться у коллег, просто взяв в руки телефон;
3. доступ к готовым разработкам по предмету;
4. профессиональный рост;
5. самопрезентация;
6. самореализация и саморазвитие.

Использование блога обеспечивает большую гибкость учебного процесса, интенсивное взаимодействие между преподавателем и обучающимся, а также между самими обучающимися, открытость, обоснованность оценки результатов, мобильность и оперативность обмена информацией [2, с. 75].

1. Даниленко, С.Н. Социальные сети как инструмент изучения истории / С.Н. Даниленко // Современное образование: мировые тенденции и региональные аспекты: сборник статей VIII Международной научно-практической конференции 25 ноября 2022 года. – Ч.2 – С. 195 – 196.

2. Гузеев, В.В. Какая модернизация нужна системе повышения квалификации в образовании / В.В. Гузеев // Народное образование. – 2009. – № 6. – С. 71-78.

ОБ ЭФФЕКТИВНОСТИ ИСПОЛЬЗОВАНИЯ ЦИФРОВЫХ ТЕХНОЛОГИЙ ПРИ ИЗУЧЕНИИ ИНОСТРАННЫХ ЯЗЫКОВ

Донина Е.Е.¹, Борисова О.Д.², Конева В.В.³

*¹аспирант, ^{2,3}студентки 4 курса, НовГУ имени Ярослава Мудрого,
г. Великий Новгород, Российская Федерация*

Научный руководитель – Иванов Е.В., д-р пед. наук, профессор

Ключевые слова. Цифровизация образования, цифровые технологии в образовательном процессе, цифровое образовательное пространство, изучение иностранных языков, цифровые технологии при изучении иностранных языков.

Key words. Digitalization of education, digital technologies in the educational process, digital educational space, learning foreign languages, digital technologies in the study of foreign languages.

Использование цифровых технологий является неотъемлемой частью познавательной деятельности современных людей. Данная статья посвящена рассмотрению вопроса об эффективности применения цифровых технологий в изучении иностранных языков.

В наши дни информатизация является одним из важных и перспективных направлений российского образования [1, с. 121]. Современное поколение детей с раннего возраста знакомятся с ноутбуком, планшетом, телефоном и другими цифровыми техническими средствами. Сложно представить современного ребенка, не пользующегося гаджетами. Также стоит отметить, что дети больше взрослых испытывают потребность в приобретении новых знаний, умений и навыков, ведь детство – это период повышенной восприимчивости и неограниченных возможностей по усвоению новой информации. Развитие информационных технологий и их влияние на различные области жизнедеятельности привели к тому, что знание и использование электронных устройств и программных приложений стало необходимым элементом в работе, учебе и жизни в целом.

Материал и методы. Материалом послужили литературные источники по теме исследования. Использован метод сравнительного анализа и общенаучные методы – описания, обобщения и наблюдения.

Результаты и их обсуждение. Внедрение цифровых технологий в учебный процесс способствует повышению качества и доступности образования посредством современного цифрового образовательного пространства. Образование становится открытым, а его технологичность выступает как фактор открытости [2, с. 189]. Безусловно, внедрение цифровых образовательных технологий в процесс изучения иностранных языков также имеет ряд существенных преимуществ. На данный момент изучение иностранных языков с применением цифровых технологий является одним из ведущих способов приобретения знаний, умений и навыков в данной сфере. Подключаться к занятиям можно из любой точки мира. Обучающийся может находиться в комфортном для себя месте. При этом качество получаемого образования может быть лучше, чем на групповых очных уроках.

Стоит отметить, что само понятие «цифровые технологии» не имеет точного определения и остается предметом многих исследований. Так, например, Т. Ю. Кизилова под цифровыми технологиями обучения иностранному языку подразумевает использование электронных словарей и онлайн лекций [3, с. 184]. И.В. Певнева отмечает, что посредством использования современных технологий обучающимся предоставляется больше возможностей для развития рефлексивного мышления, связанного с изучением и использованием языка (e-mail-сообщение или сообщение для размещения на форуме) [4, с. 140]. На наш взгляд, цифровые образовательные технологии, также, включают в себя и технологии дистанционного обучения. К технологиям дистанционного обучения относятся различные Интернет – технологии, а именно: электронная почта Web-технологии, аська, скайп, виртуальные классы, телеконференции и т.д. [5, с. 34].

Для того, чтобы рассмотреть вопрос об эффективности использования цифровых технологий в процессе изучения иностранного языка было проведено исследование в

форме опроса среди студентов отделения билингвального образования ФГБОУ ВО «Новгородский государственный университет имени Ярослава Мудрого».

Участникам опроса был задан вопрос: «Используете ли вы цифровые технологии в процессе изучения иностранного языка?». Положительный ответ получен от 100% респондентов.

В дальнейшем, опрашиваемым было предложено уточнить, какие именно цифровые технологии они используют чаще других. Ответы респондентов представлены на рисунке 1.



Рисунок 1 – Предпочтения респондентов по использованию цифровых технологий

Кроме того, участники опроса поделились мнением, что как будущие педагоги иностранного языка, предпочли бы проводить текущий контроль знаний обучающихся и промежуточную аттестацию при помощи цифровых технологий.

Также, респондентам было предложено указать преимущества, которые, по их мнению, способствуют эффективности изучения иностранного языка с применением цифровых технологий (Рисунок 2).



Рисунок 2 – Преимущества использования цифровых технологий в изучении иностранного языка

В конце опроса мы задали участникам следующий вопрос: «Порекомендовали бы вы использовать в процессе изучения иностранного языка цифровые технологии?». 90% респондентов ответили, что порекомендовали бы использование цифровых технологий в процессе изучения иностранного языка своим коллегам и ученикам.

Заключение. Таким образом, следует отметить, что использование цифровых технологий в процессе изучения иностранного языка могут быть эффективно использованы. Они расширяют возможности представления, запоминания и адаптации учебных материалов для обучающихся и, как следствие, позволяют повысить их интерес и мотивацию. Помимо этого, применение цифровых технологий в организации изучения иностранных языков способствует усовершенствованию самого качества уроков, проводимых педагогом. Также цифровые образовательные технологии способствуют персонализации процесса изучения иностранных языков, что повышает их эффективность для каждого конкретного ученика.

1. Ширина, Т.Г. Возможности Microsoftpowerpoint при подготовке будущих педагогов к интерактивному взаимодействию участников образовательных отношений / Т.Г. Ширина, Е.Е. Дониная, В.А. Осипова // Вестник психологии и педагогики Алтайского государственного университета. – 2023. – № 3. – С. 120-129.

2. Дониная, И.А. Развитие управленческой культуры будущих педагогов средствами информационно-коммуникационных технологий / И.А. Дониная, С.Н. Воднева, Е.Е. Дониная // Проблемы современного педагогического образования. – 2020. – № 69-1. – С. 189-192.

3. Кизилова, Т.Ю. Использование цифровых технологий в обучении иностранному языку: за и против / Т.Ю. Кизилова // Профессиональное лингвообразование: материалы десятой международной научно-практической конференции, Нижний Новгород, 01–17 июля 2016 года. – Нижний Новгород: Нижегородский институт управления - филиал федерального государственного бюджетного образовательного учреждения высшего образования "Российская академия народного хозяйства и государственной службы при Президенте Российской Федерации", 2016. – С. 183-188.

4. Певнева, И.В. Цифровые технологии в обучении студентов иностранному языку / И.В. Певнева, О.Н. Гавришина // Филологические науки. Вопросы теории и практики. – 2015. – № 12-1(54). – С. 139-142.

5. Дониная, И.А. Использование дистанционных технологий в профессиональной подготовке современных руководителей / И.А. Дониная // Международный журнал экспериментального образования. – 2011. – № 6. – С. 34-35.

СТАНОВЛЕНИЕ ГРАЖДАНСКОЙ ИДЕНТИЧНОСТИ ЛИЧНОСТИ СТУДЕНТА В СПЕЦИФИКЕ РЕГУЛЯТИВНО-РЕФЛЕКСИВНЫХ КОМПЕТЕНЦИЙ

Ильин Е.А.,

*аспирант ВГУ имени П.М. Машерова, г. Витебск, Республика Беларусь
Научный руководитель – Снопкова Е.И., д-р пед. наук, профессор*

Ключевые слова. Гражданская идентичность, образовательное пространство, формирование личности, социокультурная среда, регулятивно-рефлексивные компетенции.

Key words. Civic identity, educational space, personality formation, sociocultural environment, regulatory and reflexive competencies.

Современное образование играет ключевую роль в формировании личности студента и определении его места в обществе. Одним из важных аспектов этого процесса является становление гражданской идентичности, которая выражает чувство принадлежности к определенной социокультурной среде. Гражданская идентичность в значительной мере определяет уровень гражданской ответственности, участие в общественной жизни и ориентацию личности на ценности и нормы социума.

В современном обществе, охваченном быстрыми темпами социокультурных изменений, актуальность исследования становления гражданской идентичности студента несомненна. Новые вызовы и требования, предъявляемые современным обществом к гражданину, делают особо актуальным изучение процессов формирования гражданской идентичности в контексте высшего образования. В современном обществе, охваченном быстрыми темпами социокультурных изменений, актуальность исследования становления гражданской идентичности студента несомненна. Новые вызовы и требования, предъявляемые современным обществом к гражданину, делают особо актуальным изучение процессов формирования гражданской идентичности в контексте высшего образования.

Цель настоящего исследования заключается в анализе и выявлении специфики регулятивно-рефлексивных компетенций студента, оказывающих влияние на процесс становления его гражданской идентичности. Исследование направлено на выявление ключевых факторов, определяющих формирование гражданской идентичности личности студента в условиях современного образовательного пространства. Путем анализа

регулятивных механизмов и рефлексивных процессов, присущих студенческой среде, мы стремимся раскрыть взаимосвязь между развитием регулятивно-рефлексивных компетенций и формированием гражданской идентичности.

Материал и методы. В исследовании были использованы методы научного психологического исследования теоретического уровня: систематизация, философско-психологический анализ и синтез, концептуализация научных идей. Также производился системный анализ содержания курсов и программ, направленных на формирование навыков саморегуляции и рефлексии у студентов. Данный метод позволяет выявить структурные и содержательные аспекты воздействия образовательной среды на становление гражданской идентичности.

Результаты и их обсуждение. Развитие личности может достичь своего потенциала, когда человек активно взаимодействует со своей социальной «экологией». Опираясь на концептуализацию агентской самости А. Бандуры [1], социальная деятельность включает в себя регулирующие компетенции, рефлексивные компетенции, моральную свободу действий и предусмотрительность. Предполагается, что развитие этих четырех областей взаимосвязано, в данном исследовании мы более подробно рассмотрим регулирующие и рефлексивные компетенции. Необходимо отметить, что самоэффективность, на которую указывают А. Бандура и Э. Локк [2] и установка на рост, которую приводит К.С. Двек [3], представлены как два мотиватора социальной активности.

Современное образовательное пространство играет критическую роль в формировании личности студента и определении его места в обществе. В условиях быстрого технологического развития и социокультурных изменений, важно выявить ключевые факторы, оказывающие влияние на процесс становления гражданской идентичности. Данный вопрос становится особенно актуальным в контексте образования, где формируются основные ценности, нормы и убеждения студентов. В данном контексте выделение и анализ ключевых факторов, определяющих формирование гражданской идентичности студента, становится неотъемлемой частью нашего понимания процессов в современном образовании.

Представим ключевые факторы, определяющие формирование гражданской идентичности личности студента в условиях современного образовательного пространства:

- образовательные программы и методы обучения: интеграция в учебные материалы тем, касающихся общественных вызовов, прав и обязанностей гражданина, активизирует внимание студентов к социокультурным аспектам;

- образовательная среда и социальная адаптация: условия образовательной среды, стимулирующие взаимодействие студентов, их участие в общественных мероприятиях и проектах, способствуют формированию гражданской идентичности, студенты, активно вовлеченные в общественную жизнь, более вероятно будут идентифицировать себя как активных членов общества; социальная идентификация представляет собой ключевой источник социальной мотивации у людей, предоставляя не только материальные ресурсы и возможности для социального взаимодействия, но и психологические преимущества, такие как чувство собственного достоинства и чувство принадлежности [4];

- рефлексивные практики: введение рефлексивных методов в образовательный процесс, например, через регулярные самоанализы, обсуждение этических дилемм, и рефлексивность нравственных ценностей, может способствовать осознанному формированию гражданской идентичности, данные практики помогают студентам лучше понимать свои убеждения и ценности, а также их место в обществе;

- мультикультурная и социокультурная обстановка: современное образовательное пространство часто представляет собой мультикультурную среду, включение в обучение элементов межкультурного взаимодействия и обсуждение социокультурных различий способствует более открытому восприятию многообразия, что в свою очередь влияет на формирование гражданской идентичности студентов.

Регулятивно-рефлексивные компетенции играют центральную роль в становлении личности студента, а их влияние на формирование гражданской идентичности представляет значительный интерес для исследователей и практиков в области образования. Развитие этих компетенций охватывает широкий спектр навыков, начиная от умения самостоятельно управлять своим временем и ресурсами до способности к критическому мышлению и рефлексии. В данном контексте важно проанализировать взаимосвязь между развитием этих компетенций и формированием гражданской идентичности, чтобы более глубоко понять, каким образом процессы саморегуляции и рефлексии влияют на активное участие студентов в общественной жизни и их осознанная гражданская самоидентификация.

Взаимосвязь между развитием регулятивно-рефлексивных компетенций и формированием гражданской идентичности может быть представлена в следующем:

(1) *Самоопределение и осознанность*: развитие регулятивно-рефлексивных компетенций, таких как самоопределение и осознанность своих поступков, позволяет студентам более глубоко понимать свои убеждения и ценности, осознанность играет ключевую роль в процессе формирования гражданской идентичности, так как она направляет студента к более ответственному и осознанному участию в общественной жизни.

(2) *Способность к критическому мышлению*: регулятивно-рефлексивные компетенции, в частности, способность к критическому мышлению, позволяют студентам более критически оценивать общественные явления, законы, и социокультурные нормы – это влияет на формирование их гражданской идентичности, так как студенты становятся более осведомленными и активными участниками общества.

(3) *Социальная ответственность*: навыки саморегуляции и управления своим поведением содействуют развитию социальной ответственности. Студенты, обладающие данными компетенциями, более склонны к проявлению активности в общественных делах и участию в социальных инициативах, что в конечном итоге влияет на формирование гражданской идентичности.

(4) *Способность к адаптации*: регулятивные навыки также способствуют развитию способности к адаптации к изменениям в обществе. Студенты, умеющие эффективно управлять своим поведением и реагировать на изменения, более успешно интегрируются в социум и развивают более устойчивую гражданскую идентичность.

Закключение. В ходе данного исследования мы приблизились к пониманию ключевых аспектов, формирующих гражданскую идентичность студента в современном образовательном пространстве. Анализ ключевых факторов, влияющих на этот процесс, выявил важность образовательных программ, образовательной среды, рефлексивных практик и социокультурной обстановки.

Таким образом, наше исследование подчеркивает необходимость дальнейших шагов в интеграции регулятивно-рефлексивных компетенций в образовательные практики, в особенности – профиль универсальных компетенций в составе гражданской идентичности личности студента. Внедрение полученных теоретических результатов в педагогическую практику может способствовать созданию образовательных сред, стимулирующих гармоничное сочетание интеллектуального и гражданского развития личности студента в условиях современного образовательного пространства.

1. Бандура, А.К. психологии человеческой деятельности / А.К. Бандура // Перспективы психологической науки. – 2006. – № 1(2). – С. 164-180.

2. Бандура, А.К. Об отрицательной самоэффективности и эффектах цели / А.К. Бандура, Э. Локк // Журнал прикладной психологии. – 2003. – № 88. – С. 87-99.

3. Двек, К.С. Я-теории: их роль в мотивации, личности, развитии / К.С. Двек // Изд-во: Лиллингтон, Северная Каролина, Психология пресс. – 2000. – 212 с.

4. Богомаз, С.Л. Терминологическое поле исследования психологических механизмов формирования социальной идентичности личности в традициях патриотической культуры / С.Л. Богомаз, Е.А. Ильин // Право. Экономика. Психология. – 2022. – № 4(27). – С. 81–87. URL <https://rep.vsu.by/handle/123456789/36238> (дата обращения: 08.11.2023).

ПРОБЛЕМА МАТЕРИНСТВА И МОТИВАЦИИ ДЕТОРОЖДЕНИЯ В СОВРЕМЕННОМ ОБЩЕСТВЕ

Киричик Е.С.,

*аспирант БрГУ им. А.С. Пушкина, г. Брест, Республика Беларусь
Научный руководитель – Валитова И.Е., д-р психол. наук, доцент*

Ключевые слова. Материнство, мотивация деторождения, материнская идентичность, материнская деятельность, репродуктивное поведение, репродуктивные установки.

Key words. Motherhood, motivation of childbearing, maternal identity, maternal activity, reproductive behavior, reproductive attitudes.

Родительство является не только одной из важнейших сфер жизнедеятельности человека, но и условием развития и преобразования личности. Необходимость осуществления родительских функций предполагает освоение новых социальных ролей, видов деятельности, овладение особыми компетенциями, вхождение в новые системы отношений. При этом предполагается решение новых задач, которые требуют значительных ресурсов, отказа от прежних привычек и изменения образа жизни. Актуальность исследования материнства базируется на проблемах деторождения, воспитания, существующих в современном социокультурном пространстве. В науке существует большое количество фактов в области исследования материнства, однако отсутствуют обобщающие концепции, присутствует разрозненность и фрагментарность подходов [4].

Представлено несколько подходов к исследованию материнства, основные из которых – это культурно-исторический подход, эволюционно-биологический и функционально-личностный. Генетико-биологические, социокультурные и индивидуально-личностные механизмы, определяют качество материнской деятельности. Материнская деятельность представляет собой двухсторонний процесс: поведение матери по отношению к ребенку с одной стороны и чувство себя матерью с другой.

Генетико-биологические механизмы, несомненно, влияют на мать и выполнение ею деятельности по заботе о ребенке, они лежат в основе ее бессознательных, инстинктивных мотивов. Социокультурные факторы во многом определяют ценности матери, нормы ее поведения, функциональные обязанности. Индивидуально-личностные характеристики, которые складываются из характерологических особенностей женщины, ее идентификации с собственной матерью, особенностей материнской психолого-педагогической компетентности приносят определённые черты к осуществлению материнской деятельности [2].

Целью исследования является уточнение понятия материнства, его функций, мотивации деторождения.

Материал и методы. Материалом послужили литературные источники по теме исследования. Использован метод сравнительного анализа и общенаучные методы – описание, обобщения и наблюдения.

Результаты и их обсуждение. Материнство – это генетико-биологическая предрасположенность женщины к определенным образцам поведения в отношении заботы о своем ребенке, регулируемая определенной социокультурной средой, а особенности осуществления материнской деятельности определяются индивидуально-личностными характеристиками матери.

Материнская деятельность как деятельность по обеспечению благополучия ребенка и как личностный процесс самоизменений включает в себя определенные функции. Материнские функции – деятельность матери по заботе о здоровье, развитии и благополучии ребенка. Определение материнских функций сложно и неоднозначно. Так как функции матери как субъекта материнской деятельности во многом зависят от культуры, общественных норм, правил, обычаев.

В целом анализируя вклад матери как субъекта материнской деятельности можно выделить следующие функции: забота о потребностях ребенка; забота о психологическом и физическом здоровье, развитии ребенка; эмоциональный контакт, любовь к ребенку;

защита от возможных неблагоприятных воздействий среды; передача знаний, умений, навыков; передача социокультурных норм, моральных обязательств и ценностей; развитие самостоятельности в ребенке, способности о себе позаботиться.

В каждый из периодов становления женщины как матери происходит развитие ее материнской идентичности. Материнская идентичность – это осознание, переживание самоидентичности женщиной своего материнского образа Я в сравнении с идеальным образом матери, принятие роли матери.

Выделяют этапы зарождения, становления и развития материнской идентичности: 1) предматеринство (идентификация с матерью, планирование материнства); 2) беременность (период, когда женщина узнает о беременности, период беременности до возникновения первых шевелений, период беременности с начала первых шевелений, подготовка к рождению ребенка); 3) непосредственное взаимодействие с ребенком (роды и послеродовый период, период принятия материнской роли, период активного обучения и воспитания ребенка, период сепарации ребенка, период «постродительства») [4].

Значимым условием для понимания механизмов и закономерностей формирования и реализации психологических аспектов репродуктивной функции современной женщины является изучение мотивов сохранения беременности и деторождения. Определение мотивов рождения ребенка позволяет оценить качественную и содержательную стороны потребности в детях.

Предвестником определенного репродуктивного поведения, связанного с поиском брачного партнера, созданием семьи и воспитанием детей, что в конечном итоге определяет картину воспроизводства населения и его качество, являются репродуктивные установки. Репродуктивные установки (предполагаемая модель семьи) – это система отношений и психических состояний личности, курс действий, направленных на рождение детей или отказ от них. Мотивация рождения ребенка раскрывает побудительный компонент репродуктивной установки.

Конструктивные мотивы связаны с развитием семейной системы, с потребностью выражения благодарности супругу или со стремлением дать жизнь новому человеку; с реализацией своих возможностей (воспитать ребенка, передать ему свои знания, жизненный опыт). Любовь к детям – самый сложный мотив, в котором сочетается удовольствие от общения с ребенком, интерес к его внутреннему миру, умение и желание способствовать развитию его индивидуальности и осознание того, что ребенок станет самостоятельным.

При деструктивных репродуктивных мотивациях материнство не является самоцелью, а ребенок становится скорее средством для достижения иных целей женщины, реализации ее сторонних желаний (И.Я. Стоянова, О.В. Магденко). Данная группа мотивов отрицательно сказывается на функционировании всей семейной системы. Примерами деструктивных мотивов могут являться мотивы, связанные с повышением собственного благосостояния, получения льгот, легализации брака, удержания супруга и сепарации от родителей. Конструктивные мотивы способствуют укреплению семейных отношений, благополучному рождению, росту и развитию ребенка. Деструктивные мотивы, напротив, могут отрицательно влиять на семью в целом и на ребенка в частности [3].

В последнее время все более распространенным становится полный или частичный отказ женщин репродуктивного возраста от реализации материнской роли. Данное решение обусловлено особенностями потребностно-мотивационной сферы женщины. Типичными для сегодняшних молодых взрослых стали так называемое «отложенное родительство» и малодетные семьи. Кросс-культурное исследование отношения к материнству женщин из России и США, проведенное А.Д. Андреевой показывает, что «отложенное» родительство является характерной чертой демографического поведения современных женщин, проживающих в разных социокультурных средах, но принадлежащих к одному поколению. Материнство утратило свои ведущие позиции в перечне ценностей социальных достижений женщины, уступив место иным формам самореализации [1].

Культивирование тела, внешности и красоты в современном обществе может привести к серьезным социально-демографическим проблемам. Отказ от материнства в пользу сохранения фигуры приводит к тому, что женщины или полностью отказываются

становиться матерями, или отодвигают время рождения ребенка на более поздний возраст, или ограничиваются только одним ребенком в семье. Таким образом, не только материнство, но и семья в целом занимают меньшее место в системе ценностей женщин-чайлдфри, а их самореализация и достижение целей лежат вне семейного контекста.

Заключение. Таким образом, нами был проведен глубокий анализ понятия материнства. Материнская деятельность включает в себя определенные функции по заботе о здоровье, развитии и благополучии ребенка. Исходя из содержания материнских функций, выделяют различные этапы материнства: предматеринство, беременность, непосредственное взаимодействие с ребенком. На процесс формирования мотивации к деторождению женщины оказывают влияние особенности гендерно-ролевой идентичности, специфика ценностно-мотивационной сферы женщины, самооценка, отношение к собственному телу. В ситуации деформации женской идентичности под влиянием различных факторов (профессиональная самореализация, личностные ценности, травмирующая жизненная ситуация) формируются неадаптивные репродуктивные установки, которые определяют неготовность либо отказ женщины от материнской роли.

1. Андреева, А.Д. Образ семьи и родительства у современных матерей: кросс-культурное исследование / А.Д. Андреева // Теоретическая и экспериментальная психология. – 2016. – Т. 9. – № 2. – С. 17–30
2. Овчарова, Р. В. Родительство как психологический феномен: учебное пособие / Р.В. Овчарова. – М. : Московский психолого-социальный институт. – 2006. – 496 с.
3. Стоянова, И.Я. Мотивации деторождения беременных женщин в ракурсе становления материнской идентичности [Электронный ресурс] / И.Я. Стоянова, О.В. Магденко // Медицинская психология в России: электрон. науч. журн. – 2012. – № 3 (14). – Режим доступа: <http://medpsy.ru>, Дата доступа: 07.10.2023.
4. Филиппова, Г. Г. Материнство и основные аспекты его исследования в психологии / Г. Г. Филиппова // Вопросы психологии. – 2001. – №2. – С 22-36.

РАЗВИТИЕ УСПЕВАЕМОСТИ, СВЯЗАННОЙ С ПОЗНАВАТЕЛЬНЫМИ И ЛИЧНОСТНЫМИ АСПЕКТАМИ

Муродова З.Р.,

Бухарский инженерно-технологический институт, г. Бухара, Республика Узбекистан

Ключевые слова. Интеллект, активности, творчества, профессионал, модернизированные концепции.

Key words. Intelligence, activity, creativity, professional, upgraded concepts.

Деятельность современного человека становится всё более сложной, комплексной и многоплановой. В современном мире на смену традиционному, в значительной мере технократическому пониманию задач деятельности приходят модернизированные концепции, выдвигающие на первый план задачи гуманитарно-психологические. Интеллектуальный, творческий с индивидуально-личностными качествами человек всё чаще определяется как наука и практика управления собой, другими людьми, их сообществами, организациями и производством.

Сегодня образовательная система во всех странах мира придаёт всё большее значение и прилагает соответствующие усилия к повышению количественного и качественного уровня всеобщего образования. Приступив к сравнению особенностей успевающих и неуспевающих учащихся можно получить ценную информацию, т.к. учебный процесс в школе, как и в любой другой педагогической системе, протекает в условиях совместной деятельности учителя и учащихся.

Цель – определение специфики развития успеваемости учащихся с учетом познавательных и личностных аспектов.

Материал и методы. Материалом послужили литературные источники по теме исследования. Использован метод сравнительного анализа и общенаучные методы – описания, обобщения и наблюдения.

Результаты их обсуждения. В учебном процессе учащийся выступает не как пассивный объект педагогического управления и простой накопитель передаваемых знаний, но, прежде всего, как субъект познавательной деятельности, который своей активностью в значительной степени определяет результаты учебной деятельности. Поэтому проблема активности, творчества, интеллекта и личностных качеств продолжает оставаться острой и актуальной, привлекая пристальное внимание учёных различных специальностей, в первую очередь педагогов и психологов. Изучение педагогико-психологических аспектов активности, творчества, интеллекта и личностных особенностей учащихся представляет одно из мало разработанных, но особо важных направлений в решении задач повышения эффективности учебного процесса и качества подготовки будущих специалистов. С целью раскрытия педагогико-психологических условий проявления индивидуальных особенностей учащихся были проведены многие исследования в данном направлении.

В исследованиях ставились две задачи:

1) установить, в каком отношении находятся учебная активность и учебная успешность (успеваемость);

2) выявить те индивидуально-психологические факторы, которые определяют уровни учебной активности и учебных достижений, с учётом интеллекта и творчества учащихся, а также их личностных особенностей [4].

Корреляционный анализ, проводимый модифицированным вариантом методики, позволил дифференцировать активность учащихся по сфере проявления на учебную и культурно-образовательную, которые вместе взятые образуют общую активность. Вместе с тем корреляционный анализ не выявил значимых связей между учебной успешностью, связанной с взаимовлиянием интеллекта, творчества и личных качеств и профессиональной направленностью. Отсутствие влияния профессиональной направленности на учебную успешность можно объяснить несколькими причинами [6]. Одна из них связана с тем, что непосредственное влияние профессиональной направленности может оказаться снятым в тех случаях, когда доминирующими в структуре мотивации в определённых конкретных ситуациях становятся личные учебные качества, такие как интеллект, творчество и личностные качества и особенности. В подобных случаях опосредственное влияние профессиональной направленности может быть раскрытию через анализ по уровню мотивационных структур. Прямой однозначной связи между учебной мотивацией, профессиональной направленностью и учебной успешностью может не оказаться и в результате такого «вмешивающегося» фактора, как интеллектуальные возможности, творчество и способности человека. В школьной практике можно найти много примеров, когда ученик имеет низкую успеваемость вследствие или низкой мотивации к учению при относительно высоких интеллектуальных способностях, или низкого уровня развития интеллекта, но при относительно высокой учебной мотивации. В тоже время высокая успеваемость может быть достигнута при средних умственных способностях благодаря высокой учебной мотивации и активности. Высшие учебные достижения (*творчество и личностные качества*) предполагают и высокую положительную мотивацию, и высокие интеллектуальные способности. В целом можно было бы ожидать, что уровень учебной активности и успешности, а в отдельных случаях и сама мотивационная сфера в значительной степени определяются интеллектуальным потенциалом и способностями [6].

Таблица – Интеллектуальный потенциал и способности

Группа	Индекс уровня учебной активности	Средняя оценка успеваемости	Профессиональная направленность	Средние статистические оценки (по Векслеру)		
				Общая	Невербальная	Вербальная
А	0,73	4,45	0,54	107	113	95
Б	0,47	4,40	0,50	110	115	103

В таблице приведены данные, свидетельствующие о заметных различиях в показателях интеллекта у учащихся, имеющих разные уровни учебной активности. Более высокие показатели интеллекта оказались в группе учащихся с низкой степенью учебной активности (Группа «А»). Вместе с тем для обеих групп характерны почти одинаковые показатели профессиональной направленности и учебной успеваемости. Следовательно, при относительно одинаковой профессиональной направленности равные учебные успехи достигаются в результате учебной активности, определяемой наличным интеллектуальным потенциалом.

Критериями учебной успешности является обычно академическая успешность, отражающаяся в балльной оценке (отметке), как уровень учебных достижений, также качество и способы умственной работы:

интеллект, активность, напряженность, темпы, длительность, систематичность, соотношение ориентировочных и исполнительских действий, рациональных и нерациональных приемов работы и т.п.

Вследствие индивидуально-психологических различий в структуре учебно-познавательной деятельности одни учащиеся довольно быстро и легко достигают высоких результатов в учении, другие – сравнительно медленно, а некоторые вовсе не могут к ним приблизиться.

В данном случае говорят и о таких свойствах психического развития человека, как его обучаемость или воспитуемость, под которыми имеют в виду приобретенную под влиянием образования, обучения и воспитания (*развитие интеллекта*) внутреннюю готовность к различным психологическим перестройкам и преобразованиям в соответствии с новыми программами последующего обучения и воспитания [5].

Можно выделить три разноуровневых блока факторов, определяющих учебную успешность учащихся:

- социологический;
- психологический;
- педагогический.

В социологический блок входят социальные и социально-демографические факторы:

- социальное положение и происхождение;
- место жительства;
- уровень и качество школьной подготовки;
- половозрастные различия и т.п.

И наконец, среди достижений настоящего исследования можно назвать многомерное программирование психолого-педагогического вмешательства, особенно в конструкции личностного профиля и познавательного профиля и сформировать соответствующее содержание с упором на психолого- педагогические консультативные потребности учителей [3].

Закключение. Всё ещё есть немало сомнений по поводу психолого-педагогических факторов, влияющих на успеваемость и пока невозможно перечислить психологические особенности, влияющие на успеваемость учащихся средней школы, поскольку успеваемость находится под влиянием различных психолого-педагогических особенностей. В области педагогической психологии рассмотрены вопросы, как учебной успеваемости, так и психолого-педагогических факторов, в том числе личностных особенностей, интеллекта и творчества. Педагоги и психологи стараются путём развития психологического потенциала учащихся дать импульс их успеваемости.

Психолого-педагогические особенности связаны с множеством психологических составляющих. Исследователями, о факторах, влияющих на успеваемость выяснено, что психологические факторы способны повлиять на успехи в учебе и что познавательные умения в различных дисциплинах, и играют в них важную, решающую роль [9].

Все учащиеся сталкиваются в каждой из учебных дисциплин с различными психологическими факторами, однако, учащиеся средней школы, учитывая чувствительный, кризисный период оказываются лицом к лицу с особым рода колебаниями, которые могут повлиять на их успеваемость [7].

Необходимо отметить, что учебно-воспитательная система и среда активно и творчески взаимодействуют друг с другом, где возможны обновления и перестройка данной

системы. Обновление может идти за счет инноваций и, как правило, они ведут к усилению познавательных возможностей (интеллекта), вызывающий проявление творчества.

1. Муродова, З.Р. "Scratch мухитида дастурлаш" (Ўқув-қўлланма) Республика таълим маркази қошидаги "ИКТ" йуналишининг онлайн 3-сонли илмий-методик кенгаш йиғилиши баённомаси, 29.09.2020, КВК 32.973.26-018, ISBN 978-9943-6816-1-3, Бухоро, "Вухоро" нашриёти, 2020 104 б.
2. Муродова, З.Р. "Ахборот технологиялари таълимида интеллектуал салоҳият шакллантириш ва аниқлаш". Монография. – Т.: "Бухоро", 2020. 104 б. ISBN 978-9943-6816-0-6, КВК 32.81-5. 32.973-018.
3. Муродова, З.Р. "Scratch дастури билан ишлашни ўргатувчи электрон дарслик" Ўзбекистон Республикаси интеллектуал мулк агентлигининг гувоҳномаси. № DGU 11218, 12.04.2021 й.
4. Муродова, З.Р. Ахборот технологиялар таълимида интеллектуал салоҳиятини шакллантириш инновациялари // Педагогик маҳорат. Илмий методик журнал. Бухоро 2019. №3, 133-135 б. [13.00.00. №23]
5. Муродова, З.Р. Илмий-ахборот технологияларининг жадал ривожла-нишида интеллектуал салоҳиятнинг шаклланиши // Педагогик маҳорат. Илмий методик журнал. Бухоро 2020. №3, 91-94 б. [13.00.00. №23]
6. Murodova, Z.R. Analysis of the influence of intelligence, creativity and personal characteristics on the educational performance of high school students // Ўзбекистон миллий университети хабарлари журнали. Тошкент, 2020. №1/4, 95-98 б. [13.00.00. №15]
7. Murodova, Z.R. Identification of intellectual potential in the field information technology // Materialien von XVI International wissenschaftliche und praktische Konferenz Wissenschaft und civilization-2020, 30. Januar-7. Februar 2020: Berlin. Wissenschaft und Gmbh-149 s. P. 137-139.
8. Murodova, Z.R. Psychological and pedagogical aspect of the emergence of intellectual models of autor's tests // Zamonaviy fan, ta'lim va tarbiyaning dolzarb muammolari Elektron jurnal. Khorezm 2020. February, 2020-I. [13.00.00. №24]
9. Murodova, Z.R. Methods of formation and identification of intellectual potential in the field of information technologies // Zamonaviy fan, ta'lim va tarbiyaning dolzarb muammolari Elektron jurnal. Khorezm 2020. August, 2020-IV. [13.00.00. №24]
10. Murodova, Z.R. The formation and definition of the intellectual potential in education // International Scientific journal ISJ Theoretical and Applied Science Philadelphia, USA, issue 02, volume 82, published February 29, 2020, P. 113-116. [Импакт-фактор 8,997].

КОММУНИКАТИВНАЯ КОМПЕТЕНЦИЯ СТУДЕНТОВ ВУЗА КАК ОБЪЕКТ МЕЖДИСЦИПЛИНАРНОГО ИССЛЕДОВАНИЯ

Никандрова А.В.,

*аспирант НовГУ имени Ярослава Мудрого, г. Великий Новгород, Российская Федерация
Научный руководитель – Шерайзина Р.М., д-р пед. наук, профессор*

Ключевые слова. Коммуникация, коммуникативная компетенция, коммуникативная компетенция студентов вуза.

Key words. Communication, communicative competence, communicative competence of university students.

Развитие коммуникативной компетенции человека является одной из приоритетных целей государственной политики в области образования. Это обусловлено, с одной стороны, очевидной значимостью коммуникативных процессов жизнедеятельности как общества в целом, так и каждого отдельного человека. С другой стороны, развитие лингвистических и психолого-педагогических наук в XX веке способствовало появлению разнообразных подходов к пониманию сущности, значения, механизмов и средств коммуникации. Цель статьи – изучить исследования учёных в области развития коммуникативной компетенции у студентов и дать авторское определение понятия «коммуникативная компетенция студентов вуза».

Материал и методы. Материалом послужили литературные источники по теме исследования. Использован метод сравнительного анализа и общенаучные методы – описание, обобщения и наблюдения.

Результаты и их обсуждение. Одной из приоритетных задач современной системы образования, согласно Федеральному закону «Об образовании», выступает способность обучающихся осуществлять социальное взаимодействие и реализовывать свою роль в команде, а также осуществлять деловую коммуникацию в устной и письменной формах на государственном языке Российской Федерации и иностранном(ых) языке(ах) [3].

В соответствии с этим, ведущим направлением современной системы высшего образования является ориентация процесса обучения на формирование определённых компетенций студентов, среди которых, согласно ФГОС ВО, значимой является коммуникативная.

В этой связи, перед преподавателем вуза должна стоять задача по развитию и формированию у студентов навыков интеллектуального общения, в процессе которого они способны самостоятельно выстраивать профессиональный коммуникативный диалог, развивать навыки анализа и синтеза информации, грамотно оперировать профессиональными терминами, структурировать и трактовать полученную от собеседника информацию.

Следовательно, в образовательном процессе перед преподавателем вуза стоит задача формирования коммуникативной компетенции у студентов.

В связи с этим, рассмотрим понятие «коммуникативная компетенция» в работах педагогов и психологов.

Н.И. Гез определяет «коммуникативную компетенцию» как «совокупность умений, позволяющих осуществлять коммуникацию на каком-либо языке, или шире – включая знания сведений о языке». Кроме знаний о языке, по мнению автора, коммуникативная компетенция включает в себя умение «коммуникативно соотносить речевое высказывание с целями ситуации общения, с пониманием взаимоотношений общающихся сторон, а также умение правильно организовать речевое общение с учетом культурных и социальных норм коммуникативного поведения» [1, с.19].

В свою очередь, Ю.Н. Емельянов рассматривает коммуникативную компетенцию как «уровень обученности взаимодействию с окружающими, который требуется индивиду, чтобы в рамках своих способностей и социального статуса успешно функционировать в обществе» [2, с. 6].

И.М. Осмоловская, И.В. Шалыгина представляют коммуникативную компетенцию как «формирование готовности и способности понимать другого человека; эффективно строить взаимодействие с людьми» [5].

И.А. Зимняя даёт следующее определение понятию «коммуникативная компетенция» – «способность средствами изучаемого языка осуществлять речевую деятельность, реализуя коммуникативное речевое поведение на основе фонологических, лексико-грамматических, социолингвистических, предметных знаний, навыков и умений, в соответствии с различными задачами и ситуациями общения в рамках той или иной сферы общения, подчеркивая важность лингвистического компонента» [4].

На основе системного анализа научных исследований понятия «коммуникативная компетенция» (Н.И. Гез [1], Ю.Н. Емельянов [2], И.А. Зимняя [4], И.М. Осмоловская, И.В. Шалыгина [5]) мы рассматриваем как «совокупность коммуникативных знаний, умений и навыков, практического профессионального речевого опыта, с использованием вербальных и невербальных средств общения и ориентацией на ситуацию взаимодействия, направленная на осуществление коммуникации и понимания взаимоотношений общающихся сторон».

Вместе с тем, особый интерес представляет определение подходов отечественных учёных к толкованию понятия «коммуникативная компетенция студента вуза».

По мнению О.С. Фокиной, «коммуникативная компетенция студента вуза» представляет собой «интегративное, профессионально-значимое качество личности, характеризующееся устойчивой положительной мотивацией к успешному интеллектуально-коммуникативному взаимодействию, владением навыками профессиональной коммуникации и готовностью применять полученные в вузе знания и умения в дальнейшей профессиональной деятельности» [6, с. 11-12].

Значит, «коммуникативную компетенцию студента вуза» можно определить, как совокупность коммуникативных навыков и индивидуально-психологических особенностей личности студента, формирующуюся и развивающуюся в процессе динамичной передачи и обмена информацией в ситуации профессионального общения и сотрудничества, в которой проявляется его способность выражать своё отношение к происходящему в вербальной и невербальной формах общения, включающее степень его социального поведения и профессионального опыта, направленная на применение полученных в вузе коммуникативных знаний, умений и навыков в дальнейшей профессиональной деятельности.

Заключение. Следовательно, введение понятия «коммуникативная компетенция студентов» обусловлено недостаточной изученностью данного вопроса, а также

развитием у студентов определённой системы знаний, умений и навыков, которая позволяет практически пользоваться языковыми средствами в процессе профессионального коммуникативного взаимодействия с окружающими людьми. Совокупность таких знаний, умений и навыков составляет коммуникативную компетенцию обучающихся вуза, следовательно, способствует достижению одной из значимых задач обучения в вузе – развитие коммуникативной компетенции студентов.

1. Гез, Н.И. Формирование коммуникативной компетенции как объект зарубежных методических исследований / Н.И. Гез // Иностранные языки в школе. – 1985. – № 2. – С. 17-24.
2. Емельянов, Ю.Н. Теория формирования и практика совершенствования коммуникативной компетентности: автореф. дис. ... док. психол. наук: 19.00.05 / Юрий Николаевич Емельянов. – Л.: ЛГУ, 1991. – 36 с.
3. Закон РФ «об Образовании» / Федеральный закон от 29.12.2012 № 273 ФЗ / Статья 2 [Электронный ресурс]. URL: https://www.consultant.ru/document/cons_doc_LAW_140174/ (дата обращения: 22.11.2021).
4. Зимняя, И.А. Психология обучения неродному языку / И.А. Зимняя. – М.: Русский язык, 1989. – 219 с.
5. Осмоловская, И.М. О научном статусе дидактики / И.М. Осмоловская // Образование и наука. – 2014. – № 9. – С. 85-98
6. Фокина, О.С. Формирование коммуникативной компетенции студентов в условиях интеллектуально-коммуникативного взаимодействия субъектов образовательного процесса в вузе: дис. ... канд. пед. наук: 13.00.08 / Олеся Сергеевна Фокина. – Томск, 2019. – 208 с.

СОВРЕМЕННАЯ КОНЦЕПЦИЯ ПОНЯТИЯ «ЦЕННОСТНЫЕ ОРИЕНТАЦИИ»: СОЦИОКУЛЬТУРНЫЙ ПОДХОД

Новик С.А.,

*молодой ученый БГУКИ, г. Минск, Республика Беларусь
Научный руководитель – Камоцкий М.В., канд. пед. наук*

Ключевые слова. Ценности, ценностные ориентации, учащаяся молодежь, социально-культурная среда.

Key words: Values, value orientations, students, socio-cultural environment.

В современной педагогической практике проблема формирования ценностных ориентаций личности является особо актуальной и исследования в данной области исключительно востребованы [1]. Формирование целостной системы ценностных ориентаций, а также отражение объективной реальности общественных отношений в мировоззрении и взглядах молодого человека является одним из основных этапов становления личности. Вместе с этим исследователи всё чаще отмечают, что процесс социализации современной молодежи постоянно сопровождается неустойчивостью в ценностно-смысловой сфере и, зачастую, потерей смысла жизни (С.Ф. Анисимов [2], Н.В. Ванюхина [3], М.С. Каган [4]).

Цель статьи: актуализация понятия "ценностные ориентации" в рамках социокультурного подхода, определение основных элементов и компонентов ценностных ориентаций в условиях их формирования у учащейся молодёжи.

Материал и методы. Учитывая многокомпонентность и содержательную многогранность процесса формирования ценностных ориентаций у личности, в нашем исследовании реализованы системный, аксиологический, деятельностный и личностно-ориентированный подходы, а также теоретические (анализ научно-методической литературы и нормативных документов; синтез, аналогия, сравнение) и эмпирические (наблюдение, тестирование, изучение, обобщение и распространение передового педагогического опыта, беседа, педагогический эксперимент) методы исследования.

Результаты и их обсуждения. В Республике Беларусь молодежь как социально-демографическая группа включает людей в возрасте от 14 до 31 года, особый интерес представляет учащаяся молодежь. Согласно Концепции непрерывного воспитания детей и учащейся молодежи Республики Беларусь категорию учащейся молодежи составляют обучающиеся старших классов, системы профессионально-технического, среднего специального и высшего образования [5].

Учащаяся молодежь как особая социальная группа всегда находится в фокусе исследования социологов, психологов и педагогов. Именно она является чутким индикатором

происходящих перемен и определяет в целом потенциал развития общества. На современном этапе развития нашей страны белорусская учащаяся молодежь в силу специфики своего статуса оказалась на границе устойчивости перед формирующимися в обществе новыми социально-культурными реалиями на стадии борьбы между старой системой ценностей, дающей существенные сбои, и новой, которая еще только формируется.

Именно как целостная структура ценностные ориентации формируются в период ранней юности (старшего подросткового возраста) и определяются направленностью личности на цели и средства деятельности, выражая ее отношения к миру (мировоззрение). По мнению Раитиной М.С., главным условием формирования ценностных ориентаций является наличие высокого уровня рефлексии, осознанного жизненного опыта и произвольного поведения [6]. Целями образования являются знания, умения и ценности, так как функция передачи знаний неотъемлема от функции поддержания культурного образца. В этой связи именно социокультурный подход и социокультурная среда в учреждении образования играет важнейшую роль в процессе формирования ценностных ориентаций.

Учитывая сложную структуру, ценностные ориентации часто определяют как иерархическую динамическую систему ценностей каждого социального субъекта, являющуюся отражением соответствующих межсубъектных отношений [7]. Мы не ставим задачу, изучить конкретные ценности личности, а предлагаем рассмотреть через призму педагогического явления в первую очередь ориентации как направленность, отраженную в деятельности субъекта на положительно окрашенные и социально позитивные ценности (общечеловеческие, моральные, нравственные, общекультурные и др.).

Мы предлагаем понятие «ценностные ориентации» как определенное относительно устойчивое, постоянно развивающееся структурное образование личности, систематизирующее ее потребности и интересы, обуславливая мотивационную сферу и тем самым определяя ценностную направленность и мировоззрение.

На основании анализа теоретических исследований содержания понятия «ценностные ориентации» были выделены его основные структурные элементы. Так, в структуре ценностных ориентаций мы выделяем:

- мировоззрение (логическая система представлений об общих принципах и основах бытия, знаний и убеждений; отношение человека к миру);
- рефлексия (критическая переоценка ценностей; возникновение вопроса о смысле жизни, удовлетворенный ответ на который может дать только деятельность);
- направленность (совокупность устойчивых мотивов личности, определяющих её отношение к реальности и ориентирующих человека на дальнейшую деятельность) [6].

Однако, следует отметить, что вышеуказанные элементы формируются на протяжении всей жизни человека, и, помимо педагогического воздействия, на них оказывают колоссальное влияние семья, национальная принадлежность, традиции, различные культуры и среды. Поэтому в рамках педагогического процесса формирования ценностных ориентаций средствами социально-культурной деятельности, который ограничен условиями образовательно-воспитательной среды и наличием коллектива учащейся молодежи, данные элементы мы выделяем в качестве компонентов ценностных ориентаций и соотносим с компонентами личности:

1. Мировоззрение → когнитивный компонент личности;
2. Рефлексия → эмоционально-оценочный компонент личности;
3. Направленность → деятельностно-мотивационный компонент личности.

Учитывая выявленные в структуре ценностных ориентаций элементы, нами были определены четыре компонента личности, по которым может осуществляться целенаправленная работа по формированию ценностных ориентаций:

- когнитивный компонент (осознание объективной ценности и смысла);
- эмоционально-оценочный (чувственное восприятие и ценностная рефлексия);
- деятельностно-мотивационный компонент (выражающийся в определенных поступках и переживании ценности как потребности);

Дополнительным является прогностический компонент личности (программирование будущего), итоговые результаты исследования которого могут иметь большие

погрешности, однако именно в первоначально заложенной точке отсчёта при изучении данного компонента лежит вся смысловая нагрузка влияния формирования ценностных ориентаций учащейся молодежи в процессе её воспитания.

Заключение. Указанные элементы взаимосвязаны и в своем единстве характеризуют содержание ценностных ориентаций личности. Однако в структуре ценностных ориентаций существует ряд определенных противоречий: противоречия между ценностями внутри ценностной ориентации одной направленности, внутриличностные противоречия ценностных ориентаций разной направленности и др. Именно подобные расхождения побуждают личность к активности, направленной на усвоение новых форм поведения и овладение новыми способами действия. Возникающая причинно-следственная цепочка усилий, направленных на преодоление противоречий является в конечном итоге источником побуждения, энергии, мотивации.

Таким образом, мы разделяем понятия «ценности» и формируемые на их основе «ценностные ориентации». Ценности выступают в качестве культурного и социального феномена, предмета потребности и интереса, смысловых образований, которым человек присвоил большую значимость. Мы же в свою очередь отмечаем отличие ценностей от ценностных ориентаций в том, что личность способна рассматривать в качестве ценности тот или иной объект, предмет или явление, но может не реализовывать их в деятельности, не стремиться к ценностям как таковым, а лишь иметь к ним ценностное отношение. Ценностные ориентации, в свою очередь, являются важнейшими факторами, которые побуждают личность к непосредственному действию.

1. Винникова, Е.В. Социокультурная среда образовательной организации как основа формирования позитивных ценностных ориентаций молодежи / Е.В. Винникова, С.А. Тихонина // Гуманитарные, социально-экономические и общественные науки. – 2017. – № 11. – С. 66-70.

2. Анисимов, С.Ф. Моральные ценности и личность / С.Ф. Анисимов, Ю.М. Смоленцев, А.В. Разин и др. ; под ред. А.И. Титаренко, Б.О. Николаичева. – М : изд-во Моск. ун-та, 1994. – 176 с.

3. Ванюхина, Н.В. Программа формирования ценностных ориентаций учащихся среднего профессионального образования / Н.В. Ванюхина, Р.Р. Исмаилова // Азимут научных исследований: педагогика и психология. – 2015. – № 2 (11). – С. 123-125.

4. Каган, М.С. Теоретические проблемы философии : избр. труды : [в 2 ч.] / М.С. Каган. – М. :Юрайт, 2018. – 578 с.

5. Концепция непрерывного воспитания детей и учащейся молодежи : утв. постановлением Министерства образования Респ. Беларусь от 15.07.2015 № 82 // Сборник нормативных документов Министерства образования Респ. Беларусь. – 2015. – № 19. – 42 с.

6. Раитина, М.С. Ценности и ценностные ориентации, их формирование и роль в развитии личности. // Научный электронный архив.URL: <http://econf.rae.ru/article/5159> (дата обращения: 15.10.2023).

7. Истратова, О.Н. Психодиагностика. Коллекция лучших тестов. – 4-е. изд. – Ростов н/Д : Феникс, 2007. – 375 с.

ПРИМЕНЕНИЕ ЭКОНОМИЧЕСКИХ ДЕТЕКТИВНЫХ КВЕСТОВ В РАЗВИТИИ ПРЕДПРИНИМАТЕЛЬСКИХ КОМПЕТЕНЦИЙ ШКОЛЬНИКОВ

Павлова М.Н.,

молодой ученый МГПУ, г. Москва, Российская Федерация

Научный руководитель – Шинкарёва О.В., канд. экон. наук, доцент

Ключевые слова. Игровые методы обучения, Экономический квест, предпринимательство, финансовые преступления, финансовая информация, предпринимательская грамотность.

Key words. Game teaching methods, Economic quest, entrepreneurship, financial crimes, financial information, entrepreneurial literacy.

В современной системе образования активно используются игровые технологии как ведущий способ повышения мотивации и вовлеченности школьников в учебный процесс. Однако, очень редко используется такой игровой метод, как ролевые квесты на уроках, поскольку разработка материалов – трудоемкая и затратная по времени работа для учителя. Тем не менее, данный метод позволяет включить в работу всех учащихся и создать эффект реальности, что положительно сказывается на заинтересованности школьников в дальнейшем изучении предметов. Причем этот метод можно использовать на всех школьных

предметах, в том числе недавно введенных в старшей школе на профильных дисциплинах (экономика, основы предпринимательской деятельности, финансы бизнеса) для школьников, участвующих в проекте «Предпринимательский класс». Эти дисциплины пока не имеют достаточного уровня оснащенности методическими материалами [3], что подтолкнуло к разработке ролевого экономического квеста с элементами детективного расследования для школьников 10-11 классов, участвующих в проекте «Предпринимательский класс», под названием «Дорога в никуда». Цель статьи – обоснование применения экономических детективных квестов для развития предпринимательских компетенций школьников.

Материалы и методы. Для написания квеста использовались научные исследования в области психологии школьников, теории игр и финансовой грамотности [1-6], которые позволили создать данную игру, учитывающую психологические и возрастные особенности школьников старших классов.

Для разработки игры были применены методы изучения научной литературы по тематике исследования, общенаучные методы (анализ, синтез, группировка и пр.), а также специальные методы экономической науки – экономико-математическое моделирование, балансовый и расчетный методы и пр.

Результаты и их обсуждение. Разработанный квест рассчитан на 6-12 человек. Он представляет собой детективную историю-загадку, которую нужно разгадать в процессе игры, то есть учащиеся находятся внутри этой истории, исполняя приписанные им роли. Все участники выбирают конверты, в которых лежат тайные карты персонажей и другая информация, в том числе финансовые документы, QR-коды, внутри которых зашифрованы тайные голосовые сообщения от второстепенных персонажей, раскрывающие тайны, которые нужно внимательно изучить и никому из других игроков не показывать. Дальше персонажи распределяются по командам: MediaGroup (предприятие, которое изготавливает компьютерную технику) и Comr+ (розничный магазин техники), а также есть отдельная роль инспектора, который должен разгадать эту загадку, как и другие персонажи, но с более интересным функционалом в ходе игры. У каждого персонажа будет лишь часть той информации, которая нужна для раскрытия дела. Все остальные важные документы лежат у человека из архива, то есть у учителя, доступ к которым у игроков открывается после их запроса (у каждого игрока есть список документов, которые лежат в архиве). Но для того, чтобы их получить, игроки должны ответить на экономические вопросы учителя.

Прежде чем школьники узнают кто они и какая роль им отведена в этой игре, учитель рассказывает, что же произошло, то есть описывает исходную ситуацию квеста. В данном квесте пропала машина с грузом, которая должна была поставить Comr+ компьютеры от MediaGroup. Задача игроков - понять, кто в этом виноват и выполнить свои миссии, которые указаны на их личной карточке персонажа.

Первый этап данного квеста заключается в ознакомлении участниками квеста своих ролей: для этого им необходимо изучить все содержимое их личного конверта, а также прикрепить бейдж, чтобы другие игроки знали персонажей и не путались в процессе игры. После ознакомления учитель знакомит всех персонажей данного квеста и непосредственно переходит к объяснению второго этапа, который называется «тайные совещания». Поскольку, в данном квесте есть элемент командного распределения (2 компании), то изначально команды общаются внутри своих компаний, чтобы поделиться известной информацией, при этом «виновник» этой ситуации может, как и другие персонажи, говорить ложные факты, чтобы запутать игру. На тайные совещание отводится 5 минут, после чего начинается новый этап «Допрос».

На допросе школьник, исполняющий роль инспектора, по очереди будет допрашивать каждого персонажа. Задача персонажей - запутать инспектора или помочь ему (если школьнику досталась роль шпиона инспектора). Задача инспектора распознать правду и зафиксировать все показания, чтобы определить истинного виновного. На допрос подозреваемого у инспектора есть ровно 2 минуты. После чего он вызывает следующих. Все персонажи внимательно слушают остальных во время допроса, чтобы учесть, кто что говорил, чтобы можно было воспользоваться информацией в своих интересах.

После проведения допросов у игроков есть возможность запросить у архивиста необходимые для них документы: для этого они по очереди подходят к учителю и пытаются ответить на экономические вопросы. Пока одни игроки запрашивают документы, у оставшихся игроков есть возможность вызвать любого персонажа в тайную комнату, в которой они могут находиться в течении 1 минуты, чтобы задать четкий вопрос, на который можно дать ответ «да» или «нет» (исключая прямые вопросы о виновности этого персонажа в деле). При этом игроку нужно ответить правду. На этот этап отводится не более 15 минут.

Следующий этап называется Speedexchange, что в переводе означает «быстрый обмен». Для этого этапа необходима подготовка пространства: необходимо расставить стулья по 6 штук друг напротив друга. Этот этап проходит в несколько раундов. В каждом раунде определяются постоянные и переменные персонажи. Постоянные персонажи будут сидеть на одном и том же стуле и общаться с непостоянными персонажами. Непостоянные персонажи будут общаться с постоянными персонажами в течении 1 минуты, после чего они будут переходить к соседним персонажам после сигнала «Меняемся». И так будет продолжаться, пока все непостоянные персонажи не пообщаются со всеми постоянными персонажами. Они могут задавать вопросы или озвучивать какую-то информацию, которая им выгодна, чтобы запутать всех присутствующих. Затем будет второй раунд, где постоянными будут другие персонажи. Данный этап подразумевает проведение до 3 раундов.

Далее у участников есть возможность еще раз обратиться к архиву и изучить все документы, а также сопоставить все известные факты в течение 10 минут. В течение этого времени также персонажи могут выходить в тайные комнаты, а инспектор может вызывать на допрос персонажей.

По истечении времени каждый персонаж заполняет специальную анкету, где отвечает на вопросы: кто виноват, и кто причастен к данному преступлению. После этого, инспектор озвучивает свою версию произошедшего, и персонажи обсуждают свои версии. В завершении, учитель зачитывает реальную произошедшую историю, раскрывая все подробности межличностных и экономических связей между персонажами.

Заключение. Данный квест был апробирован в ГБОУ Школа 1415 «Останкино» (г. Москва) дважды в 10 и 11 классе и, на данный момент, имеет популярность среди школьников, участвующих в проекте «Предпринимательский класс», которые ожидают продолжения. Так появилась традиция: по окончании четверти, перед выходом на каникулы, старшие классы играют в экономические детективные квесты, вживаясь в различные роли. При этом учитель также активно включен в процесс и даже может выявить уровень экономических знаний школьников во время ответов, которые являлись необходимым условием для получения информации. Этот прием повысил уровень мотивации школьников к изучению экономических дисциплин, чтобы в дальнейшем в подобных квестах иметь преимущество в получении информации.

1. Алексейчева, Е.Ю. Экосистемный подход к формированию финансовой грамотности: практика взаимодействия // Непрерывное образование в контексте Будущего: Сборник научных статей по материалам IV Международной научно-практической конференции, Москва, 21–22 апреля 2021 года. – М.: МГПУ, А-Приор, 2021. – С. 69-76.

2. Лабскер, Л.Г. Теория игр в экономике, финансах и бизнесе: учебник / Л.Г. Лабскер, Н.А. Яценко. – М.: КноРус, 2021. – 526 с.

3. Проекты повышения финансовой грамотности и развития инициативного бюджетирования: опыт России и зарубежных стран. / Иванова Н.Г., Алексеева А.М., Балабанов А.И., Братковская Е.В., Быкова Н.Н., Гагаева М.В., Гусейнова Г.М., Гуськова С.А., Жилюк Д.А., Затула И.О., Калугина Я.А., Канкулова М.И., Кравцова Н.И., Моисеева Н.В., Морунова Г.В., Пилипенко В.И., Писклюкова Е.В., Рыбкина Е.А., Сахновская О.Е., Силина С.Н. и др. – СПб., Санкт-Петербургский государственный экономический университет, 2019. – 163 с.

4. Совершенствование личностного потенциала обучающихся подростков на основе здоровьесберегающего и психолого-педагогического сопровождения / Э.М. Казин, Н.П. Абаскалова, Л.В. Арлашева [и др.] // Профессиональное образование в России и за рубежом. – 2023. – № 1(49). – С. 56-75.

5. Тюнин, А.И. Методика преподавания экономики (настольные экономические игры): Учебное пособие / А.И. Тюнин. – Челябинск: ЗАО «Библиотека А. Миллера», 2018. – 160 с.

6. Шинкарева, О.В. Онлайн-квест как метод инновационного обучения школьников основам финансовой грамотности / О.В. Шинкарева, А.О. Орлова, К.Г. Миронова // Вестник МГПУ. Серия: Экономика. – 2022. – № 3(33). – С. 101-111.

ДЕТЕРМИНАНТ ВОСПИТАТЕЛЬНОЙ ДЕЯТЕЛЬНОСТИ ПРЕПОДАВАТЕЛЯ ВУЗА

Ратегова Ж.Б.,

*аспирант Института физической культуры, спорта и здоровья им. И.С. Ярыгина,
г. Красноярск, Российская Федерация*

Научный руководитель – Адольф В.А., д-р пед. наук, профессор

Ключевые слова. Высшая школа, воспитательная деятельность, образовательные потребности, педагогические задачи, педагогические умения.

Key words. Higher school, educational activities, educational needs, pedagogical tasks, pedagogical skills.

Воспитательная деятельность преподавателя вуза в единстве с учебной деятельностью направлена на профессиональное и личностное развитие обучающихся, подготовка их к трудовой деятельности и общественной жизни. В настоящее время в связи с изменениями в образовательной сфере Российской Федерации значительно возросло значение воспитания в образовательном процессе высшей школы, что определяет актуальность данной темы.

Цель статьи – определить детерминант воспитательной деятельности преподавателя вуза, что даст возможность выявить структурные компоненты воспитательной деятельности преподавателя вуза и рассмотреть их взаимодействие. Методологической основой исследования является деятельностный подход, который выступил практико-ориентированным направлением исследования проблемы и позволил провести структурно-содержательный анализ воспитательной деятельности преподавателя вуза (Л.С. Выготский, С.Л. Рубинштейн А.Н. Леонтьев, В.П. Грахов, Л.А. Витвицкая и др.).

Материал и методы. Материалом послужили литературные источники по теме исследования. Использован метод сравнительного анализа и общенаучные методы – описания, обобщения и наблюдения.

Результаты и их обсуждение. Воспитательная деятельность со студентами анализируется учеными как целенаправленная системно-упорядоченная деятельность по управлению процессом воспитания (А.М. Новиков) профессионально-подготовленными педагогическими кадрами (Г.М. Гура), основанная на неразрывном единстве с обучающей деятельностью и направленная на социализацию студенческой молодежи (В.А. Адольф, В.Е. Пешкова, И.В. Харитоновна) за счет создания условий для формирования у студентов определенной системы ценностей, мотивов, знаний, умений, навыков в сферах межличностного и профессионального общения (Г.М. Коджаспирова, А.Ю. Коджаспиров, М.И. Рожков, Т.А. Баранова), в ходе взаимодействия преподавателя и воспитанника (В.И. Загвязинский, А.Ф. Закирова, В.Т. Лисовский).

Таким образом, воспитательная деятельность рассматривается нами как неотъемлемая часть профессиональной деятельности преподавателя вуза, осуществляемая в аудиторские и внеаудиторские часы и направленная на управление воспитательным процессом и развитие социальных и нравственных качеств личности обучающихся. Это мнение подтверждается Федеральным Законом «Об образовании в Российской Федерации», Приказом Минздравсоцразвития РФ об утверждении единого квалификационным характеристикам должностей руководителей и специалистов высшего профессионального и дополнительного профессионального образования (ЕКС) и исследованиями ученых по данной проблеме (В.А. Капранова, Н.В. Солова, А.М. Санок, И.В. Манукян и др.).

Понятие «детерминант воспитательной деятельности преподавателя вуза» мы трактуем как предпосылка, способствующая эффективному функционированию воспитательной системы в вузе. Воспитательная система – это «упорядоченная целостная совокупность компонентов, взаимодействие и интеграция которых способствует целенаправленному и эффективному развитию обучающихся» [3], компонентами которой выделяют: деятельность, субъекты деятельности, взаимодействие субъектов в ходе деятельности, условия, управление компонентами системы [5].

Детерминантом реализации воспитательной деятельности в вузе является цель воспитательной деятельности как социальный и производственно-ориентированный заказ. Цель выступает системообразующим фактором, так как воспитание студентов осуществляется с ориентацией на цель. Согласно исследованиям Т.Н. Бочкаревой, Г.М. Гуры, В.В. Дягелевой, С.В. Шапиро, О.А. Андриенко, Т.А. Безенковой и др. целью воспитательной деятельности в высшей школе является удовлетворение образовательных потребностей студентов (см. таблицу).

Как результат осознания преподавателем целей воспитательной деятельности выступают педагогические задачи. Изучение работ О.А. Андриенко, Т.А. Безенковой, М.И. Рожкова, Т.А. Барановой, Д.С. Долгина, И.В. Харитоновой, В.П. Гуляевой, С.А. Ткачевой, О.А. Гуркиной, О.А. Калимуллиной, О.В. Сидоровой, Л.С. Зникиной, О.Н. Ляминой, Н.Я. Калининской, С.А. Загайнова, И.А. Ивлиевой, В.П. Панасюк., Е.К. Чернышевой и др. позволило выделить ряд педагогических задач, направленных на реализацию цели воспитательной деятельности в вузе (см. таблицу).

Решение педагогических задач предполагает прогнозирование, организацию и осуществление воспитательной деятельности в виде совокупности действий [1; 2; 4]. Выше-сказанное позволило выявить спектр осуществляемых педагогических действий преподавателя в ходе реализации воспитательной деятельности в вузе, отражающий собственный практический опыт воспитательной работы со студентами (см. таблицу).

Таблица – Детализация компонентов воспитательной деятельности в вузе

№ п/п	Образовательные потребности студента	Педагогические задачи	Профессиональные умения
1	Потребность в профессиональной самореализации	Передать общественно-исторический опыт студентам с целью подготовки их к общественной жизни и производительному труду	Преподаватель умеет: – сформулировать четко и детально задачи, поставленные перед студентом; – организовать встречу студентов со специалистами в определенной профессиональной области
2	Потребность в профессиональном саморазвитии	Поставить перед студентами задачи, решение которых будет стимулом для появления мотивации на определенную цель	Преподаватель умеет: – обеспечить психологическое сопровождение учебно-воспитательного процесса; – проявить повышенного внимания к личности и индивидуальности студента; – вовлечь студента в творческую деятельность с учётом его интересов; – инициировать своевременную смену видов деятельности студентов
3	Познавательная потребность	Вовлечь студентов в разнообразные личностно- и профессионально-образующие виды деятельности	Преподаватель умеет: – подбирать методы воспитания студентов с использованием дистанционных и цифровых технологий; – поощрять студентов за выполнение поставленных перед ними задач
4	Нравственная потребность	Создать условия для самоопределения и социализации студентов на основе социокультурных, духовно-нравственных ценностей	Преподаватель умеет: – формировать авторитет преподавателя среди студентов; – применять коллективные методы воспитания студентов; – стимулировать процесс самоопределения и самоуправления студентов в ходе решения поставленных задач; – организовать благоприятный психологический климат в ходе учебно-воспитательного процесса

В итоге можно заключить, что детерминантом воспитательной деятельности преподавателя вуза являются образовательные потребности студентов высшей школы как ориентир для выстраивания воспитательной системы в вузе, определения педагогических задач, прогнозирования и управления воспитательной деятельностью для реализации поставленных задач, организации благоприятных условий для эффективной реализации задач и выстраивания взаимодействия между субъектами воспитательной работы.

Преподаватель как субъект воспитательной деятельности ответственен за эффективность ее осуществления, управление компонентами воспитательной системы, целесообразность выбора форм и методов педагогического влияния и способов взаимодействия с воспитанниками. Это предполагает владение преподавателем вуза:

- методами, базирующиеся на источнике познания обучающихся (словесные, наглядные);
- методами, контролирующими положительную динамику процесса воспитания и способствующие стимулированию деятельности студентов, формированию их самовоспитания;
- методами, учитывающие структуру личности обучающихся и способствующие формированию сознания, поведения и чувств.

Заключение. Таким образом, результативность воспитательной деятельности в вузе зависит:

- от готовности преподавателя вуза прогнозировать, организовать, реализовать и управлять воспитательным процессом, выполняя функции наставника, тьютора, психолога, организатора;
- от готовности студентов идти на контакт с преподавателем, воспринимать и преобразовывать ценности материального мира в ресурс духовного саморазвития;
- от условий, способствующих продуктивному взаимодействию преподавателя со студентами и функционированию воспитательной системы в целом.

1. Адольф, В.А. Вовлечение работников общеобразовательных организаций в подготовку будущих педагогов: монография / Под ред. М.С. Зайцева, А.И. Кондратюк, Н.Е. Строгова, Н.Ф. Яковлева. – Красноярск, 2021. – 248 с.

2. Педагогический словарь: учеб. пособие для студ. высш. учеб. заведений / В.И. Загвязинский, А.Ф. Закирова, Т.А. Строкова и др. – М.: Издательский центр «Академия», 2008. – 352 с

3. Зеер, Э.Ф., Хасанова И.И. Социально-профессиональное воспитание в вузе: практико-ориентир. монография. – Екатеринбург: Изд-во Рос. гос. проф.-пед. ун-та, 2003. – 158 с.

4. Лукашева, С.О. Становление воспитательной системы колледжа / С.О. Лукашева // Среднее профессиональное образование. – 2010. – № 2. – С. 54-56.

5. Смородинова, М.В. Методы и средства воспитания личности: учебно-методическое пособие. – М.: Белый ветер, 2020. – 84 с.

ВЛИЯНИЕ РАБОЧЕЙ НАГРУЗКИ НА МОТИВАЦИЮ УЧИТЕЛЕЙ

Чернышова А.Ю.,

молодой ученый МГПУ, Институт экономики, управления и права,

г. Москва, Российская Федерация

Научный руководитель – Дохолян С.Б., канд. психол. наук, доцент

Ключевые слова. Мотивация учителей, демотивация учителей, заработная плата, условия труда, поддержка администрации, профессиональное развитие.

Key words. Teacher motivation, teacher demotivation, salary, working conditions, administration support, professional development.

Актуальность темы обусловлена тем, что мотивация учителей в школах города Москвы – это важный аспект, влияющий на качество образования. Ее роль способствует повышению качества образования, улучшению процесса обучения и воспитания учеников, а также развитию школы в целом. Мотивированные учителя более продуктивны, творческие, способны лучше адаптироваться к изменениям в образовательной среде и реализовывать инновационные подходы в своей работе.

Кроме того, мотивация учителей также важна для улучшения ученической мотивации и достижения успехов в учебе. Мотивированные учителя обладают большим

влиянием на учеников, которые лучше воспринимают и усваивают учебный материал, когда чувствуют, что их учитель настоящий профессионал, который увлечен своей работой и искренне стремится помочь им достичь успеха [5]. Цель статьи – определение условий, формирующих мотивацию педагогов к профессиональной деятельности.

Материал и методы. Анализ научных исследований и экспертных мнений.

Результаты и их обсуждение. Анализ различных статистических материалов и исследований трудовой мотивации педагогов г. Москвы свидетельствует о качественной системе мотивации, предложенной Департаментом образования г. Москвы.

Одним из ключевых факторов мотивации является удовлетворенность зарплатой и материальными условиями труда [7]. В Москве учителя получают более высокие зарплаты, чем во многих других регионах России. В 2022 году были внесены изменения в систему оплаты труда педагогических работников и Правительство г. Москвы увеличило выплаты педагогам. Для повышения мотивации учителей предоставляются дополнительные материальные поощрения, например, премии за высокие результаты работы или поощрения за участие в дополнительных проектах. «По словам Екатерины Морозовой, председателя Единой независимой ассоциации педагогов, в этом учебном году правительство Москвы увеличило выплаты педагогам, которые ведут классы с количеством учеников более 25 человек, – помимо обычных 800 руб. за каждого ребенка они будут получать ежемесячную надбавку в 12500 руб. Кроме того, с 1 сентября надбавку в 10000 руб. будут получать все учителя, которые используют на уроках интерактивные доски и учебные материалы с ресурса «Московская электронная школа» (МЭШ). В московских школах с учетом надбавок за классное руководство и работу в МЭШ средняя зарплата учителей вырастет до 110000 руб. в месяц [8].

Другим важным фактором мотивации является возможность профессионального роста и развития [2]. В Москве существует множество программ повышения квалификации и тренингов, которые могут помочь учителям развиваться и улучшать свои навыки. Кроме того, создаются условия для реализации творческого потенциала учителей, например, путем организации проектных групп или научных кружков.

Еще одним фактором мотивации является признание и поощрение учителей за их работу. В Москве проводятся конкурсы и премии для учителей, которые достигают высоких результатов в своей работе, и это может быть стимулом для дальнейшего развития и роста.

Особое место в системе мотивации педагогического персонала уделяется формированию психологически комфортной образовательной среды, где учителя могут чувствовать поддержку со стороны коллег и руководства.

В Москве ведется работа по совершенствованию школьной инфраструктуры, обновлению оборудования и технической базы, что также может положительно сказаться на мотивации учителей [11].

Все эти мероприятия способствуют повышению трудовой мотивации педагогических работников, однако в последнее время наметилась тенденция увольнения молодых учителей по собственному желанию. Анализ причин увольнения показывает, что одними из основных причин ухода молодых учителей из школы являются, нерациональный менеджмент, колоссальная бюрократическая нагрузка [9].

Анализ образовательных организаций показывает, что с каждым годом трудовая нагрузка учителей в г. Москве увеличивается. В качестве примера рассмотрим среднюю зарплату и нагрузку учителей в муниципальных школах, входящих в первую сотню лучших школ Москвы и в частных школах Москвы (Таблица).

Таблица – Сравнительный анализ положения учителей в школах Москвы

Школа	Средняя зарплата учителей (руб./мес.)	Нагрузка на учителей (ч/нед.)	Надбавки за работу
1505	110 000	25-26	МЭШ, классное рук-во
1564	90 000	24-25	-
1574	90 000	24-25	-
Частные школы	100 000 - 120 000	18-22	Внеурочные занятия

Анализ уровня зарплаты в муниципальных и частных школах г. Москвы показал, что средняя зарплата учителей в частных школах выше, чем в государственных, но учителя в государственных школах могут получать надбавки за работу в МЭШ и за классное руководство. В частных школах Москвы используют другую систему стимулирования и мотивации педагогических работников, где за любые внеурочные кружки и занятия учителя получают дополнительные выплаты. В то же время, нагрузка на учителей в государственных школах выше, чем в частных. Нагрузка учителей государственных школ выросла: вместо прежних 18 ч в неделю они стали работать по 24–26 часов [1]. Помимо нормативной учебной нагрузки часть времени у педагогов занимает работа, связанная с учебным процессом, – подготовка к урокам (3–4 ч), проверка тетрадей и домашних заданий, выполненных посредством интернет-связи (2–3 ч), что увеличивает рабочее время на 5–7 ч в день. Помимо этой работы добавляется время, отведённое у некоторых учителей на классное руководство, проведение культурно-массовых мероприятий, работу с родителями, контроль за дисциплиной учащихся, ремонтные работы в учебных аудиториях, в результате чего затраты времени педагогов на образовательный процесс превышают допустимые нормативы. Физические и эмоциональные нагрузки педагогов приводят к истощению организма, к эмоциональному выгоранию, и как следствие, к демотивации трудовой деятельности [6]. Увеличение педагогической нагрузки не соответствующих гигиеническим нормативам школьной среды и трудового процесса являются триггером для генерализации основных элементов демотивации, к которым относятся: неудовлетворенность зарплатой, отсутствие поддержки со стороны руководства, отсутствие перспективы на профессиональный рост [4].

Несмотря на то, что учителя в Москве получают более высокие зарплаты, чем во многих других регионах России, лишь 61.8% учителей считают свою заработную плату конкурентоспособной [13].

Отсутствие поддержки со стороны руководства и коллег также может приводить к демотивации [3]. Учителя могут чувствовать себя изолированными и не получать необходимой помощи и поддержки при решении проблем.

Наконец, отсутствие перспективы на профессиональный рост и развитие может быть еще одной причиной демотивации учителей [12]. Учителям нужно иметь возможность расти и развиваться в своей профессии, чтобы сохранять интерес к работе и сохранять высокий уровень мотивации.

Данные обстоятельства требуют комплексного подхода к снижению уровня демотивации учителей в школах города Москвы, где основное внимание должно быть уделено снижению вредных профессиональных факторов педагогической деятельности, к которым относятся: превышение часовых нагрузок, превышение внеурочного времени учителей, а также, превышение эмоционального напряжения во взаимодействии с учениками и их родителями.

Руководству образовательных организаций необходимо внедрять систему корпоративного тайм-менеджмента на основе измеримости временных затрат, измеримости результатов и измеримости продуктивности [10].

В целях повышения мотивации учителей предоставлять дополнительные материальные поощрения, премии за высокие результаты работы или поощрения за участие в дополнительных образовательных и воспитательных проектах. Создать возможности для профессионального роста и развития, например, путем организации программ повышения квалификации, тренингов, проектных групп и научных кружков. Также можно предоставлять учителям возможность участия в проектах, которые могут привести к повышению их статуса в образовательной среде. Привлекать учителей к принятию управленческих решений и созданию протокола, где педагоги могут высказывать свое мнение по важным вопросам. Создать условия для комфортной рабочей среды, где учителя могут чувствовать поддержку со стороны коллег и руководства.

Заключение. Таким образом, мотивация учителей в школах города Москвы может быть достигнута не только за счет материальных стимулов, но и за счет создания условий для профессионального развития и обмена опытом. Комплексный подход к

мотивации педагогов позволит достичь лучших результатов в обучении и воспитании нового поколения.

1. Ведомости – ведущее деловое издание России. «Сколько заработают учителя в этом учебном году». URL: <https://www.vedomosti.ru/management/articles/2018/09/05/780042-skolko-v-etom> (дата обращения: 23.04.2023).
2. Горювая, Л.В. Система управления карьерным развитием в высокоэффективных компаниях / Л.В. Горювая, С.Б. Дохолян // В сборнике: Современные проблемы использования потенциала морских акваторий и прибрежных зон. материалы XI международной научной конференции: в 2-х частях. – 2015. – С. 372-378.
3. Дохолян, С.Б. Отношения участников образовательного процесса и их трансформация в современной образовательной экосистеме / С.Б. Дохолян // Детство – территория безопасности. Сборник материалов конференции. – Саратов: Издательство "Саратовский источник", 2022. – С. 216-220.
4. Дохолян, С.Б. Управление социальным развитием организации: учебное пособие / С.Б. Дохолян. – Москва: Московский городской педагогический университет, 2014. – 112 с.
5. Карпова, Е.В. Формирование профессионально-педагогической мотивации будущих учителей // Вестник Череповецкого государственного университета. – 2019. – № 5. – С. 209-219.
6. Условия труда и состояние здоровья у педагогов. Пилотное исследование. Гигиена и санитария / Е.В. Катаманова, Н.В. Ефимова, Н.В. Сливнищина, Л.Ю. Белова // – 2020. – № 99 (10). – С. 1100-1105.
7. Новикова, О.И. Особенности мотивации деятельности педагогических работников / О.И. Новикова, В.Б. Ременников. – Текст: непосредственный // Молодой ученый. – 2019. – № 17 (255). – С. 228-229. – URL: <https://moluch.ru/archive/255/58505/> (дата обращения: 13.09.2023).
8. Попова, К.А. О проблемах материальной денежной мотивации учителей общеобразовательной школы / К.А. Попова, Е.В. Зудина // Известия ВГПУ. 2022. №6 (169). URL: <https://cyberleninka.ru/article/n/o-problemah-materialnoy-denezhnoy-motivatsii-uchiteleyobsheobrazovatelnoy-shkoly> (дата обращения: 13.04.2023).
9. Почему учителя увольняются из школы / Парламентская газета <https://www.pnp.ru/social/pochemu-uchitelya-uvolnyayutsya-iz-shkoly.html> (дата обращения: 27.09.2023).
10. Ременников, В.Б. Теория организации [Текст] учебное пособие / В.Б. Ременников, О. И. Горелов, С.И. Горелова, С.Б. Дохолян, А.В. Колесников, Т.В. Федоровская // Москва, Юнити-Дана. 2014. – 175 с
11. Профессиональная мотивация педагогов средней школы / Т.В. Скутина, М.С. Спиридонова, Г.Г. Дулинец, С.А. Томилова, А.П. Дементьев // Психология и психотехника. – 2022. – №4. URL: <https://cyberleninka.ru/article/n/professionalnaya-motivatsiya-pedagogov-sredney-shkoly> (дата обращения: 13.04.2023).
12. Чаус, О.В. Актуальные способы построения системы мотивации на государственной службе // В сборнике: Актуальные проблемы экономики, управления и права. Сборник материалов IV всероссийской научно-практической конференции с международным участием, посвященной памяти заслуженного деятеля науки Российской Федерации, ученого-правоведа, доктора юридических наук, профессора М.Н. Марченко. Отв. редактор Ю.В. Гаврилова. Саратов. – 2023. – С. 1147-1151.
13. Школьное образование в контексте национальных целей и приоритетных проектов : аналитический доклад / Т.А. Мерцалова, С.Г. Косарецкий, К.М. Анчиков и др.; Нац. исслед. ун-т «Высшая школа экономики». – М. : НИУ ВШЭ, 2022. – 96 с.

МНОГОСТОРОННЕЕ СОТРУДНИЧЕСТВО И ОБМЕНИ МЕЖДУ КИТАЕМ И БЕЛАРУСЬЮ В РАМКАХ СИСТЕМЫ «ОДИН ПОЯС – ОДИН ПУТЬ» (НА ПРИМЕРЕ ЦЕНТРА КИТАЙСКОГО ЯЗЫКА И КИТАЙСКОЙ КУЛЬТУРЫ Г.ВИТЕБСКА)

Чжао Линьлин,

*аспирант ВГУ имени П.М. Машерова, г. Витебск, Республика Беларусь
Научный руководитель – Ракова Н.А., канд. пед. наук, доцент*

Ключевые слова. Система «Один пояс – один путь», международная межкультурная коммуникация, Центр китайского языка и китайской культуры, изучение китайского языка в г. Витебске, опыт преподавания китайского языка.

Key words. "One Belt – One Road" system, International intercultural communication, Chinese Language and Chinese Culture Center, Chinese language learning in Vitebsk, Chinese language teaching experience.

Современный мир постоянно развивается, экономика глобализируется, а общество движется к информационной эпохе [1]. Это положило начало стратегии «Один пояс – один путь». Данная стратегия отражается не только в экономике, но и в культуре, политике и других аспектах, которые взаимосвязаны и влияют друг на друга.

Беларусь расположена вдоль стратегической цели «Пояса и пути», и поэтому ее популярность в Китае постоянно растет. В продвижении экономических, торговых, образовательных и культурных обменов между двумя странами большую роль играют китайские студенты, китайские государственные учителя, зарубежные учителя-волонтеры, белорусский народ, различные онлайн-платформы, например, Белорусский национальный выставочный онлайн-павильон, Douyin, Tiktok и другие.

Строительство "Пояса и пути" – это грандиозное экономическое видение открытости и сотрудничества между странами, расположенными вдоль маршрута. Оно требует, чтобы все страны работали сообща для продвижения к целям взаимной выгоды и общей безопасности, стремились к достижению более совершенной региональной инфраструктуры, безопасной и эффективной сети сухопутных, морских и воздушных каналов, а также к новому уровню взаимосвязанности; инвестиций и упрощения процедур торговли. Формируется сеть зон свободной торговли высокого стандарта, экономические связи укрепляются, стали ближе, и политическое взаимное доверие стало глубже; культурные обмены стали более обширными и углубленными, различные цивилизации учатся друг у друга [1].

Цель данной работы – проанализировать, как осуществляется культурно-образовательное сотрудничество в рамках работы Центра китайского языка и китайской культуры г. Витебска.

Материал и методы. Материал исследования – опыт преподавания китайского языка в Центре китайского языка и китайской культуры г. Витебска. В работе использованы методы наблюдения, описания, сопоставления и анализа.

Результаты и их обсуждение. Для того чтобы люди в Беларуси лучше понимали Китай, им необходимо знать больше обо всем, что касается Китая, в частности о всестороннем сотрудничестве между Китаем и Беларусью. С этой целью в Витебском государственном университете три года работает Центр китайского языка и китайской культуры. Его могут посещать все жители г. Витебска. Основная задача этого Центра – через изучение китайского языка познакомить белорусов с китайской культурой. Такие центры есть почти в каждом крупном университете Беларуси (Минск, Брест, Витебск, Гомель). Как волонтер посольства Китая в Беларуси я работаю в данном Центре уже три года. В плане работы Центра не только учебные занятия, но и другие виды деятельности (встречи, круглые столы, проведение китайских праздников, мастер-классов, конкурсов, олимпиад и др.).

В Центре китайского языка и китайской культуры сейчас почти 90 человек. Это люди разного возраста: от 8 до 60 лет, ученики, студенты и преподаватели, водитель, повар. Основные учащиеся – это, конечно, студенты разных факультетов: юридического, филологического, художественно-графического и др. У всех разная цель изучения китайского языка: учиться в Китае, работать в Китае, работать в китайской компании в Беларуси, путешествовать в Китай, или просто им нравится Китай и его культура.

Изучение китайского языка проходит в пяти группах. В этом учебном году работают два волонтера. Самое главное для нас – подобрать материал для занятий в соответствии с уровнем знания языка. Он должен включать и культурно-историческую информацию, обогащать студентов знаниями о Китае, его традициях. Ежегодно мы проводим обучение у опытных преподавателей китайских университетов, они помогают лучше работать в Беларуси. Кроме этого, посещаем онлайн-уроки преподавателей китайского языка и китайской культуры из разных стран, онлайн-конференции, обмениваемся опытом в ZOOM.

На занятии есть все виды деятельности: слушание, говорение, чтение, письмо. Но главное – учить общаться по-китайски. Поэтому занятие строится на обсуждении заданной темы, в качестве языков-посредников выступают русский и английский, они помогают сформулировать мысль через родной (или английский) язык и передать ее потом по-китайски. Изучение китайского языка продолжается после занятий, в других видах деятельности. Если мы говорим о китайской каллиграфии, то обязательно учимся писать иероглифы. Говорим о традициях китайского чаепития – пьем вместе чай. Слушаем китайскую музыку, причем даже в исполнении наших учащихся (на фортепиано и саксофоне). Я часто прихожу на урок в традиционной одежде ханьфу, и мои ученики тоже.

Заключение. Таким образом, межкультурная коммуникация необходима людям и обществу. Это помогает нам лучше понять различные культурные среды и адаптироваться к ним, расширить наше глобальное видение и культурную восприимчивость, а также способствовать развитию культурных обменов, чтобы сделать мир более разнообразным и красочным. Этому во многом помогает и Центр китайского языка и китайской культуры г. Витебска, который работает при ВГУ имени П.М. Машерова.

1. Официальный релиз: Видение и действия по продвижению совместного строительства Экономического пояса Шелкового пути и Морского Шелкового пути 21 века. Информационное агентство Синьхуа [Дата обращения 27.06.2015].

ПУТИ АКТИВИЗАЦИИ ПОЗНАВАТЕЛЬНОЙ ДЕЯТЕЛЬНОСТИ МЛАДШИХ ШКОЛЬНИКОВ НА УРОКАХ МАТЕМАТИКИ

Чопик Е.А.,

молодой ученый БрГУ имени А.С. Пушкина, г. Брест, Республика Беларусь
*Научный руководитель – **Онискевич Т.С.**, канд. пед. наук, доцент*

Ключевые слова. Учебная деятельность, познавательная деятельность, развивающая игра, игровые технологии.

Key words. Educational activity, cognitive activity, educational game, gaming technology.

Проблеме активизации в педагогической и методической литературе уделяется большое внимание. В кратком словаре психолого-педагогических терминов активизация определяется как внешнее побуждение к активности, внутренний процесс мобилизации ресурсов организма на достижение цели.

И.Ф. Харламов рассматривает различные пути и средства активизации учебной деятельности школьников при изложении и закреплении новых знаний, при использовании различных форм самостоятельной работы с учебником на уроке. Большую роль в повышении умственной активности учащихся, отмечает И.Ф. Харламов, играет сочетание живого слова учителя и наглядности, а также самостоятельная работа в осмыслении и усвоении новых знаний [1, с. 156].

Познавательная деятельность учащихся в школе – необходимый этап подготовки молодых поколений к жизни. В младшем школьном возрасте дети располагают значительными резервами развития. Младший школьный возраст – самый благоприятный период для развития познавательных процессов. Ведь именно познавательные процессы (внимание, восприятие, память, мышление, воображение) входят как составная часть в любую человеческую деятельность: воспитание ребёнка в семье, в школе, в собственную его деятельность по саморазвитию своих интеллектуальных способностей.

В современных условиях овладение содержанием обучения, усвоение знаний и умений не является главной целью обучения, а лишь методом, средством для воспитания и развития учащихся. Поэтому обучение должно быть построено так, проводится таким методом и приемами, чтобы оно максимально способствовало развитию и воспитанию, повышению познавательной активности каждого школьника. В своем исследовании мы ставили цель проверить, насколько эффективными являются различные средства активизации познавательной деятельности учащихся третьего класса на уроках математики.

Материал и методы. Материалом исследования послужили теоретический, сравнительно-сопоставительный и системно-комплексный анализ дидактико-методической литературы.

Результаты и их обсуждение. Повышение познавательной активности младшего школьника в большой степени зависит от деятельности учителя, от форм работы с детьми на уроках. Учитывая, что факторами повышения познавательной активности являются: новизна учебного материала, расширение содержания (рамок) учебной программы, организация самостоятельной работы учащихся в соответствии с особенностями интереса, использование разнообразных форм, методов и средств обучения, мы осуществили поиск эффективных путей повышения познавательной активности в процессе педагогической практики.

Среди множества методов, форм и средств организации урока и активизации познавательной деятельности младшего школьника на уроке ведущим является познавательная, развивающая игра. Игровой, увлекательный характер занятий снижает стрессогенный фактор проверки уровня знаний, позволяет детям, отличающимся повышенной тревожностью, в более полной мере продемонстрировать свои истинные возможности. Педагоги используют в своей работе игровые технологии и при этом отмечают их продуктивность и высокую результативность, определяя игру как мощное средство побуждения интереса к содержанию, к познавательной деятельности, к активной учебной деятельности учащихся.

Вторым источником повышения познавательной активности младших школьников, на которое мы обратили внимание в своем исследовании, является учебник математики, позволяющий организовать и фронтальную, и индивидуальную работу с учащимися. С помощью учебника учащиеся овладевают содержанием учебного предмета, теми знаниями, умениями и навыками по каждой теме курса, которыми должны овладеть ученики согласно программе. От качества учебника во многом зависит качество знаний, умений и навыков учащихся – их осознанность, прочность, действенность, развитие познавательных способностей и их активизация, развитие самостоятельного творческого мышления, формирование у школьников определенных привычек и умений, воспитание чувств. Учебник содействует выполнению основных функций обучения – образовательной, воспитательной и развивающей.

Нами был проанализирован материал существующих учебников математики для начальной школы, выделены отдельные темы из программы, подобраны развивающие игры, которые можно использовать при изучении различных тем на уроках математики в третьем классе. Затем мы провели циклу уроков и внеклассных занятий с учащимися третьего класса ГУО СШ № 3 г. Бреста. Всего в исследовании приняло участие 26 учащихся. Завершало наше исследование анкетирование учащихся.

Приведем несколько примеров. На уроке математики на этапе устного счета автором использовалась игра «Математическая ромашка». Суть ее состояла в том, что надоске были вывешены два цветка ромашки. На лепестках изображены пустые клетки, между которыми нанесены знаки арифметических операций: вычитания, сложения, умножения, деления, а на сердцевине написаны числа 120 и 160, которые соответственно являются разностью, суммой, произведением и частным. Детям необходимо было вставить пропущенные числа, чтобы получить верные равенства. Такие задания на формирование вычислительных навыков, облаченные в игровую форму, вызывают эмоциональный отклик учащихся, позволяют закреплять материал в непринужденной форме.

С успехом мы также использовали игры «Математические горы» для повторения таблицы умножения, «Баскетбол», с помощью которой закрепляли разрядный состав чисел, игровое упражнение «Позови соседей» с целью формулировки определений геометрических фигур, и другие.

Огромную роль в формировании активной познавательной деятельности играет учебник. Следует отметить важность его использования на уроках, так как учебник – основное и необходимое средство обучения, предназначенное для учащихся. Для активизации познавательной деятельности младших школьников на уроках математики широко используется методический аппарат учебника, даются задания, направленные на выработку умения рассуждать, сравнивать, оценивать, сопоставлять.

Примерами таких заданий могут служить: задания на сравнение величин (сантиметр, дециметр, километр), задачи на нахождение скорости, задания типа «Сравни и сделай вывод», составление задач по числовым данным, задания на установление закономерности в числовом ряду и так далее.

Характер изложения содержания и методический аппарат учебника обеспечивают активную познавательную деятельность учащихся. Однако успех или неудача при использовании учебника математики во многом обуславливается личностью учителя, его уровнем подготовки, творческим подходом. Например, по итогам наблюдений на практике за работой Грицук Марины Эдуардовны, учителя начальных классов ГУО СШ № 3, можно утверждать, что ее класс имеет хороший уровень подготовки по математике. Учитель всегда использует игровую форму при проведении устного счета, не дает детям отвлекаться и скучать. Работая с учебником, учитель старается выполнить все задания, размещенные в учебнике, однако ее объяснения всегда носят познавательный (дополнительная информация) и увлекательный характер. Уроки математики имеют связь с другими предметами (музыка, литература, география, история). Педагог побуждает учащихся делать сравнения, сопоставлять новые факты с уже известными, осмысливать логику и последовательность изложения учебного материала и выделять в нём главные и наиболее существенные положения.

Будучи на практике в школе, проводя уроки математики, мы активно использовали учебник математики на различных этапах урока, старались творчески подходить и к

изложению нового материала, и к закреплению уже известных фактов, и к повторению ранее изученного. На уроках мы побуждали учащихся делать сравнения, сопоставлять новые факты с уже известными, осмысливать логику и последовательность изложения учебного материала учебника и выделять в нём главные и наиболее существенные положения.

Завершая наше исследование, мы провели опрос учащихся в виде анкеты, а затем проанализировали их ответы. В результате выяснилось, что большинство учащихся любит игры математического содержания и игровые упражнения на уроках математики (88%), учащимся нравится также, когда учитель не только рассказывает, но еще и показывает наглядный материал (76%). Младшие школьники ответили, что им нравится учебник математики наличием иллюстраций, цветных картинок, они любят решать задачи из учебника, запоминать правила, выполнять упражнения.

Заключение. Формирование познавательной активности в младшем школьном возрасте положительно влияет на развитие личности. В силу этого, необходима целенаправленная педагогическая деятельность по формированию познавательной активности младших школьников.

Рациональное использование учебника математики, а также возможность представления заданий и упражнений в игровой форме, наиболее доступной для ребенка, способствует активизации познавательных процессов, повышению качества усваиваемых знаний.

1. Харламов, И.Ф. Педагогика / И. ф. Харламов. – М.: Гардарики, 2003. – 519 с.

СТАНОВЛЕНИЕ И РАЗВИТИЕ РАЗНОВОЗРАСТНОГО СТУДЕНЧЕСКОГО СООБЩЕСТВА В СОВРЕМЕННОМ ВУЗЕ¹

Чугунова Т.Б.,

*аспирант НовГУ имени Ярослава Мудрого, г. Великий Новгород, Российская Федерация
Научный руководитель – Шерайзина Р.М., д-р пед. наук, профессор*

Ключевые слова. Студенческое сообщество, разновозрастное студенческое сообщество, студенческое научное общество, современный вуз, педагогическая деятельность, развитие профессионального интереса.

Key words. Student community, multi-age student community, student scientific society, modern university, pedagogical activity, development of professional interest.

Одним из приоритетов современного общества является становление сетевых структур и стратегических союзов, координация и кооперация. В образовательном пространстве вуза возникает потребность в создании и развитии особой образовательной среды, создающей условия для взаимодействия студентов бакалавриата, магистратуры и аспирантуры; поддерживающей личностное и профессиональное развитие будущих педагогов; способствующей развитию умения реализовывать совместные проекты с учетом особенностей гетерогенного коллектива.

Актуальность исследования обуславливается также особым вниманием Президента РФ В.В. Путина и Правительства РФ к таким проблемам, как: укрепление межпоколенных и межвозрастных взаимоотношений; становление общества возрастной гармонизации, в котором рационально используются духовные, дружеские и интеллектуальные ресурсы населения различных возрастных групп. Цель исследования заключается в рассмотрении потенциала становления и развития разновозрастного студенческого сообщества в современном вузе.

¹ Исследование выполнено в рамках гранта для молодых ученых Новгородского государственного университета имени Ярослава Мудрого (научно-исследовательская работа «Формирование разновозрастного студенческого наставничества в современном вузе»).

Financial support. The study was supported by a grant for young scientists of Yaroslav-the-Wise Novgorod State University (research work "Formation of student mentorship of different ages in a modern university").

Материал и методы. Материалами исследования выступил опыт организации разновозрастного студенческого сообщества в Новгородском государственном университете имени Ярослава Мудрого. На кафедре начального, дошкольного образования и социального управления реализуется деятельность студенческого научного общества «Разновозрастное научное сообщество», включающего студентов бакалавриата и магистратуры. Куратором данного сообщества выступает аспирант, ассистент кафедры.

К основным методам исследования, используемым для решения поставленной цели, относятся: метод теоретического анализа педагогических исследований, который позволил рассмотреть преимущества разновозрастного сообщества и его мотивационное поле; методы синтеза и обобщения вопроса становления и развития разновозрастного сообщества студентов в современном вузе.

Результаты и их обсуждение. С.Д. Аверьянова рассматривает разновозрастное студенческое сообщество как «студенческую группу разного возраста, деятельность которой направлена на развитие каждой ее личности в процессе взаимообучения и продуктивного сотрудничества» [1, с. 131]. К преимуществам разновозрастного обучения относят взаимное обогащение, использование проектно-коллегиального обучения, развитие лидерских качеств, командообразования [1].

Разновозрастное студенческое сообщество в современном вузе становится главным ресурсом развития студенческого коллектива. Среди функций, которые выполняет образовательная среда разновозрастного коллектива, выступает развивающая (развитие личности обучающегося, навыков работы в гетерогенном коллективе и др.) и компенсаторная (взаимодополнение и обмен опытом) функции.

Л.В. Байбородова и М.И. Рожков ключевым механизмом развития социального взаимодействия в разновозрастных группах называют «мотивационное поле социального взаимодействия», представляющее общность мотивов участников взаимодействия, вызывающих желание обучающихся участвовать в совместной деятельности [2].

Мотивационным полем (сферой общих интересов) разновозрастного сообщества в студенческой среде в современном вузе может выступать научная деятельность в рамках студенческого научного общества. Опыт организации данного сообщества в НовГУ им. Ярослава Мудрого свидетельствует о продуктивности взаимодействия студентов, магистрантов и аспирантов, которое оценивается по уровню сформированности социальной компетентности, выступающей как ценностное отношение к взаимодействию [3] с обучающимися младших и старших курсов в процессе продуктивной совместной деятельности и выполнением различных ролей в научных и образовательных проектах на основе анализа межличностных и внутриличностных социальных позиций.

Разновозрастное студенческое сообщество – это система, обеспечивающая становление сети взаимосвязанных отношений между студентами бакалавриата, магистратуры и аспирантуры, организующих процесс обмена опытом, сотрудничества, наставничества (традиционного и реверсивного), совместного создания успешных педагогических практик. Целью разновозрастного студенческого сообщества является формирование и развитие профессионального интереса к педагогической деятельности [5], т.е. активно-положительного отношения к профессиональной деятельности, обеспечивающей успешность в выбранной сфере деятельности, учитывающей интересы личности, дающей возможность проявлению творческой активности человека.

По характеру взаимодействия и содержанию деятельности взаимодействие студентов в рамках разновозрастного сообщества можно выделить несколько видов:

- представители одного курса (одной ступени обучения) помогают другому;
- представители разных курсов и ступеней обучения работают вместе над одной из проектных или научно-исследовательских задач;
- представители разных ступеней обучения участвуют в совместном обучении.

Включенность обучающихся в разновозрастное студенческое сообщество решает задачу, закрепленную в распоряжении Правительства РФ от 24.06.2022 N 1688-р «Об утверждении Концепции подготовки педагогических кадров для системы образования на период до 2030 года»: формирование и развитие готовности студентов планировать и

организовывать разновозрастную деятельность групп, включать обучающихся и обучающихся в совместную деятельность [4].

Центральным принципом деятельности разновозрастного сообщества в современном вузе выступает принцип кооперации, который мы рассматриваем как совместное взаимодействие студентов бакалавриата, магистратуры и аспирантуры для приобретения значимых для педагога личностных качеств, социальных навыков взаимодействия, формирования профессионального интереса к педагогической деятельности. Принцип кооперации реализуется посредством включенности в деятельность студенческого сообщества, заинтересованности не только в своем саморазвитии, но и в развитии коллектива.

К организационно-педагогическим условиям формирования разновозрастного студенческого сообщества в современном вузе относятся: разработка нормативного документа, регламентирующего деятельность студенческого сообщества (разработка положения); организация обучения преподавателя-куратора группы работе с гетерогенными обучающимися (изучение особенностей организации разновозрастных групп, теоретических аспектов взаимодействия младших и старших); составление календарного плана деятельности студенческого объединения с использованием интерактивных технологий обучения.

В результате развития разновозрастного студенческого сообщества создается особая образовательная среда, способствующая преодолению разобщенности студентов разных курсов и профилей обучения, развитию системы наставничества и взаимообучения, готовности к сотрудничеству и работе в разновозрастном коллективе.

Заключение. Все вышесказанное свидетельствует о необходимости формирования разновозрастного студенческого сообщества в современном вузе, обеспечивающего продуктивное взаимодействие студентов разных профилей, курсов и ступеней обучения в развитии профессионального интереса к педагогической деятельности.

1. Аверьянова, С.Д. К вопросу о подготовке будущих педагогов дошкольного образования к организации разновозрастных сообществ / С.Д. Аверьянова // Человек и образование. – 2022. – №1 (70). – С. 129-135.

2. Байбородова, Л.В. Социальное взаимодействие в разновозрастных группах школьников: педагогический аспект / Л.В. Байбородова, М.И. Рожков // Ярославский педагогический вестник. – 1994. – № 1. – С. 29-35.

3. Певзнер, М.Н. Территориальные детско-взрослые сообщества: модели, концепции и тенденции развития: монография / М.Н. Певзнер, Р.М. Шерайзина, П.А. Петряков [и др.]; НовГУ имени Ярослава Мудрого, Великий Новгород. – 2016. – 262 с.

4. Распоряжение Правительства РФ от 24.06.2022 N 1688-р «Об утверждении Концепции подготовки педагогических кадров для системы образования на период до 2030 года» [Электронный ресурс]. – Режим доступа: <http://government.ru/docs/all/141781/>. – Дата доступа: 08.11.2023.

5. Шерайзина, Р.М. Продуктивность деятельности разновозрастных сообществ в допрофессиональном педагогическом образовании / Р.М. Шерайзина, М.В. Александрова, Т.Б. Чугунова // Допрофессиональная педагогическая подготовка школьников в системе непрерывного педагогического образования: материалы международной научно-практической конференции [29-30 ноября 2022 года]. – Ярославль, 2022. – С. 43-47.

НАГЛЯДНОЕ МОДЕЛИРОВАНИЕ КАК МЕТОД И СРЕДСТВО ОБУЧЕНИЯ СТУДЕНТОВ ОБЩЕЙ ХИМИИ

Шатова Е.А.,

соискатель, г. Витебск, Республика Беларусь

*Научный руководитель – **Аршанский Е.Я.,** д-р пед. наук, профессор*

Ключевые слова. Наглядное моделирование, метод обучения, средство обучения, методика преподавания химии, образовательный процесс.

Key words. Visual modeling, teaching method, teaching tool, methods of teaching chemistry, educational process.

Моделирование в обучении играет большую роль, обеспечивая возможность демонстрации, создания образа изучаемого объекта или явления с целью усиления наглядности изучаемого материала.

Наглядное моделирование – это метод обучения, основанный на создании и использовании моделей, облегчающих восприятие и осознанное понимание обучающимися

сложных концепций, процессов и явлений [1]. Этот метод позволяет сделать обучение более наглядным и интерактивным, а также помогает студентам лучше овладеть знаниями, умениями и навыками. Средства моделирования – это конкретные инструменты, которые помогают создавать модели, в то время как методы моделирования – это стратегии и подходы, которые указывают, каким образом эти модели будут использоваться, какие данные будут в них включены и какие выводы будут сделаны на основе моделей.

Ключевыми аспектами наглядного моделирования в педагогике являются:

1. Исследование педагогических понятий: таких как разработка методик обучения, взаимодействие преподавателя и студентов, адаптация моделей к разным стилям обучения и т.д.

2. Разработка инновационных методов использования наглядных моделей: это новые подходы к интеграции наглядных моделей в учебный процесс. Эти методы могут быть основаны на современных технологиях, включая виртуальную реальность и интерактивные приложения.

3. Разработка новых наглядных моделей: создание новых наглядных моделей, которые не были ранее использованы в образовании. Эти модели могут быть разработаны с учетом современных образовательных потребностей и технологий.

4. Исследование эффективности наглядного моделирования: предоставить новые данные и анализ эффективности наглядного моделирования в обучении студентов. Это может включать в себя эксперименты, анкетирование студентов и сравнительный анализ результатов обучения.

5. Анализ применимости в разных областях образования: исследование может охватывать разные образовательные уровни и предметные области, показывая, как наглядное моделирование может быть применено в разных контекстах.

6. Оценка результатов: может включать в себя оценку долгосрочных результатов использования наглядных моделей, такие как влияние на академическую успеваемость студентов, их интерес к предмету и способность применять полученные знания в практике.

Цель исследования – теоретическое обоснование возможности использования наглядного моделирования как метода и средства обучения при изучении общей химии.

Материал и методы. Материалом исследования послужили теоретический, сравнительно-сопоставительный и системно-комплексный анализ дидактико-методической литературы.

Результаты и их обсуждение. Анализ использования моделей и моделирования в обучении (С.П. Баранов, Б.П. Есипов, В.П. Мизинцев, Н.Ю. Русова и др.), педагогические подходы (системный, личностно-ориентированный, деятельностный, компетентностный), положения о сущности и классификации методов обучения (Ю.К. Бабанский, Е.Я. Голант, М.А. Данилов, И.Я. Лернер и др.), позволяют сделать вывод о месте метода наглядного моделирования в системе методов обучения. Важно отметить взаимосвязь понятий «моделирование как метод обучения» и «моделирование как учебный прием» в составе других методов.

В трактовке наглядного моделирования выделяют два аспекта: моделирование как *метод обучения*, при этом деятельность моделирования является приоритетной и *средства*, определяющей приемы, входящие в состав метода наглядного моделирования.

Наглядное моделирование предполагает использование приемов, входящих в его структуру, например:

1. Демонстрация. Преподаватель или обучающийся может показать готовую наглядную модель или использовать интерактивные средства, чтобы показать процесс или явление визуально.

2. Моделирование на доске. Преподаватель может использовать доску или другую поверхность для рисования и объяснения химических процессов и реакций. Это помогает визуализировать информацию и облегчает понимание.

3. Изготовление моделей. Студенты могут самостоятельно создавать наглядные модели, используя различные материалы, такие как детали конструктора, макеты, молекулярные модели и т.д. Это помогает им лучше понять и запомнить химические структуры и процессы.

4. Графическое моделирование. Графическая наглядность (диаграммы, схемы, схемы, таблицы и т.д.) позволяет структурировать информацию и помогает визуальному представлению связей между концепциями и фактами.

5. Виртуальное моделирование. С использованием компьютерных программ и интерактивных средств можно создавать виртуальные модели и симуляции, которые помогают студентам визуализировать и изучать химические явления и процессы. Они могут проводить виртуальные эксперименты, моделировать химические реакции и предсказывать результаты.

Работа с наглядными моделями требует от студентов анализа сложных проблем и решений. Групповая работа позволяет студентам обмениваться идеями и мнениями, а также сотрудничать при создании наглядных моделей. Это развивает коммуникационные навыки и способствует более глубокому пониманию материала. Студенты могут участвовать в исследовательской деятельности, проводить эксперименты и наблюдения, используя наглядные модели, чтобы проверить гипотезы, исследовать взаимосвязи и углубить свои знания[2].

Достаточно подробное раскрытие методики обеспечения перечисленных приёмов в рамках столь небольшой статьи невозможно. Поэтому ограничимся рассмотрением конкретного примера по теме «Растворы». Задание на растворы, которое включает в себя основные понятия: раствор, растворимость, зависимость растворимости веществ от природы, понимание сущности теории электролитической диссоциации, может рассматриваться как метод наглядного моделирования в химии. Рисунки и схемы могут быть средствами и использованы для визуализации процессов растворения и понимания химических явлений, делая их более наглядными для студентов. Наглядное моделирование помогает студентам визуализировать процессы растворения и взаимодействия различных веществ в растворах. Моделирование помогает студентам понять, какие молекулы или ионы находятся в растворе, как они взаимодействуют и какие свойства обладает раствор.

Пример. Представьте себе диаграмму, исходя из представленного числа ионов 10 Na^+ и 10 OH^- . Если бы этот раствор был смешан с раствором HCl , изображенным на рисунке справа, как бы выглядела диаграмма, представляющая раствор после любой возможной реакции.

Ответ: ионы H^+ вступят в реакцию с ионами OH^- с образованием H_2O . На окончательной диаграмме будет показано 10 ионов Na^+ , 2 иона OH^- , 8 ионов Cl^- и 8 молекул H_2O .

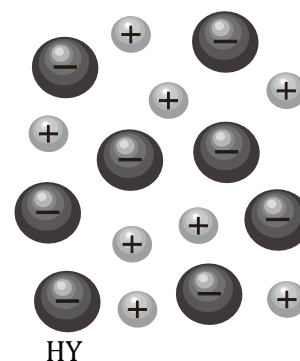

Заключение. Таким образом, в работе показана потребность создания системы моделей, позволяющей применение наглядного моделирования в образовании и практических задачах как метода и средства обучения при изучении химии.

1. Шатова, Е.А. Наглядное моделирование как средство научного и учебного познания / Е.А. Шатова // Педагогическая наука и образование. – 2022 – №1(38). – С.51-55.

2. Шатова, Е.А. Специфика содержания и методов обучения с позиции применения при обучении общей химии наглядного моделирования / Е.А. Шатова, И.С. Борисевич, Е.Я. Аршанский // ВеснікВіцебскагадзяржаўнагаўніверсітэта. – 2023. – № 2(119). – С. 49-59.

ПОСЛОВИЦЫ И ПОГОВОРКИ БЕЛОРУССКОЙ НАРОДНОЙ ПЕДАГОГИКИ КАК ДЕЙСТВЕННЫЕ СРЕДСТВА ВОСПИТАНИЯ

Юркевич А.Т.,

молодой ученый ВГАВМ, г. Витебск, Республика Беларусь

Ключевые слова. Пословицы, поговорки, белорусская народная педагогика, воспитание, средства воспитания.

Key words. Proverbs, sayings, Belarusian folk pedagogy, education, means of education.

Приобщение подрастающего поколения к национальной культуре и традициям является неотъемлемой частью процесса воспитания, так как будущее Беларуси зависит от ценностных ориентиров, мышления и поведения молодежи. К сожалению, не все молодые люди имеют достаточное представление об истории своего народа, его культуре и традициях. Современной педагогической наукой доказано, что воспитание тесно перекликается с идеями и мыслями, выраженными в средствах народной педагогики: в пословицах и поговорках, сказках, преданиях, балладах, песнях, которые непосредственно связаны с поступками, жизнью и деятельностью человека (Е.В. Беляева, Л.Н. Воронецкая, С.А. Герасимов, И.В. Казакова, В.В. Пашкевич, О.Н. Яковлева). Именно в средствах народной педагогики заложены истоки характера нашего народа, взаимоотношений, исторические корни, народная мудрость, являющаяся выражением многовековой педагогической культуры и национального опыта.

В современных учреждениях образования в процессе воспитания приоритетным является возрождение, изучение и применение средств и методов народной педагогики, так как с их помощью можно приобщать подрастающее поколение к национальным традициям и обычаям, воспитывать добропорядочного семьянина, достойного гражданина своей страны, определяющими качествами которого будут широкий кругозор, толерантность, уравновешенность, сдержанность, терпеливость, добросовестность, мужество, гостеприимство, патриотизм, независимость, чувство национальной гордости, чести и достоинства.

Целью данной статьи является выявление значения пословиц и поговорок белорусской народной педагогики в процессе воспитания подрастающего поколения.

Материал и методы. Материалом послужили исследования отечественных ученых, касающиеся рассмотрения вопроса о средствах народной педагогики (Е.Л. Михайлова, А.П. Орлова, К.Д. Ушинский), а также белорусские народные пословицы и поговорки. Используются методы научного этнопедагогического исследования теоретического уровня: историко-педагогический анализ и синтез; обобщение культурологических, этнопедагогических источников по проблеме исследования.

Результаты и их обсуждение. Становление этнопедагогических идей белорусов основывалось в своем развитии на глубокие этнопедагогические знания древнерусского народа. Фундаментальные исследования отечественной народной педагогики начались благодаря основоположнику русской народной школы К.Д. Ушинскому. Он же одним из первых в истории русской педагогики ввел термин «народная педагогика». Выдающийся русский педагог глубоко ценил воспитательный потенциал народной педагогики. Обосновав идею народности, он говорил, что воспитание, созданное самим народом, основанное на народных началах, имеет ту воспитательную силу, которой нет в самых лучших системах, основанных на абстрактных идеях. По мнению К.Д. Ушинского, народное воспитание является живым образцом в процессе народного развития [4].

Народная педагогика возникла как результат необходимости передачи от поколения к поколению определенных трудовых знаний, умений и навыков, правил и норм общественного поведения, без которых невозможна жизнедеятельность человека. Педагогические идеи проявлялись в трудовой деятельности, устном народном творчестве, семейном укладе жизни, в традициях, обрядах, праздниках. На основе практического применения этих педагогических идей формировалась своеобразная система народного воспитания, которая включала трудовое, религиозное, нравственное, патриотическое, умственное,

эстетическое и физическое воспитание. В результате отбора и апробации этих взаимосвязанных и взаимодополняемых составных частей под влиянием специфики исторической жизни народа в народной педагогике сложилась определенная «система» средств и методов воспитания.

Под средствами воспитания народной педагогики понимаются каналы воздействия на сознание и поведение ребенка с целью сообщения необходимых полезных сведений, формирования практических умений и навыков, развития мотивов привычек нравственного поведения [3, с. 456].

Средство народной педагогики – это все, при помощи чего народ оказывает воспитательное воздействие на воспитуемого. К средствам воспитания в народной педагогике относятся все виды народного творчества, при помощи которых народ традиционно оказывает воздействие на воспитанников [2, с. 142].

Таким образом, к основным средствам народной педагогики относятся: труд, родное слово, устное народное творчество, игры, песни, танцы, традиции, обычаи, обряды, праздники.

Учитывая национальную самобытность белорусской народной педагогики, ее дидактическое содержание, а также исследовательский опыт ряда этнографов и педагогов конца XIX – начала XX века, одним из членов Витебской этнопедагогической школы Е.Л. Михайловой была разработана классификация средств белорусской народной педагогики, способствующих формированию идеальной в нравственном и физическом отношении личности. Согласно указанной классификации, исследователь объединила народно-педагогические средства в два блока – практический и этнокультурный, последний из которых содержит языковой и традиционно-бытовой подблоки [1, с. 19].

Одни из наиболее действенных средств народной педагогики, пословицы и поговорки, отнесены Е.Л. Михайловой в языковой подблок этнокультурного блока. Автор отмечает, что пословицы и поговорки содержат педагогические идеи и могут оказывать воспитательное воздействие, о чем свидетельствуют они сами: “Прымаўкі і прыказкі – мудрай мовы прывязкі”, “Без прымаўкі і прыказкі гаворка, што ежа без солі” [1, с. 21].

Суть пословиц и поговорок заключается в вечных ценностях человечества, поэтому они всегда актуальны и не исчезают из нашего обихода. Эти короткие изречения не только воспитывают, формируют мировоззрение, но и советуют, наставляют, предупреждают. Они являются кладью народной мудрости, настоящей школой жизни, ярким примером самобытности и морально-этических качеств поколений. Благодаря им можно сформировать у воспитанников правильные представления о семье, трудолюбии, патриотизме, честности, дружбе, взаимопомощи. На основе пословиц и поговорок можно привить уважительное отношение к старшим, значительно расширить кругозор и словарный запас подрастающего поколения, сделать речь грамотней, стимулировать к самостоятельному изучению истории, родного языка, заинтересовать фольклором и народной культурой. Содержание пословиц и поговорок, а также их всесторонняя богатая тематика позволяет проводить работу по всем направлениям воспитания, некоторые из которых рассмотрим более подробно.

Одним из важнейших направлений воспитательной работы в настоящее время является гражданско-патриотическое. Использование таких пословиц, как: “Не той патрыёт, хто кулаком ў грудзі сябе б’е, а той, хто працу і жыццё Радзіме аддае”, “Няма смачнейшай вадзіцы, як з роднай крыніцы”, “Той Бацькаўшчыну любіць, хто ёй сумленна служыць”, “Усюды добра, а дома лепей”, “Той перамагае, хто ў бядзе са сваёй зямелькі не ўцякае” формирует у подрастающего поколения чувство любви к Родине, к своему дому, стремление сохранять мир на родной земле и уважать культурные ценности и традиции своего народа.

Пословица “Бацькоў не цурайся, а ад Радзімы не адракайся” подчеркивает важность не только патриотического воспитания, но и семейного. Тема взаимоотношений в семье широко представлена в белорусских пословицах и поговорках: “Бацькоў слухаць – гора не знаць”, “Дзе ў сям’і лад, там і дзеці добра гадуюцца”, “Многа дзяцей – многа клопату, але і радасці шмат”, “Не навучыў бацька, не навучыць і дзядзька”, Паважай старэйшых, бо сам старым будзеш”. В данных изречениях заложены представления о семейных ценностях, о

взаимоотношениях старшего и младшего поколений, уважении к старшим, подчеркивается важность не только наличия детей в семье, но и правильность их воспитания.

Исследуя национальный характер белорусов, можно отметить, что главной целью белорусской семьи являлось воспитание добросовестного, умелого труженика. Опыт народа показывает, что труд – это решающее условие нравственного, умственного и физического развития: “Без працы не будзе шчасця”, “Вочы страшацца, а рукі робяць”, “Дзе шчырая праца, там густа, а дзе лягота – там пуста”, “Калі праца – асалода, жыццё хараство”, “Праца робіць чалавека разумным”, “Хто старанна працуе, той мір мацуе”. В данных идеях прослеживается мысль, что воспитательное значение труда заключается в выработке настойчивости, последовательности, чувства долга, ответственности за результат дела.

Заключение. Подводя итог выше сказанному, можно сделать вывод, что народная педагогика является важным фактором воспитания, обучения и развития личности молодого поколения. Фольклор – это неизменный источник не только житейской мудрости, но и сокровищница знаний и накопленного опыта в вопросах воспитания. Устное народное творчество – одно из главных фольклорных средств народной педагогики. На протяжении многих тысячелетий оно передавало от поколения к поколению народную мудрость, этику, взгляды на воспитание и обучение детей. Применение пословиц и поговорок в процессе воспитания подрастающего поколения имеет огромное значение, так как их педагогический потенциал очень широк. Благодаря своей эмоциональности, доступности, краткости и емкости они способствуют созданию мировоззрения, мироощущения, закрепляют такие понятия как патриотизм, семейность, трудолюбие, истина, добро, справедливость, верность, мудрость, дружба, взаимовыручка.

1. Михайлова, Е.Л. Этнопедагогические основы профессиональной деятельности: курс лекций / Е.Л. Михайлова. – Витебск: ВГУ имени П.М. Машерова, 2020. – 112 с.

2. Орлова, А.П. Этнопедагогика: учеб. пособие / А.П. Орлова. – Минск: РИВШ, 2014. – 408 с.

3. Педагогический энциклопедический словарь / Гл. ред. П.И. Б. М. Бимбад; Редкол.: М.Ш. Безруких, В.А. Болотов, Л.С. Глебова и др. – Большая Российская энциклопедия, 2002. – 528 с.

4. Ушинский, К.Д. О народности в общественном воспитании // Избр. пед. соч.: В 2 томах. – Т1. – Москва: Педагогика, 1974. – 123 с.

ПЕДАГОГИКА ДЕТСТВА В СОВРЕМЕННОМ КОНТЕКСТЕ: ПРОБЛЕМЫ И ПЕРСПЕКТИВЫ

КАТЕГОРИЯ СОБОРНОСТИ В РУССКОЙ НАРОДНОЙ ПЕДАГОГИКЕ

Анисимова С.И.¹, Чугунова Т.Б.²,

¹студентка 3 курса, ²аспирант НовГУ имени Ярослава Мудрого,

г. Великий Новгород, Российская Федерация

Научный руководитель – Тимонина О.Ю., канд. пед. наук, доцент

Ключевые слова. Соборность, обучающиеся, духовность, православие, народная педагогика.
Key word. Conciliarity, students, spirituality, orthodoxy, folk pedagogy.

Новые вызовы современного общества, обусловленные процессом глобализации и распространением идей свободы вероисповедания, стремлением различных социальных групп сохранить национальную и религиозную идентичность, духовную и культурную преемственность поколений, потребностью государства сохранить единство и сотрудничество наций, предъявляют нам новые требования к системе образования. Центральным элементом общества выступает ценностно-ориентированная личность, которая несводима к социальной группе. Ценности, на основе которых начинается свободное самовыражение личности, должно иметь крепкую традиционную и проверенную временем основу, укорененную в культурном коде своего народа. Реалии современного образования требуют учитывать конфессиональную принадлежность ребенка и его семьи или их философские убеждения. В связи с этим введен предмет «Основы религиозных культур и светской этики» в систему начального общего образования. В Российской Федерации согласно статистике 66 % населения называет себя православными. Цель статьи – определение специфики категории соборности в русской народной педагогике.

Материал и методы. В исследовании используются теоретические методы, а именно анализ различной фольклорной и исторической литературы и её синтез.

Результаты и их обсуждение. Ключевой социальной ценностью в системе православного мировоззрения, воспитание которой может способствовать сплочению многоконфессионального общества, выступает соборность. «Соборность как социальный идеал происходит от органического, божественного единства мира» [1]. Для того чтобы развивать данное качество, следует обратиться к русскому народному искусству. Основными чертами фольклора является опора на традиции, коллективность и вариативность, а также народность, что соотносится с философской категорией соборности. Об этой категории писали такие известные философы, как А.С. Хомяков, В.П. Руднев, К. Аксаков, и др., оно часто упоминается в современной публицистике и научных трудах и понимается многогранно и иногда противоречиво.

В христианском словаре, «соборность» – это религиозно-богословское понятие, которое обозначает целостность и единство церковной системы. «Соборный», то есть соборный из множества воедино. Происхождение данного понятия лежит в православном учении о Церкви. «А.С. Хомяков в своих философских рассуждениях смог найти дать формулу «глубинной сути православной религиозности». По его мнению, соборность – это «единство <...> органическое, живое начало которого есть божественная благодать взаимной любви» [8]. Данное стал утверждать и С.С. Хоружий, он писал, что «благодать – это не один из атрибутов, но самый источник соборности, а в терминах философских – её онтологическая предпосылка и конститутивный принцип» [9]. «Сторонники модернизации России по западным образцам видят в ней религиозный синоним коллективизма, архаичный и патриархальный, препятствие на пути демократизации страны, создания гражданского общества на правовых индивидуальных началах (Л.П. Буева, А.А. Гараджа, Б.С. Гершунский, А.А. Гусейнов, Э.Д. Днепров и др.)» [4].

Рассмотрим жанры фольклора и их возможности с точки зрения воспитания соборности и близких к ним категорий. Самый важный момент – это рассмотрение разных типов ценностных ориентаций персонажей в произведении, за которыми видны различные культурные традиции. По мнению Есаулова И.А., «...Соседство христианского благословения и фольклорного текста чрезвычайно знаменательно: оно показывает глубинную укорененность жизни героев одновременно как в стихии народного (простонародного) космоса, так и в христианском этическом контексте, проявляющемся на уровне бытового поведения» [5].

В пословицах и поговорках категория соборности представляется величайшей ценностью и подчеркивается непобедимость и сила духовного единения людей, движимых добром и светом Истины: *«Мир зинет - камень треснет»*. (подразумевается сила вечевого соборного слова в народном единении); *«Собором и чёрта поборешь»*. (духовная сила соборной молитвы–слабость зла); *«Доброе братство милее богатства»*. (подчеркивается превосходство ценности братской любви в вере перед другими, более низменными ценностями); *«Залез в богатство - забыл и братство»*. (противопоставляется смирение в братской любви - гордость в сребролюбии). Пословицы «...отражают действительные явления общественной жизни и дают ясные представления о педагогических воззрениях народа в течение многих веков. В систематизированном виде пословицы и поговорки представляют собой настоящую народную программу воспитания, охватывая все сферы педагогической деятельности, включая обучение» [6].

Стоит поговорить о пословицах и поговорках, которые раскрывают семью как маленькую церковь или собор верующих: *«Почитай своих родителей, учителей и старших, исполняй приказания первых и слушай советы последних»* или *«Когда говорят старшие, со вниманием слушай и не перебивай речи их»*. Это парафразы библейских истин: *«Почитай отца твоего и мать твою, чтобы продлились дни твои на земле, которую Господь, Бог твой, дает тебе»* [Исх 20:12]. *«Ибо Бог заповедал: «почитай отца и мать»; и: «злословящий отца или мать смертью да умрет»»* [Мф 15:4]. Категория соборности раскрывается в исторических песнях и былинах, ведь они отражают историю воин и духовных побед над врагом, например, в фольклорном произведении «Новгородцы идут против Мамаю». Здесь раскрывается тема единства мужчин, которые идут против врага, сплотившись духовно в молитве у стен Собора Софии Премудрости Божией. Здесь ярко прослеживается тема соборного единомыслия и единства высших ценностей: *«...Стоят мужи новгородские усвятя Софеи на площади...»* [7]. В исторических источниках и летописных текстах упоминается, что новгородская дружина давала соборную клятву на площади перед Софийским собором, насмерть стоять за Святую Софию Премудрость Божию.

Былина «Ильины три поездочки» была взята из учебника по литературному чтению начальной школы. В ней, как и в исторических песнях, можно наблюдать единство и мужество древнерусских богатырей, где поход против врага начинается в духовном единении единомыслии: *«...Собирались на походный совет славнорусские богатыри...»*. В тексте былины можно увидеть определённые символы, которые и олицетворяют идеи соборности, а также подчеркивают святость преподобного Илии Муромца, покровителя воинских сил России (прославлен в 1643 году в числе 69 подвижников Киево-Печерской лавры). *«Из зоморфных символов Библейских книг конь – символ служения Господу и покорного следования Его Воле, прообраз целого народа или человека, ведомого Богом, доспехи же согласно библейскому слову– это «броня веры и любви, шлем надежды и спасения» (1 Фесс. Гл 5. Ст 8-11)»* [6]. *«...Все убранство на Илье озарил: заблестал в сорок тысяч шлем, засияли камни-яхонты во сто тысяч во гриве у коня, сам конь выше цен, выше смет!...»* [2].

Духовные стихотворения – разновидность русской поэзии, которая всегда переходила из одного конца России в другой, так как носителями данного вида искусства были «калики перехожие» (паломники, ходящие по монастырям и святым местам). В данного вида произведениях подчеркивается ценностное отношение к истинной вере и соборному ей следованию. Например, в стихотворении «Егорий и змей», можно видеть, что если быть христианином, всё будет хорошо складываться, а если отступить от веры своего народа – плохо. *«...Когда веровали веру истинную христианскую, тогда не бывало на Антоний-град никакой беды, ни погубели. Когда бросили они веру истинную христианскую, начали*

веровать латинскую бусурманскую, тогда Господи на них прогневался: напустил на них змея лютого, змея лютого поедучего...» [3].

Заключение. Таким образом, категория соборности очень важна при формировании личности школьников. Произведения устного народного творчества необходимы для развития речевой активности младшего школьника, ведь они совмещают в себе как мудрость, так и простоту запоминания. Фольклорное искусство призвано формировать культурно-историческую память, национальную идентичность и общность народов. Общность гражданская территориальная – широкое понятие, которое подозревает принадлежность к РФ. Соборность же входит в состав общности, как единение внутри и за пределами этой гражданской общности на основе веры, ведь она выстроена на православном мировоззрении, которая подразумевает братство во Христе, дружелюбное отношение к иноверцам и всем народам, независимо от национальности и национальных черт, соборность не исключает единения на своей земле народов, способных к мирному сосуществованию.

1. Булгаков, С. Н. *Философия хозяйства* / С. Н. Булгаков. – М.: Ин-т рус. цивилизации, 2009. – 464 с.
2. Былина Три поездки Ильи Муромца. [Электронный ресурс]. – Режим доступа: <https://shkolnaiapora.ru/literaturnoe-chenie/byliny/tri-poezdki-ili-muromca.html>. – Дата доступа: 05.11.2023.
3. Егорий и змей. Духовный стих. [Электронный ресурс]. – Режим доступа: <https://publicadomain.ru/folklore/russkie-narodnye-pesni/duhovnye-stihi/egory-i-zmey>. – Дата доступа: 07.11.2023.
4. Морар, В.А. Соборность как педагогическое явление. [Электронный ресурс]. – Режим доступа: <https://elibrary.ru/item.asp?id=11517864>. – Дата доступа: 08.11.2023.
5. Струве, Н. *Православие и культура*. М., 1992. – 181 с.
6. Тимонина, О.Ю. Народное искусство в системе духовно-нравственного воспитания Древней Руси. [Электронный ресурс]. – Режим доступа: <https://cyberleninka.ru/article/n/narodnoe-iskusstvo-v-sisteme-duhovno-nravstvennogo-vospitaniya-drevney-rusi>. – Дата доступа: 05.11.2023.
7. Традиционные русские исторические песни XIII–XIX вв. [Электронный ресурс]. – URL: <http://a-pesni.org/istor/novgorodcy.htm>. – Дата доступа: 08.11.2023.
8. Хомяков, А. С. *Полн. собр. соч.* Т. 2. Прага, 1867. – 282 с.
9. Хоружий, С. *Указ. соч.* – 92с.

PECULIARITIES OF FORMATION OF SKILLS OF SPEECH CULTURE IN CHILDREN OF SENIOR PRESCHOOL AGE

Bumazhenko A.I.,

postgraduate student VSU named after P.M. Masherov, Vitebsk, Republic of Belarus

Key words. Speech culture, speech development, children of senior preschool age.

Speech is a tool of intellectual, social and personal development of the child, as well as a plastic material that allows to satisfy the need for creativity and self-expression. That is why a child does not just use a "ready-made" speech norm, but tries to determine the limits of its applicability, sources of origin and often builds his/her statements contrary to the speech pattern that he/she hears from an adult (V.T. Kudryavtsev, K.I. Chukovsky, A.M. Shakhnarovich, etc.). The aim of the article is to analyze the peculiarities of formation of speech culture skills of children of senior preschool age.

Material and methods. Abstract-Logical analysis, synthesis, method of analogy, ti-pology, generalization, as well as observations of the educational process.

Results and their discussion. Speech culture is a set of skills and knowledge of a person, providing expedient and uncomplicated application of language for communication purposes.

A high level of communication culture is the main condition for a person's successful adaptation to any social environment. In this regard, the modern education system pays special attention to the development of speech culture of children, starting from preschool age. As is known, it is in this period that the foundation of moral principles and moral culture is laid, the emotional and volitional sphere of personality is developed, and productive experience of everyday communication is formed.

A child's speech is formed under the influence of adult speech and depends to a great extent on sufficient speech practice, normal speech environment, upbringing and education, which begin

from the first days of life. Speech is not an innate ability, but develops in the process of ontogenesis, in parallel with the physical and mental development of the child and serves as an indicator of its overall development. The acquisition of the child's native language takes place in a strict pattern and is characterized by a number of features common to all children. There are different types of speech: gesture speech and sound speech, written and oral, external and internal.

Etiquette and speech are naturally related and interrelated concepts. Speech manifestation of etiquette relations is called speech etiquette. According to I.N. Kurochkina, speech etiquette is a set of rules based on certain, fixed by traditions speech means of showing respect for people. As a structural unit in turn is a form of etiquette and is interrelated with the non-speech form. For example, interlocutors participating in a conversation, observing the rules of speech etiquette, expressing etiquette formulas of greeting, compliment, can strongly defend their point of view [1].

The results of the study showed that 54% of respondents have a low level of speech culture skills, insufficient level of dialog culture. The majority of respondents have a low level of benevolence and politeness, as well as communicative skills when communicating with peers and adults. It is necessary to note the insufficient level of formation of the ability to choose a speech formula adequate to the situation.

We have revealed that for successful formation of skills of speech etiquette in preschool children it is necessary to observe certain pedagogical conditions.

One of the conditions is the definition of the technology of speech culture development, taking into account the age and mental characteristics of children. An important condition is also a specially oriented educational and linguistic environment, including the creation of special games, game situations, ways of forming speech culture of preschool children.

An important factor is the play environment in which the speech culture of preschool children is formed. The core of this process is the manifestation of speech culture of significant adults for the preschool child: parents and preschool teachers.

Due to the fact that the basis of teaching children speech etiquette is the role principle, in our opinion, it is advisable to use story-role-playing games as the main means of forming the skills of etiquette speech. In addition, the use of dramatization games contributes to children's repeated recitation of speech etiquette formulas. It is also possible to use games that provide for the reproduction of already given speech patterns, as well as those that involve independent choice in the use of speech formulas [2].

We adhere to the opinion that it is necessary to guide the play activity on the part of the educator. It is important to exclude the direct active influence of the teacher on the formation of children's speech formulas in a role-playing game. This guidance is carried out through the creation of an object and play environment, through the enrichment of children's social experience, through the teacher's participation in children's play activities as a partner.

Parents are participants of the educational process in preschool education, therefore, it is important to educate them on the formation of skills of speech etiquette in children. The teacher needs to convince parents of the need to develop common requirements for the child's speech, which will have a significant impact on the formation of speech culture in the child.

Conclusion. Thus, the analysis of psychological and pedagogical literature and co-modern educational programs, the results of our own research allowed us to formulate pedagogical conditions for the development of speech culture skills in children of senior preschool age:

1. Creation of specially organized educational and linguistic environment;
2. Increasing the competence of teachers in the field of formation of skills of speech culture in older preschool children;
3. Increasing the competence of parents in the formation of speech culture skills in preschool children.

1. Kurochkina, I. N. Etiquette in the relations of the educator and the pupil / I. N. Kurochkina // Kindergarten: theory and practice.-2011.- № 7.- C.31-37.

2. Ushakova, O. S. Program of speech development of preschoolers. Theoretical foundations.Main tasks.Speech development in age groups: for employees of preschools, students of universities and colleges / O. S. Ushakova.- Moscow : Sphere, 2017. - 56 c.

НОВГОРОДСКИЕ БЫЛИНЫ: СОВРЕМЕННАЯ КЛАССИКА В ФОРМИРОВАНИИ ДУХОВНО-НРАВСТВЕННОГО ВОСПИТАНИЯ ОБУЧАЮЩИХСЯ

Варламова М.А.¹, Узринчук О.Н.²,

*¹студентка 3 курса, ²аспирант НовГУ имени Ярослава Мудрого,
г. Великий Новгород, Российская Федерация*

Научный руководитель – Мигунова Е.В., канд. пед. наук, доцент

Ключевые слова. Новгородская былина, киевская былина, сказка, этнос.

Key words. Novgorod epic, Kiev epic, fairy tale, ethnos.

Последнее десятилетие мы имеем уникальную возможность наблюдать, как в современной истории возрождается культура Руси. Отраднo видеть, что это веяние произошло именно благодаря рвению русской души к возрождению своего «начала», своей этнической принадлежности. В каждом произведении устного народного творчества или же обряде заложена небывалая сила славянского духа, и потерять этот дар предков было большой, непоправимой трагедией. Многие мудрые мысли, передаваемые из уст в уста, канули. Фольклор в привычном виде дошел до нас со значительными видоизменениями, и лишь малая часть культуры того времени оказалось нетронутой. Сейчас на нас лежит большая ответственность за сохранение еще уцелевших элементов совершенно аутентичной и самобытной культуры. Возможно, именно из-за потери этой тонкой связи с прародителями, в мире полном комфорта и удобств, мы не всегда можем обрести абсолютное счастье в настоящем.

В своей работе больший интерес мы будем уделять именно девственному, уцелевшему фольклору. Известно, что колыбелью русской культуры принято считать Север Руси, одним из представителей таких городов был Великий Новгород. Именно «русская северность» послужила прочным фундаментом для возникновения такого течения в былинах, как Новгородские, основой которой служит отражение уклада жизни свободолюбивого населения у реки Волхов. Свобода мысли и верность товарищам, мудрость и смекалка, образованность и творчество – вот шесть основоположных заповедей быта новгородцев. В 1857 году К.Д. Ушинский писал: «Воспитание, созданное самим народом и основанное на народных началах, имеет ту воспитательную силу, которой нет в самых лучших системах, основанных на абстрактных идеях или заимствованных у другого народа» [1]. Наша работа преследует цель доказать, что новгородские былины – это эффективный и современный инструмент духовно-нравственного воспитания детей от 7 до 14 лет. На наш взгляд, проходя через непростые этапы становления личности, ребенок в любых обстоятельствах может обратиться к изучаемому нами жанру и найти ответы на волнующие его вопросы.

Материал и методы. Материалом для изучения проблемы на теоретическом уровне выступили научные труды следующих авторов: А.И. Никифорова, В.Я. Проппа, Б.Н. Путилова, М.Н. Сперанского, К.Д. Ушинского и других. В ходе работы авторами применялись общенаучные методы, такие, как анализ, синтез, обобщение. Помимо этого, было проведено эмпирическое исследование отношения обучающихся вторых и шестых классов к новгородским былинам, былинным героям, фольклору родного края.

Результаты и их обсуждение. В начале своей работы мы провели анкетирование среди школ Великого Новгорода. Респондентами стали ученики 2 класса (от 7-ми до 9-ти лет), а также учащиеся 6-х классов (12-13 лет). В анкету мы включили 8 вопросов, таких, как «Змей-Горыныч – это сказочный персонаж» или же «Я знаю персонажей новгородских былин», все вопросы были направлены на выявление актуального уровня знаний учеников о славянской культуре. Заключительный вопрос стал самым важным для нашего исследования: «Я хочу знать больше о новгородских былинах». Мы получили следующие результаты: около 78% учеников не различают былинных и сказочных персонажей, но 87% учащихся ответили, что хотели бы знать о фольклоре родного края больше. Анализ данных показал, что мы имеем большое поле работы по формированию духовно-нравственных качеств у детей от 7-ми до 14-ти лет.

Для хорошей координации в былинном пространстве рассмотрим понятия, которые по истечении веков стали смежными, однако имеют весомую разницу между собой. Проводя анкетирование, мы неспроста включили такие каверзные вопросы по определению сказочных и былинных персонажей. Так, и Баба-Яга и Змей-Горыныч фигуры исключительно былинные, хоть современность и доказывает нам обратное, тиражируя целые сборники сказок об этих полюбившихся героях. Эпос – это прошлое народа, где можно отследить события в гиперболизированном виде. Сказка же берет свои истоки из эпоса. Когда вера в сверхлюдей и их подвиги исчезает, эпос превращается в сказку. Яркий тому пример современные мультфильмы, вмещающие былинных и сказочных персонажей [2]. Далее мы введем определение А.И. Никифорова: «Сказки – это устные рассказы, бытующие в народе с целью развлечения, имеющие содержанием необычные в бытовом смысле события (фантастические, чудесные или житейские) и отличающиеся специальным композиционно-стилистическим построением» [3]. Первоначально слово «сказка» имело значение писанного слова, наделяющего силой документа. Однако в современном мире, сказка – скорее фэнтези, где истории о небывалом, в которые мало кто не верит. Былина же имеет совершенно иной характер. В.Я. Пропп выделил три основных признака жанра: героический характер его содержания, былины слагаются из песен для музыкального исполнения и стихотворный фольклор всегда поется, а стихотворная форма эпических песен всегда связана с напевом [4]. Главное отличие – это то, что в былинах отражено гиперболизированное положение людей того времени. М.Н. Сперанский говорил: "Мы, изучая былинку, стараемся угадать тот исторический факт, который лежит в ее основе, и ... доказываем тождество сюжета былины с каким-нибудь известным нам событием или их кругом" [6]. Особо ярко эта характеристика будет выражена при знакомстве с былинами Великого Новгорода.

Перед рассмотрением былин «русской северности», стоит познакомиться с культурой Новгорода того времени. Напомним, что новгородский цикл значительно отличается от южного, киевского течения. Великий Новгород был торговым центром Руси, по этой причине быстрыми темпами развивалась почти поголовная грамотность населения. Вечевая форма правления породила народ вольнодумный, когда в других городах решения принимал князь, на Волхове властью был народ. Изучая северные эпические традиции, мы не обнаружим сверхчеловека в виде богатыря, служащего «за веру христианскую», более того, возвращаясь назад, свободолюбивые купцы и молодцы имели смелость даже сразиться с местной властью, как, например, это сделал Василий Буслаев, фигуру которого мы рассмотрим далее. Путилов отмечает: «самые конфликты в этих былинах, как и герои их, типичны именно для Новгорода» [6]. Далее мы наконец окунемся в самобытность северной эпической традиции.

Для примера работы по духовно-нравственному воспитанию детей от 7 до 14 лет, нами был выбран один из самых известных и в то же время противоречивых героев новгородских былин – Василий Буслаев. Конечно, герой имеет схожие черты с остальными персонажами новгородского эпоса, как, например, готовность бросить жизни вызов, биться об заклад во имя идеи, ум и смекалка, данные не напрасно, а успешно реализованные в жизни. В особенности мы хотим заострить внимание на творческих способностях героев, ведь Буслаев был лучшим певцом-гуслиаром в Новгороде. В.Я. Пропп отмечал: «художественная культура древнего Новгорода представляет собой одну из мировых вершин в развитии средневекового искусства» [4].

Таким образом, несмотря на вольность населения города, в укладе жизни всегда лежала непоколебимая вера в высшие силы, что также отражено в эпосе. Возвращаясь к чертам главного героя, можно отмечать две стороны: первая – это смелость поставить под сомнение прежнее течение быта, отстаивание своих интересов, амбициозность, готовность перейти от слов к действиям, вторая – это одержимость идеей, переходящая за грань допустимого, безразличие к чувствам окружающих людей, готовность «идти по головам». Конечно, для такой экспрессивной, необузданной фигуры, как Василий Буслаев вскоре наступил час расплаты.

На наш взгляд, в эпосе отражена важность семейных ценностей, умение оставаться собой и уважать суждения окружающих, ценность даруемой жизни. Все выше перечисленное преследует нашу основную воспитательную цель – воспитание полноценной, здоровой личности, умеющей брать на себя инициативу, нести ответственность за совершенные

поступки, на протяжении всей жизни приобретать новый духовный опыт. Многие видели картину И.Е. Репина «Садко», но далеко не все знают, что эта репродукция была написана по мотивам известной новгородской былины. Садко является скорее противоположной фигурой Буслаеву. Из-за своих пороков талантливый гуслир, побывав в ином мире, почти на грани своей кончины, проявляет раскаяние и стремление к жизни. Конечно, на помощь к герою приходят помощники, Микола Можайский (Николай Чудотворец) дает ценный совет, как спастись Садко. Герой же в ответ с благодарностью принимает мудрость старца, спасается и, сдерживая слово, строит в Новгороде храм. В данном случае Садко служит положительным примером для детей.

Заключение. Воспитание милосердия, великой любви ко всему живому, умение достойно вынести все трудности – вот чему учат нас Владимир Буслаев, Садко, Вольга, Святогор и многие другие представители народной мудрости северного эпоса. Это заповеди жизни, следуя которым каждый обретет гармонию и покой в настоящем. Передавая эту мудрость сквозь века, мы делаем свое пребывание на Земле глубже и в то же время проще. Истинная трактовка эпоса любого народа наполняет сердца детей благодатью, принося в их жизнь божественное вдохновение, чтобы творить, созидать и создавать.

1. Ушинский, К.Д. О народности в общественном воспитании (1857) // Ушинский К.Д. Собрание сочинений в 11 тт. Т.2. Педагогические статьи 1857–1861 гг. М., 1948. – С. 69.

2. Славянские мифы. От Велеса и Мокоши до шицы Сирии и Ивана Кушалы / Александра Баркова. – Москва: Манн, Иванов и Фербер, 2022. – С. – 229-230.

3. Никифоров, А. И. Сказка, ее бытование и носители // Капица О.И. Русская народная сказка. М.–Л., 1930. – С. 7.

4. Пропп, В.Я. Русский героический эпос /В.Я.Пропп. – М.: Гос. изд-во худ.лит, 1958. – 603 с. С. – 5-76.

5. Сперанский, М.Н. Русская устная словесность /М.Н. Сперанский.- М.: Издание М. и С. Сабашниковых, 1917. – С. 222.

6. Путилов, Б.Н. Русский былинный эпос /Б.Н.Путилов // Былины (Библиотека поэта). 2-е изд. Л.: Советский писатель, 1957. –С. 5.

НАУЧНЫЕ ТЕОРИИ ВЛИЯНИЯ САМООЦЕНКИ РОДИТЕЛЕЙ НА ЮВЕНИЛЬНУЮ САМООЦЕНКУ ИХ ДЕТЕЙ

Васильева А.П.,

молодой ученый Ставропольского государственного педагогического института,

г. Ставрополь, Российская Федерация

Научный руководитель – Хилько О.В., канд. психол. наук, доцент

Ключевые слова. Самоопределение, социальная принадлежность, принятие своей роли в обществе, ювенильная самооценка детей, роль семейного окружения.

Key words. Self-determination, social belonging, acceptance of one's role in society, juvenile self-esteem of children, the role of the family environment.

Данная статья посвящена актуальной проблеме изучения влияния самооценки родителей на ювенильную самооценку их детей, так как самооценка – это необходимый компонент развития самосознания, а семья играет ключевую роль в развитии личности, а следовательно, и общества в целом.

Цель исследования – изучение влияния самооценки родителей на ювенильную самооценку их детей

Материал и методы: научные исследования, статьи, изучение и теоретический анализ психолого-педагогической и научно-методической литературы.

Результаты и обсуждение. Проблема исследования влияния самооценки родителей на ювенильную самооценку их детей является актуальной в современном образовании. Семейное воспитание и школьное образование сегодня ориентировано на создание благоприятных условий для развития детей в соответствии с их возрастными и индивидуальными способностями и склонностями, развитие творческого потенциала каждого ребенка как субъекта отношений с самим собой, другими детьми, взрослыми и миром. Поэтому влияние на социализацию ребенка, его межличностные контакты самооценки все более становится очевидным.

Изучение проблемы влияния самооценки родителей на ювенильную самооценку их детей получило всестороннее освещение в работах О.Н. Молчанова, Т.А. Репина, Г.А. Урунтаева и др [6].

Среди зарубежных авторов можно отметить американского психолога Уильяма Джеймса. В конце 19-го и начале 20-го веков он проводил исследования в области самосознания и самооценки, описывая их в своих работах [1].

Значительный вклад в развитие теорий самооценки внесли также Карл Роджерс и Альфред Адлер. Карл Роджерс разработал концепцию «положительного регарда», подчеркивая важность принятия и одобрения со стороны других людей для формирования положительной самооценки у взрослых. Альфред Адлер, в свою очередь, разработал концепцию комплекса меньшинства, который влияет на формирование самооценки.

А.Г. Спиркина и И.И. Чеснокова изучали самопонимание в контексте социальных взаимодействий и социализации. Они исследовали роль родителей, учителей и сверстников в формировании самооценки, а также влияние общественной оценки на самосознание личности [2].

В научных исследованиях выделяют следующие виды самооценки: завышенная, адекватная, заниженная.

Адекватная самооценка позволяет правильно сформулировать цели самовоспитания. Она формируется тогда, когда субъект выявляет мнение о самом себе и своих поступках у людей, контактирующих с ним через социальное окружение; критически сопоставляет себя с окружающими. Формирование неадекватной самооценки происходит тогда, когда происходит искаженное представление о себе, когда человек сильно завышает или недооценивает свои способности и ценность. Завышенная самооценка формируется тогда, когда человек значительно преувеличивает свои способности, достижения, проявляет чрезмерную самоуверенность, самовосхваление и недостаточно осознает собственные возможности. Заниженная самооценка может проявляться в форме неправильного восприятия своих достижений, навязчивых мыслей о собственной некомпетентности или чрезмерной самоуверенности. В каждом конкретном случае формирование самооценки личности может зависеть от уникальной комбинации различных факторов, а также от индивидуальных особенностей [4].

Самооценка родителей оказывает непосредственное влияние на ювенильную самооценку их детей, так как в детстве она имеет свои особенности, которые отличаются от самооценки взрослых:

1. Зависимость от внешнего одобрения.
2. Развитие идеальных образов.
3. Влияние достижений.
4. Уязвимость к критике.
5. Формирование самоидентичности.

Формирование ювенильной самооценки детей изучали О.А. Белобрыкина, Л.И. Божович, И.С. Кон, М.И. Лисина, и другие. В работах авторов описаны динамика развития самооценки, механизмы ее формирования на каждом возрастном этапе, роль взрослых и сверстников в развитии самооценки ребенка. В.В. Столина изучали различные аспекты самооценки, включая ее формирование в детском и юношеском возрасте. Они обратили внимание на влияние семейного окружения, образования и общественных норм на развитие положительной или отрицательной самооценки у детей и подростков. Роль семьи оказывает влияние на развитие личности ребенка. Исследованиями доказано, что в семье, где у родителей самооценка завышена или занижена, дети отличаются неуверенностью в себе, плохой адаптацией к новым условиям, склонностью к быстрой смене настроений, тревожностью, озабоченностью, рассеянностью внимания, неустойчивостью в стрессовых ситуациях, отсутствием желания контактировать с окружающими людьми, молчаливостью, готовы расплакаться в любой момент. Достаточно высокая самооценка родителей проявляется в том, что человек руководствуется своими принципами, независимо от мнения окружающих на их счет. Повышение самооценки ребенка, его уверенности в себе – это результат ежедневной работы родителей [6].

С другой стороны, внимание к проблеме влияния самооценки родителей на ювенильную самооценку их детей вызвано не только актуальной необходимостью адаптации к современным социально-экономическим условиям, но и естественной для детей потребностью самопознания и самообразования.

Ювенильная самооценка учитывает специфику самооценки ребенка, отражает его стремление к самоопределению, социальной принадлежности и принятию своей роли в обществе и является важным аспектом формирования личности. Развитие самооценки процесс сложный и многомерный, включающий в себя формирование личностных качеств, эмоциональных и регулятивных навыков.

Закключение. Анализ научных теоретических аспектов изучения проблемы влияния самооценки родителей на ювенильную самооценку их детей показал достаточно широкий спектр теоретического и практического освещения самооценки в трудах отечественных и зарубежных исследователей Л.И. Божович, В.И. Долгова, Л.С. Выготский, А.В. Захарова, Д.Б. Эльконин, А.И. Липкина, Л.И. Чернышова, Б.Г. Ананьев, В.С. Мухина, М.И. Лисина, К.О. Роджерс и др.

В каждом конкретном случае формирование самооценки личности может зависеть от уникальной комбинации различных факторов, а также от индивидуальных особенностей.

Среди основных особенностей формирования ювенильной самооценки в научной литературе выделяют:

- личностные особенности: индивидуальные характеристики ребенка, такие, как самоконтроль, эмоциональная стабильность, уверенность в себе и т.д.
- образовательную среду, социальное окружение, межличностные отношения в семье;
- опыт успеха или неудачи в различных сферах жизни (учебе, спорте, хобби) и т.д.

Таким образом, формированию ювенильной самооценки детей способствуют разнообразные факторы, условия, причины, связанные с происходящими внешними и внутренними изменениями ребенка на протяжении всей жизни. Личностное самоопределение приводит к изменениям во всех сферах личности, а характер этих изменений определяется уже отношением самого ребенка к этому состоянию.

1. Абульханова, К. А. Деятельность и психология личности /К.А.Абульханова. Москва :ЭкоТрендз, 2019. - 315 с.
2. Авдеева, Н. Н. Развитие образа себя в ходе общения со взрослыми сверстниками в раннем возрасте /Н.Н. Авдеева, М.Г. Мещерякова-Елагина // Психология воздействия: и практики; под ред. А.А. Бодалева, Г.А. Ковалева: М.: СССР, 2017. – С. 55-63.
3. Алексеева, Н. Н. Влияние самооценки на способность разрешения конфликтной ситуации /Н.Н.Алексеева. Москва : Эксмо, 2018. - 31 с.
4. Амонашвили, Ш.А. Психолого-педагогические особенности оценки как компонента учебной деятельности /Ш.А. Амонашвилт. // Вопр. псих. – № 4. – 2016. – С. 77-86.
5. Ананьев, Б. Г. Психология самооценки /Б.Г. Ананьев. Москва : Психология, 2019. - 5 с.
6. Авдеева, Л. И. Особенности самооценки младших школьников, воспитывающихся в учреждениях закрытого типа: Автореф. дисс.... канд. психол. наук. Москва : Критика, 2016. - 3 с.

ВЛИЯНИЕ МНЕМОТЕХНИКИ НА РАЗВИТИЕ СВЯЗНОЙ МОНОЛОГИЧЕСКОЙ РЕЧИ ДЕТЕЙ СТАРШЕГО ДОШКОЛЬНОГО ВОЗРАСТА

Воробьева А.Н.¹, Диттель В.А.²,

¹студентка 4 курса, ²аспирант НовГУ имени Ярослава Мудрого, г. Великий Новгород, Российская Федерация

Научный руководитель – Мигунова Е.В., канд. пед. наук, доцент

Ключевые слова. Мнемотехника, связная речь, монолог, дети старшего дошкольного возраста.
Key words. Mnemonics, coherent speech, monologue, older preschool children.

В современном мире цифровых технологий все чаще возникают проблемы детей в общении, умении понимать другого человека, формулировать четко свои мысли, логически рассуждать. Ребенок уже с рождения подвержен негативному влиянию средств массовой информации. Из-за появления в жизни детей компьютерных игр и мультфильмов сильно уменьшается их коммуникация. С ребенком мало разговаривают и играют. По

статистическим данным исследования, проведенного ЮНЕСКО, 93 % детей 3-5 лет смотрят в телефон 28 часов в неделю, что в разы меньше времени, проведенного при общении со взрослым. У 25% детей четырех лет присутствуют речевые нарушения. Проведенное исследование также показало, за последние 50 лет число данных отклонений выросло более чем в шесть раз [2]. Приведенные данные констатируют, что необходим поиск путей, технологий возобновления речевой работы с дошкольниками с учетом современной ситуации, условий, окружения ребенка, особенностей здоровья, рекомендаций федеральных документов дошкольного образования.

С целью обогащения словаря ребенка, развития его связной монологической речи мы предлагаем педагогам и родителям использовать мнемотехнику при проведении речевых занятий и в дидактических играх с детьми.

Материал и методы. При проведении исследования мы использовали анализ психолого-педагогической литературы, педагогическую диагностику развития связной монологической речи детей старшего дошкольного возраста, предложенную И.В. Градусовой, Н.И. Левшиной, И.С. Дементьевой. Представили результаты эмпирического исследования уровня развития монологической речи детей старшей возрастной группы МАДОУ г. Кириши Ленинградской области.

Результаты их обсуждение. Для того, чтобы грамотно разобраться в теме исследования, рассмотрим основные понятия. Л.С. Выготский считал, что связной можно назвать ту речь, которая содержит смысловое развернутое высказывание, законченную мысль. Овладение данным видом происходит от части к целому (слово - фраза - сложное предложение). Если проанализировать, как ребенок строит высказывание, то можно разобраться в уровне развития его речи [3, с.40]. Современному ребенку как раз необходимо научиться правильно выстраивать предложения, использовать разные их типы, формулировать логично свои мысли, высказывать свое мнение, рассуждать. Это необходимо, прежде всего, чтобы быть правильно понятым другими людьми, а также, чтобы быть интересным собеседником, умеющим работать в команде, например.

Мы будем опираться на ключевое понятие монолога как устного или письменного высказывания одного человека; когда монолог – это значительный по размеру отрезок речи, состоящий из содержательно и структурно связанных между собой высказываний, имеющих смысловую завершенность [4, с. 468]. В этом определении ключевой момент в том, что ребенок должен научиться выстраивать монологическое высказывание, связывая небольшие звенья, имеющие определенную логику и связь между собой. Это является непростой задачей для педагога.

У ребенка старшего дошкольного возраста развитие связной монологической речи происходит совместно с овладением грамматической стороной речи, расширением активного и пассивного словаря, которые ему необходимы для общения со взрослыми и сверстниками, чтобы объяснить свои чувства и желания, рассказать о своих эмоциях. При нормативном развитии ребенка 5-6 лет он может построить рассказ из 28 слов, используя различные формы прилагательных, морфологическую и синтаксическую стороны родной речи.

Оптимальным способом формирования грамотной связной монологической речи детей старшего дошкольного возраста считаем такую технологию, как мнемотехника. По мнению В.А. Козаренко, мнемотехника представляет собой систему внутреннего письма, основанную на непосредственной записи в мозг связей между зрительными образами, обозначающими значимые элементы запоминаемого [5, с.50].

С помощью нее ребенок может заучивать различные стихотворения, пересказывать тексты, составлять описательные, повествовательные рассказы.

Суть данной технологии заключается в том, что ребенок к каждому слову стихотворения или свойству предмета подбирает ассоциативную картинку. Размещает ее в ячейке. Максимальное количество квадратов для детей старшего дошкольного возраста - 9. Обучение начинается с мнемоквадрата - одной характеристики. Далее мнемодорожка - несколько слов, по окончании - мнемотаблица.

Данная технология соответствует основным особенностям развития речи детей старшего дошкольного возраста, доступна для освоения. В связи с тем, что у детей присутствует

наглядно-образное мышление, то целесообразно использовать ассоциативные картинки. Кроме того, дети могут видеть осязаемый результат деятельности, если таблица составлялась при них или с их помощью. Также в ходе работы с мнемодиаграммами преодолевается стеснение, дети перестают бояться публичных выступлений, чувствуют себя уверенно.

Приведем данные диагностического исследования детей старшей группы «Детский сад - №6» Ленинградская область, г. Кириши. Нами использовались некоторые компоненты диагностики речевого развития детей дошкольного возраста И.В. Градусовой, Н.И. Левшиной, И.С. Дементьевой, включающие монологическую речь [1, с. 65].

Перед детьми была поставлена задача - составить описательный рассказ по картинке, на которой был изображен ежик. Если ребенок составлял рассказ сам - присваивался высокий уровень. При помощи воспитателя - средний. Односложные ответы - низкий. Также оценивалось качество составленного рассказа «Ёжик».

Результаты диагностического исследования уровня развития связной монологической речи детей старшего дошкольного возраста (на начало и конец учебного года) констатировали, что высокий уровень связности речи увеличился на 37,5%, средний снизился на 12,5%, на низком уровне не оказался ни один ребенок.

Таким образом, при работе с мнемотехникой улучшается уровень связной монологической речи у детей. Данные показатели целесообразно также рассматривать в совокупности с другими, входящими в оценку описательной стороны связной речи. Перечислим их: общее количество выделенных признаков; соблюдение структуры и последовательности описания; использование языковых средств, включающих существительные, прилагательные, глаголы, образные выражения, использование различных типов предложений; связность высказывания; отсутствие длительных пауз, плавность речи; информативность высказывания.

Проанализировав показатели связной монологической речи, мы выяснили, что, составляя рассказы при помощи мнемодиаграмм, дети начали в большей степени использовать прилагательные, наречия. Начали строить образные предложения. Уменьшилось количество и длительность пауз. Предложения стали полными и разнообразными. Дети начали выделять больше признаков описываемого объекта. Текст стал более сформулированным и структурированным, логичным, насыщенным.

Заключение. Таким образом, применение педагогической технологии мнемотехники благотворно влияет на развитие связной монологической речи ребенка старшего дошкольного возраста. Применяя мнемотехнику, мы во взаимосвязи формируем различные стороны развития речи - грамматический строй речи, активный словарь, способность к логическому высказыванию, умение выделять основную идею, понимать идейный смысл произведения, использование средств выразительности, образности речи, включение в рассказ различных частей речи. При этом у воспитанников формируется культура речевого общения, развиваются ассоциативное и образное мышление, воображение, память, развивается умение подбирать точные определения, внимательно слушать собеседника. Немаловажный факт – использование мнемотехник способствует увеличению времени общения ребенка со взрослым и ребятами, меньше остается времени на гаджеты, ребенок может использовать мнемотехники и в самостоятельной дидактической игре, быть её автором, тем самым активизируя, уточняя и обогащая свою речь.

1. Градусова, Л.В., Левшина, Н.И., Дементьева, И.С. Диагностика речевого развития детей дошкольного возраста: учеб. пособие / под ред. Л.В. Градусовой. - Магнитогорск: МаГУ, 2010. -96 с. ISBN 978-5-86781-783-1

2. Ларионова, М.Н. Почему растет количество детей с речевыми нарушениями: Дефектология ПРОФ/ М.Н.Ларионова. -14.10.2021. URL: https://www.defectologiya.pro/zhurnal/pochemu_rastyot_kolichestvo_detej_s_rechevymi_narusheniyami/ (дата обращения 09.11.2022)

3. Половиткина, Е.В. Развитие связной речи детей старшего дошкольного возраста посредством рассказа /Е.В. Половиткина, С.Н. Аксенова// Наука через призму времени. -2021. -№9 (54).

4. Современный образовательный процесс: основные понятия и термины : [краткий терминологический словарь] / М-во образования Российской Федерации, Нижнетагильская гос. социально-пед. акад., каф.рус. яз. Каф.методики технологии и предпринимательства ; [Олешков М. Ю., Уваров В. М.]. - Москва: Компания Спутник+, 2006. - 189, [1] с.; 21 см.; ISBN 5-364-00329-9

5. Сытник, Н.А. Мнемотехника как средство развития связной речи старших /Н.А.Сытник // Интерактивная наука. - 2021. - №6 (61). URL: <https://cyberleninka.ru/article/n/mnemotehnika-kak-sredstvo-razvitiya-svyaznoy-rechi-starshih-doshkolnikov> (дата обращения: 07.11.2023).

ВОПРОСЫ ФОРМИРОВАНИЯ НАЦИОНАЛЬНОГО САМОСОЗНАНИЯ ДЕТЕЙ ДОШКОЛЬНОГО ВОЗРАСТА ПОСРЕДСТВОМ ЗНАКОМСТВА С ИСТОРИЕЙ И НАРОДНОЙ КУЛЬТУРОЙ БЕЛАРУСИ

Ганисевская Е.С.,

молодой ученый БГПУ имени М. Танка, г. Минск, Республика Беларусь

Научный руководитель – Поздеева Т.В., канд. пед. наук, доцент

Ключевые слова. Национальное самосознание, народная культура, дети дошкольного возраста, декоративно-прикладное искусство, народная игрушка.

Key words. National identity, folk culture, preschool children, decorative and applied arts, folk toy.

В условиях глобальных вызовов современности проблеме сохранения государственности и национальной идентичности уделяется большое внимание. Вопросы формирования основ национального самосознания у подрастающего поколения становятся наиболее острыми и вызывают к себе повышенный интерес. Так, воспитание гражданственности и патриотизма является сегодня приоритетным направлением государственной политики в сфере образования. Любовь к Отечеству, чувство сопричастности к истории своего народа, его традициям и культуре являются тем стержнем, вокруг которого формируются социально значимые позиции граждан, их готовность и способность к активным действиям для блага своей Родины.

Проблема формирования основ национального самосознания отражена в трудах Л.Н. Воронцовской, О.Г. Романенко, Т.В. Поздеевой, С.А. Козловой, О.А. Сабодаш, М.М. Ярмолинской и др.

Социальный заказ на воспитание юных граждан своей страны отражён в Кодексе Республики Беларусь об образовании, Концепции непрерывного воспитания детей и учащейся молодёжи в Республике Беларусь, Программе непрерывного воспитания детей и учащейся молодёжи на 2021-2025 гг. Учебная программа дошкольного образования для детей дошкольного возраста предусматривает: формирование представлений о малой родине, её достопримечательностях, государственных символах и праздниках Республики Беларусь, людях, её прославивших; умений рассказывать о белорусских народных промыслах, предметах декоративно-прикладного искусства, элементах белорусского национального костюма и др.

Сложность реализации данных задач заключается в возрастных особенностях воспитанников. Слитность нравственных чувств и знаний, которые свойственны детям дошкольного возраста, предполагает необходимость облекать знания об обществе, Родине и её истории в яркую образную форму. Учебный материал должен быть наглядным и корректным [1, с.40].

Целью нашего исследования является теоретическое обоснование и апробация использования белорусской народной игрушки в работе с детьми дошкольного возраста в процессе формирования основ национального самосознания.

Материал и методы. В работе планируется использовать разные методы, с учетом возрастных особенностей детей дошкольного возраста, при совместной деятельности с семьями воспитанников:

1) словесные (рассказы, обсуждения, беседы и др.);

2) практические (лепка, изготовление тряпичной куклы, раскрашивание глиняных игрушек, знакомство с элементарными навыками соломоплетения);

3) наглядные (рассматривание иллюстраций, картин, посещение мини-музея).

Проводя работу в данном направлении, необходимо использовать народную игрушку в различных видах детской деятельности:

- общение (беседы на этические темы, об истории народной игрушки, её значении и роли в жизни нашего народа, ситуативные разговоры, рассказы);

- игровая деятельность (игры по сюжетам сказок, народные игры, игры-драматизации, дидактические);

- художественная деятельность (чтение фольклорных произведений, рисование элементов белорусского костюма, раскрашивание игрушек, использование кукольного театра, заучивание пословиц, колыбельных песен, придумывание сказок);

- познавательная практическая деятельность (наблюдение за изготовлением тряпичных кукол, соломоплетением, раскрашиванием игрушек);

- трудовая деятельность (дети старшего дошкольного возраста сами изготавливают кукол из ткани, осваивают элементарные навыки соломоплетения, лепят и раскрашивают игрушки из глины).

Важно проводить работу с законными представителями воспитанников. Необходимо разработать консультации по патриотическому воспитанию детей дошкольного возраста, ознакомлению с богатством и историей народной культуры и её значением в воспитании ребёнка; провести мастер-классы по изготовлению тряпичных кукол, организовать сотворчество детей с родителями по созданию народной игрушки к празднику и др.

Результаты и их обсуждение. Нравственность, богатство и красота народной культуры, роль связующего звена с историческим прошлым определяют её огромную значимость в процессе формирования национального самосознания детей дошкольного возраста. В народном искусстве выражены те ценности, идеалы, взгляды, отношение к жизни, которые способен усвоить даже маленький ребёнок. Таким образом, знакомясь с декоративно-прикладным искусством белорусского народа и, в частности, с народной игрушкой, дети дошкольного возраста приобщаются к истории и культуре своей Родины.

Народная игрушка несёт с собой не только информацию, но и отражает реальную действительность в доступных для ребёнка формах, способствует развитию его образного мышления, вызывает искреннее любопытство, радость, удивление. Сам процесс создания игрушки был и остаётся набором методов и средств, которые способствуют передаче опыта новому поколению. Игрушка всегда была и есть ценнейшим педагогическим инструментом, способным подготовить ребёнка к взрослым отношениям. Например, обычная тряпичная кукла раскрывает перед детьми роль и значение матери в семье, приобщает к культуре своего народа, учит терпению. Участвуя в изготовлении тряпичной куклы, дети старшего дошкольного возраста учатся трудиться, знакомятся с традициями белорусского народа, приобщаются к духовным ценностям [4, с.205].

В Беларуси самыми распространёнными являются игрушки, сделанные из глины. Они небольшие по размеру, простые по форме, передают самое существенное. Деревянные игрушки не менее ценны. Они изготавливались с имитацией движений, которые оживляли игрушку, что очень привлекательно для ребёнка. Широкое распространение получили и игрушки из соломы. Современные игрушки мастеров соломоплетения являются настоящими произведениями искусства, которые рассказывают об особенностях жизни народа, его традициях и обрядах [6].

Идеи практического применения народных игр и игрушек в воспитании детей дошкольного возраста получили обоснование в работах П.Ф. Лесгафта, К.Д. Ушинского, белорусских этнографов и педагогов Г.А. Барташевич, А.Н. Орловой. В работах белорусских исследователей В.А. Силивон, Н.С. Старжинской народная игрушка рассматривается как средство приобщения детей дошкольного возраста к национальной культуре белорусского народа.

В 3-4 года в игровую деятельность детей вводятся образные народные игрушки из глины и дерева. Внимание детей обращается на форму, цвет, строение.

Воспитанники среднего дошкольного возраста знакомятся с материалами, из которых сделаны игрушки, сравнивают их. Игрушка неразрывно связана с устным народным творчеством, поэтому использование её при ознакомлении с фольклорными произведениями будет иметь более положительный эффект при освоении содержания. Далее дети могут продолжать использовать игрушку в своей игре по сюжету фольклорного произведения.

В старшем дошкольном возрасте народная игрушка становится основой для художественного творчества детей. Воспитанники с удовольствием лепят из глины, раскрашивают, знакомятся с элементарными навыками соломоплетения.

Таким образом, дети постепенно приобщаются к белорусской культуре, впитывая не только её сущность и специфику, воспитанники усваивают основные понятия о добре, красоте, трудолюбии, семье, любви к Родине.

Заключение. Национальное самосознание является сложным структурным образованием и включает когнитивный, эмоциональный, поведенческий компоненты. Его

содержательная характеристика предполагает осознанное отнесение себя к определённой этнической общности, положительное эмоциональное отношение к этнической принадлежности и, основываясь на этом, регуляцию своего поведения. В данном случае, произведения народной культуры, простые и понятные, красочные, загадочные, добрые, способные найти отклик в душе каждого ребёнка, как нельзя лучше подходят для использования в работе по формированию основ национального самосознания у детей дошкольного возраста [5, с.232].

Совместными усилиями воспитателей дошкольного образования, законных представителей, используя огромный воспитательный потенциал белорусской народной игрушки, закладываются основы гражданственности и патриотизма, знания об истории и культуре своей страны.

1. Воронцовская, Л. Н. Формирование национального самосознания дошкольников в учреждении дополнительного образования / Л. Н. Воронцовская // Выхаванне і дадатк. адукацыя. – 2016. – № 8. – С. 38–44.

2. Кодекс Республики Беларусь об образовании : по сост. на 1 сент. 2022 г. – Минск : Нац. центр правовой информ. Респ. Беларусь, 2022. – 512 с.

3. Концепция непрерывного воспитания детей и учащейся молодежи в Республике Беларусь // Проблемы воспитания. – 2021. – № 2. – С. 3–19.

4. Миронова, Р.М. Встречи с куклой / Миронова Р.М. – Минск: Печатный дом «Вишневка», 2019, - 302 с.

5. Титовец, Т. Е. Теория и методика воспитания детей дошкольного возраста : учебное пособие / Т. Е. Титовец, Т. В. Поздеева, Н. В. Литвина. – Минск : БГПУ, 2021. – 352 с.

6. Флерица Е.Л. Эстетическое воспитание дошкольника / Е.Л. Флерица – М., Изд-во АПН РСФСР, 1961.

ОСНОВНЫЕ НАПРАВЛЕНИЯ ВОЛОНТЕРСКОЙ ДЕЯТЕЛЬНОСТИ В КОНТЕКСТЕ МУЗЫКАЛЬНОГО ОБРАЗОВАНИЯ

Гильмуллина Я.Т.,

аспирант ВГУ имени П.М. Машерова, г. Витебск, Республика Беларусь

Научный руководитель – Сусед-Виличинская Ю.С., канд. пед. наук, доцент

Ключевые слова. Волонтер, волонтерская (добровольческая) деятельность, волонтерство в сфере культуры и искусств, музыкальное волонтерство, педагог-музыкант.

Key words. Volunteer, volunteer activity, volunteering in the field of culture and arts, musical volunteering, music teacher.

В настоящее время большое значение приобретает развитие молодежного волонтерского движения. На базе учреждений образования создаются волонтерские отряды, характеризующиеся различными направлениями деятельности. Выбор того или иного вектора во многом зависит от профессиональной направленности учебного заведения. Компетентные и грамотные специалисты могут предоставлять более качественное оказание услуг обществу. В свою очередь, люди, занимающиеся волонтерской (добровольческой) деятельностью, развивают личностные и профессиональные качества, получают возможность для самореализации и формирования важных социальных и практических навыков. Будущие педагоги-музыканты используют возможность помогать другим, ориентируясь на свои профессиональные компетенции. Сферы культуры и образования являются востребованными направлениями волонтерского движения и подразумевают большое количество видов оказываемых услуг. Цель данной статьи – рассмотреть основные направления волонтерской деятельности в контексте музыкального образования.

Материал и методы. Материалом статьи являются нормативные правовые акты Республики Беларусь по вопросам молодежной политики, исследования А. Апрелевой, Н.И. Горловой в области волонтерской деятельности. База исследования – учреждение образования «Новополоцкий государственный музыкальный колледж». Были использованы следующие методы: анализ, систематизация, обобщение.

Результаты и их обсуждение. Согласно Концепции организации молодежного волонтерского (добровольческого) движения в Республике Беларусь волонтером является физическое лицо, осуществляющее благотворительную деятельность в форме безвозмездного выполнения работ, оказания услуг (добровольческой деятельности) [1].

Существуют разные взгляды на классификацию волонтерских направлений. В перечне добровольческой деятельности выделяется волонтерство, связанное с оказанием услуг в сфере культуры. Это так называемое «культурное волонтерство» с разными вариантами именовании («культурно-просветительское волонтерство», «волонтерство в сфере культуры и искусства», «арт-волонтерство» и др.).

В учебной и методической литературе отмечается, что добровольчество культурной направленности осуществляется в различных учреждениях культуры, таких как музеи, библиотеки, театры, кинотеатры, дома культуры, культурные центры, парки и т. д. [2, с. 294]. Н.И. Горлова выделяет более узкие направления, среди которых будущим педагогам-музыкантам подойдут по профилю следующие: социокультурные технологии (музыкотерапия), концерты, творческие мероприятия [2, с. 296]. Обучающиеся музыкальных специальностей ссузов и вузов также могут заниматься образовательным волонтерством (профориентационные мероприятия, обучение нотной грамоте, игре на музыкальных инструментах и др.).

Конкретизация волонтерской деятельности не требует разъяснения, но при обозначении направленности того или иного волонтерского отряда удобнее использовать обобщение. Волонтерство в сфере культуры и искусства – понятие достаточно широкое и подразумевает большой спектр деятельности, данное утверждение относится и к образовательному волонтерству. В связи с этим необходимо выделение соответствующих профильных областей, что позволит ограничить направление волонтерского отряда и даст более конкретное представление об осуществляемой сфере услуг. Например, появляются такие понятия как «музейное волонтерство», «библиотечное волонтерство», «театральное волонтерство», «волонтеры парка», «музыкальное волонтерство». Данное подразделение облегчает понимание видов деятельности каждого направления.

Содержание понятия «музыкальное волонтерство» раскрывает А. Апрелева-Коломейцева. Музыкальный терапевт отмечает, что это такой вид социального служения граждан, в основе которого лежит использование музыкального воздействия и взаимодействия в добровольной, бескорыстной, социально значимой деятельности [3, с. 19]. Данное определение подчеркивает, что волонтерское движение строится на активной роли музыкального искусства.

Теоретически музыкальным волонтерством может заниматься любой человек, однако качество реализуемых услуг напрямую зависит от профессиональных навыков участника добровольческого движения. Поэтому будущие педагоги-музыканты и квалифицированные специалисты в данной области, как правило, наиболее соответствуют специфике направления.

В волонтерской деятельности в сфере музыкального искусства можно выделить следующие виды безвозмездного оказания услуг:

- организация праздников, концертов и иных мероприятий для воспитанников детских домов, коррекционных центров;
- организация культурно-досуговой деятельности для лиц пожилого возраста;
- проведение профориентационных мероприятий для детей дошкольного возраста, учащихся средних и средних специальных учебных заведений;
- осуществление дополнительного образования детей и взрослых (обучение нотной грамоте, игре на музыкальных инструментах и др.);
- организация творческих мероприятий, конкурсов, праздников, просветительских концертов-лекториев в учреждениях образования и культуры;
- выступление музыкантов на различных мероприятиях;
- музыкальная терапия и др.

Исходя из вышеизложенного, можно определить основные функции музыкального волонтерства (рисунок 1).

Рассмотрим данные функции с соответствующими им видами деятельности на примере учреждения образования «Новополоцкий государственный музыкальный колледж». С 2019 года в данном учебном заведении функционирует волонтерский отряд «Путь», созданный в рамках проекта «Красота духовности» (автор – Я.Т. Гильмуллина). Проектная деятельность направлена на интеграцию знаний в единую систему в контексте решения педагогических

задач [4, с. 106]. Волонтерская работа является важным направлением проекта колледжа, представляющего целостную систему духовно-нравственного воспитания учащихся. Участниками молодежного движения осуществляется ряд мероприятий (таблица).



Рисунок 1 – Основные функции музыкального волонтерства

Таблица – Направления волонтерской деятельности, осуществляемой в учреждении образования «Новополоцкий государственный музыкальный колледж»

Функция	Вид деятельности
культурно-просветительская	Проведение лекций-концертов в средних, средних специальных учебных заведениях и библиотеках г. Полоцка, г. Новополоцка
культурно-досуговая	Проведение мероприятий в отделении дневного пребывания для граждан пожилого возраста ГУ «Новополоцкий территориальный центр социального обслуживания населения»
образовательная	Организация профориентационных квестов на базе колледжа, проведение профориентационных мероприятий в ДШИ
культурно-социальная	Организация праздничных программ в ГУО «Центр коррекционно-развивающего обучения и реабилитации Полоцкого района» и ГУО «Социально-педагогический центр Полоцкого района»

Заключение. Культурное и образовательное направления добровольчества, характеризующие основные сферы деятельности музыкантов, указывают на широкий спектр услуг, что затрудняет понимание направленности того или иного волонтерского отряда. В связи с этим целесообразно выделить профильные области добровольчества. По своим профессиональным компетенциям будущие педагоги-музыканты могут приносить пользу обществу в сфере музыкального волонтерства, которое затрагивает различные виды деятельности, осуществляемые на основе использования богатого потенциала музыки.

1. Об утверждении Концепции организации молодежного волонтерского (добровольческого) движения в Республике Беларусь [Электронный ресурс]: постановление Министерства образования Респ. Беларусь, 16 ноября 2015 г., № 128 // Нац. правовой Интернет-портал Республики Беларусь. – Режим доступа: http://world_of_law.pravo.by/text.asp?RN=U215E2739. – Дата доступа: 04.11.2023.

2. Организация добровольческой (волонтерской) деятельности и взаимодействие с социально ориентированными НКО: учебник / А.П. Метелев, Ю.С. Белановский, Н.И. Горлова и др.; отв. ред. И.В. Мерсиянова; Нац. исслед. ун-т «Высшая школа экономики». – М.: НИУ ВШЭ, 2022. – 456 с.

3. Апрелева, А. Музыкант как волонтер: терапевтическое применение музыки в медицинских и социальных учреждениях / А. Апрелева. – М.: Лепта Книга, 2017. – 272 с. – (Серия «Азбука милосердия»: метод. справ. пособия).

4. Сусед-Виличинская, Ю.С. Семинар-практикум как средство управления волонтерской деятельностью студентов педагогического факультета / Ю.С. Сусед-Виличинская, Н.Е. Мартинович // Веснік Віцебскага дзяржаўнага ўніверсітэта. – 2020. – № 3. – С. 104-110. URL: <https://rep.vsu.by/handle/123456789/24263> (дата обращения: 02.11.2023).

ПРИМЕНЕНИЕ ПСИХОЛОГО-ПЕДАГОГИЧЕСКИХ ПРИЕМОВ В ОБРАЗОВАТЕЛЬНОМ ПРОЦЕССЕ В ВУЗАХ

Дильмухаметова И.А.,

*молодой ученый БГПУ имени М. Акмуллы, г. Уфа, Республика Башкортостан,
Российская Федерация*

Научный руководитель – Лутфуллин Ю.Р., д-р экон. наук, профессор

Ключевые слова. Психология, педагогика, стрессоустойчивость, образовательная программа.

Key words. Psychology, pedagogy, stress resistance, educational program.

Наблюдение натекущей ситуацией показывает, что глобальный мир, как самоорганизующаяся система, с присущими ему ритмами и темпами становится безудержно оперативным и многогранно переменчивым. Индивидуум теряется в огромном потоке обрушивающейся на него информации, которая зачастую не имеет к нему никакого отношения, но при этом оставляет свой неизгладимый след и оседает в организме в форме накопившейся усталости, усиливающегося раздражения и, в последствии, может выразиться в нервных сбоях психики, срывах в поведении человека, неожиданных стрессах, что, в свою очередь, может осложниться глубокой затяжной депрессией. Как мы понимаем, все это приводит к ухудшению в отношениях с коллегами по работе, изменениям в домашней атмосфере, взаимоотношениям с семьей, с родными и близкими и т.п. Именно с этих позиций, в развитых, с точки зрения экономики, странах уделяется особое внимание тому, чтобы люди были подготовлены к происходящим в их жизни событиям, особенно когда они наступают неожиданно для них.

Не секрет, что именно в странах с высоким уровнем социально-экономического развития на сегодняшний день отмечается высокий уровень случаев суицида. Особенно высок удельный вес в этом показателе молодежи, поскольку именно она не выдерживает постоянно нарастающих темпов повседневной жизни. Вспомним, подготовку к выпускным экзаменам в средних школах в Южной Корее. В дни проведения этого важнейшего для каждого выпускника (и страны в целом) события каждый полицейский обязан довести подростка до школы, если тот по каким-то причинам опаздывает к началу. Власти даже меняют расписание авиарейсов, чтобы звук снижающегося или набирающего высоту самолета не отвлекал школьников!

В связи с актуальностью глобальной рассматриваемой проблемы целью настоящего исследования ставится выработка научного инструментария для повышения стрессоустойчивости и сохранения психологического здоровья личности на основе применения психолого-педагогических приемов в образовательном процессе в вузах различного профиля.

Материал и методы. Для того, чтобы современный человек был менее подвержен сменяющимся, как в бешено вращающемся калейдоскопе происходящим событиям, каждый по-своему, старается найти решение, чтобы снизить воздействие этого накалывающего, как снежный ком объема информации с его последствиями или попытаться его облегчить. Кто-то ищет себе некоего духовно-нравственного наставника, кто-то вступает в общества (секты) под руководством просветленного «гуру», «сенсея», и других расплодившихся в последнее время «учителей жизни», а кто-то обращается за получением консультации или помощи к психологам или психоаналитикам [1, с.80].

Как известно, в организациях, предприятиях, фирмах и т.п., словом, в предпринимательских структурах разного типа различных сфер и отраслей стали вводить в штат (или приглашать и оформлять на внештатную работу в зависимости от количества сотрудников) специалиста-психолога, тем самым стараясь уделять пристальное внимание вопросам уменьшения конфликтных ситуаций в работе, повышению уровня стрессоустойчивости персонала.

То же касается и образовательной сферы. Так, например, в средней образовательной школе психолог - это уже обязательная штатная единица. И следует отметить, что повседневная нагрузка на данных специалистов в последнее время стала возрастать, поскольку

зачастую родители заняты на работе и не уделяют должного вниманию своим детям, их проблемным вопросам в учебе и в поведении в школе.

Результаты и их обсуждение. В связи с вышеизложенным, актуальным вопросом стало применение психолого-педагогических приемов, особое отражение это нашло в образовательном процессе в вузах, и в первую очередь, педагогических. Поскольку в связи с возросшим интересом именно там уделяют достаточное внимание психологии и педагогике на основе применения различных форм и методов обучения в образовательном процессе.

Именно с этих позиций на факультете психологии БГПУ им. М. Акмуллы (г. Уфа Республика Башкортостан, Россия) ранее была разработана и уже не первый год осуществляется трехмодульная программа профпереподготовки по диагностике, консультированию и коррекции психологического здоровья личности. Данный курс проводится в контактном формате очной формы обучения, рассчитанном на пятьсот десять часов. С учетом пожеланий обучающихся на данном курсе занятия проводятся в пятницу и в выходные дни. К работе на данной программе привлечены как штатные преподаватели факультета, так и приглашенные практикующие спикеры-психологи. Образовательный курс составлен из лекционных и практических занятий, а также включает в себя обязательную самостоятельную работу обучающихся, для чего они снабжаются методическими материалами и презентациями в полном объеме. Для проверки и оценки знаний обучающихся предусмотрены зачеты и экзамены [2, с. 42].

Стоит отметить, что набор в группу слушателей производился из лиц разновозрастного и полового состава, а также семейного положения. В группе обучались люди как с высшим образованием, так и обучающиеся в ВУЗах студенты, а также присутствовали (в единичном количестве) имеющие ученые степени и ученые звания. Кроме того, у каждого слушателя «за плечами» был свой жизненный опыт, свои специфические способности и умения, которые порой неожиданно проявлялись в ходе обучения. Ведущие педагоги применяли на проводимых ими занятиях множество разных форм взаимодействия обучающихся - от игровых до построения сценария различных ситуаций с последующим детальным их разбором [3, с. 78].

Как в любом практико-ориентированном психологическом занятии, проводившемся в игровой форме, не обошлось и без определенных казусов. Так, например, в ходе проведения авторской трансформационной игры: «Я сам творец своей судьбы», на каждом уровне прописаны следующие задания, как «выразить благодарность семье, роду» и т.п.. То есть на первом уровне надо было написать сначала семь слов, на втором уровне четырнадцать слов, на третьем уровне уже целых двадцать одно слово благодарности (т.е. нужно было иметь еще такой обширный словарный запас) и так до самого высшего пятого уровня трансформационной игры. Когда же пришла очередь до задания «Необходимо выразить Вашу благодарность стране», то у участников игры, а точнее, тех, кто являлся бизнесменом, предпринимателем и т.п., почему-то единодушно возник дружный вопрос: «Выразить благодарность какой именно стране?» Стоит согласиться с озвученным тогда мнением преподавателя - ведущего данной игры (он же ее автор), что прозвучавший от бизнесменов-предпринимателей вопрос был как минимум странен, когда «у этих граждан здесь дом, бизнес, семья, родные, близкие, друзья, приятели, знакомые. При этом они здесь зарабатывают свои деньги, их дети зачастую, особенно школьного возраста, обучаются именно здесь» и так далее.

Вообще, сама технология проведения игры для взрослых сложившихся людей, когда кидают кубики и совершают определенное количество ходов в соответствии с выпавшим номером, сама по себе уже уводит от названия игры «Я сам творец...», т.к. здесь как минимум теория вероятности (или воля случая, как кому нравится). Более того, на каждом этапе (на пунктирной точке линии игры) необходимо было выбрать из предлагаемого ведущим набора (и тоже в рандомном порядке) по три открытки с изображением и пояснением. Как мы видим, степень вероятности наступления какого-либо гипотетического случая (например, участнику предписывается в будущем, что он станет заниматься живописью), как и вероятность ошибки увеличиваются в прогрессии. Вспоминаются слова А. Эйнштейна: «Бог не играет в кости», то есть понимание на самом глубинном уровне, что нас определяет только случай, то есть правит вероятность, а не достоверность, не устраивает участников этой игры, а точнее, слушателей программы, а также о том, что методические материалы должны быть заранее апробированы.

Заключение. В заключение следует подчеркнуть, что отсутствие должного внимания к проблемам психологического климата в коллективе на предприятиях и организациях в различных сферах и отраслях, подготовленности людей к стрессам, приводит к тому, что данная проблема со временем переходит в затяжной кризис. В связи с этим применение инновационных психолого-педагогических приемов в образовательном процессе вузов, особенно в педагогических, является весьма актуальным на современном этапе развития общества, активно способствует формированию будущего педагога в частности, и влияет на всеобщее развитие личности в целом.

1. Ганиева, А.Э. Влияние новых профессий на формирование образовательного рынка на основе современной парадигмы управления знаниями /А.Э.Ганиева, Ю.Р.Лутфуллин // Международный социально-экономический журнал. 2017. – №11(40). – С.79-87.

2. Лутфуллин, Ю.Р. Современные формы и методы применения образовательных инновационных технологий /Ю.Р.Лутфуллин, М.А.Даниловская // Инновационное развитие современной науки. Сборник научных трудов по материалам XXV Международной научно-практической конференции (г.-к. Анапа, 10 июля 2020 г.). [Электронный ресурс]. Анапа: Изд-во «НИЦ ЭСП» в ЮФО, 2020. – С.40-56.

3. Лутфуллин, Ю.Р. [Дорога возникает под ногами свободно идущего \(или попытка ответа на вопрос определения личности педагога-новатора\)](#) [Менталитет экономической личности](#) /Ю.Р.Лутфуллин //Материалы межвузовского научно-практического семинара (с международным участием). 2014. – С. 77-79.

НАРОДНАЯ КУЛЬТУРА КАК ДЕТЕРМИНАНТА ПАТРИОТИЧЕСКОГО ВОСПИТАНИЯ ДЕТЕЙ ДОШКОЛЬНОГО ВОЗРАСТА

Иванова А.В.,

аспирант ВГУ имени П.М. Машерова, г. Витебск, Республика Беларусь

Научный руководитель – Данич О.В., канд. филол. наук, доцент

Ключевые слова. Дети дошкольного возраста, народная культура, патриотическое воспитание.

Key words. Preschool children, folk culture, patriotic education.

В данной статье анализируются педагогические подходы к патриотическому воспитанию детей дошкольного возраста, существующие в условиях учреждений дошкольного образования. В настоящее время проблема патриотического воспитания является одной из актуальных в нашем современном обществе. Каждый человек должен знать своё происхождение, стараться сохранить память о прошлом своего народа, беречь и преумножать его традиции.

Дошкольный возраст является сензитивным периодом для формирования патриотической воспитанности. Наступит время, и сегодняшний дошкольник будет определять будущее родной страны [1].

Воспитание необходимо начинать с усвоения дошкольниками духовного наследия своего народа – устного народного творчества, языка, быта, традиций, другими словами, начинать процесс формирования народоведческих представлений.

Целью работы является исследование возможности патриотического воспитания дошкольников средствами народной культуры.

Материал и методы. Теоретическую основу исследования проблем патриотического воспитания детей дошкольного возраста средствами народной культуры составили работы известных учёных и педагогов: В.Г. Белинского, В.И. Водовозова, П.Ф. Каптерева, М.В. Ломоносова, Н.И. Новикова, К.Д. Ушинского и др. Используются методы: анализ и синтез, исследование научной литературы по теме; анализ педагогического опыта.

Результаты и их обсуждение. По мнению В.Г. Белинского, В.И. Водовозова, П.Ф. Каптерева, М.В. Ломоносова, Н.И. Новикова, К.Д. Ушинского, патриотическое воспитание у детей дошкольного возраста необходимо начинать с любви к народу, национальной культуры, родному языку, национальным традициям и обычаям [2].

В работах других учёных, таких, например, как К.Ш. Ахияров, Х.Х. Баймурзин, И.И. Валеев, Г.Н. Волков, Р.Х. Гасанова, Г.И. Батурина, доказывается, что большим потенциалом в контексте патриотического воспитания обладают народные традиции и обычаи, которые

выполняют функцию связи прошлого с настоящим и способствуют сохранению системы национальных и общечеловеческих святынь [3].

В настоящее время в обществе изменяются нравственно-ценностные ориентиры, поэтому появляется необходимость в поиске новых подходов к реализации патриотического воспитания. На наш взгляд, максимальной продуктивностью будет обладать именно культурологический подход, направленный на актуализацию субъектами образовательного процесса ценностей, идеалов, образцов, характеризующих конкретную национальную культуру. В этом случае благодатным материалом для формирования активной личности гражданина продолжает оставаться культура и традиции белорусского народа.

Для воспитанников учреждений дошкольного образования эффективным методом формирования патриотической воспитанности будет выступать реализация комплекса педагогических условий, построенных на устном народном творчестве, обычаях и традициях белорусского народа, праздниках и обрядах. Таким образом, предлагаемый для работы материал раскрывает перед дошкольником неповторимость и богатство родного края, его историю, выявляются основные черты характера белорусского народа. Как результат, уважение и гордость за Родину формируются постепенно, по принципу от простого к сложному [2].

Для знакомства детей дошкольного возраста с народными традициями предлагается использовать, например, игру-развлечение «Осенины – осени именины» (таблица).

Таблица – Игра-развлечение

Тема игры	Программные задачи	Методические приемы	Дополнения (дидакт. материал, пособия, карточки)
Игра-развлечение Тема: «Осенины – осени именины»	– систематизировать представления об осени, домашних животных; – формировать монологическую речь воспитанников; – воспитывать чувство уважения к народным традициям	1. Педагог загадывает загадку дошкольникам об осени. 2. Беседа о том, как народ отмечает праздник «Осенины» 3. Народная игра «У дядюшки Трифона» 4. Рассматривание, называние домашних животных по вопросам. Как называют этих домашних животных? Почему их так называют? Чем они питаются? Какую приносят пользу? 5. Рефлексия	Пришла без красок и без кисти И перекрасила все листья. (осень) Иллюстрации осени. Стихотворение Т. Шорыгиной «Гроздь алые калина наклонила над водой...» Атрибуты к игре «У дядюшки Трифона» У дядюшки Трифона не только сыновей много, у него и животные живут. Послушайте загадки.

Заключение. Таким образом, можно сделать вывод, что использование народной культуры как материала для реализации патриотического воспитания детей дошкольного возраста позволит использовать в работе потенциал культурологического подхода к организации образовательного процесса. Тогда воспитание, в нашем случае, патриотическое, будет рассматриваться как культурный процесс, который основан на «присвоении» (усвоении знаний) ребенком материальных и духовных ценностей общечеловеческой и национальной культур.

1. Буровкина, Л. А. Влияние народной игрушки на духовно-нравственную культуру и ее использование в дошкольном образовании [Электронный ресурс] / Л. А. Буровкина, М. А. Афанаскина // О-во: социология, психология, педагогика. – 2020. – № 3. – С. 99–104.

2. Ахтян, А. Г. Народная культура как средство социально-личностного развития детей дошкольного возраста / А. Г. Ахтян // Ярослав. пед. вестн. – 2012. – № 4. – С. 28–32.

3. Гражданско-патриотическое воспитание детей дошкольного возраста через ознакомление с историей и культурой родного города / Р. В. Андреева [и др.] // Инновационные и актуальные подходы к обеспечению устойчивого развития образовательного процесса в условиях реализации ФГОС : материалы Всерос. науч.-практ. конф., Чебоксары, 21 июня 2018 г. / Эксперт.-метод. центр ; редкол.: М. П. Нечаев (гл. ред.) [и др.]. – Чебоксары, 2018. – С. 105–108.

ИГРЫ С ЭЛЕМЕНТАМИ НАРОДНОЙ СКАЗКИ КАК СРЕДСТВО ФОРМИРОВАНИЯ НРАВСТВЕННЫХ ЦЕННОСТЕЙ У ДЕТЕЙ ДОШКОЛЬНОГО ВОЗРАСТА

Иванцова А.А.¹, Денисенкова В.В.²,

*¹студентка 4 курса, ²аспирант НовГУ имени Ярослава Мудрого,
г. Великий Новгород, Российская Федерация*

Научный руководитель – Мигунова Е.В., канд. пед. наук, доцент

Ключевые слова. Дошкольное образование, народная сказка, игра, игровые технологии, нравственные ценности.

Key words. Preschool education, folk tale, play, game technology, moral values.

Одной из проблем современной системы образования является недостаточная результативность сложившейся концепции нравственного воспитания. Подтверждение этому являются результаты масштабного опроса, осуществленного всероссийским центром изучения общественного мнения (ВЦИОМ) в 2022 году. Готовность пренебречь моралью выше всего среди 18-24-летних (46%), а доминанта «жизни по совести» достигает максимума после 45 лет (77-79%) [1]. Результаты данного опроса могут быть свидетельством того, что постсоветская система воспитания нравственности оказалась несостоятельной, в сравнении с системой прежних лет. Современной педагогике необходимо обратить пристальное внимание на подрастающее поколение, не упустить столь значимый дошкольный возраст в приобщении детей к ценностям государства, своей Родины.

На сегодняшний день направление формирования духовных, нравственных и моральных ценностей является одним из самых значительных и актуальных. В «Стратегии развития воспитания в Российской Федерации до 2025 года» в качестве приоритетных направлений выделены следующие: развитие и воспитание детей на основе традиционных семейных духовно-нравственных ценностей; духовное и нравственное воспитание детей на основе российских традиционных ценностей. Содержание стратегии, выбор направлений опираются на систему духовно-нравственных ценностей, сложившихся в России [2]. Это позволяет нам осуществлять поиск различных путей формирования ценностей у подрастающего поколения. Наиболее восприимчивым для этих целей является дошкольный возраст, когда дети осваивают целостную картину мира, подражают взрослым, опираются на опыт бабушек и дедушек, родителей.

В дошкольном возрасте игра является ведущим видом деятельности, сказка – одна из наиболее доступных детскому восприятию и интересных для дошкольника форм знакомства с окружающим миром. Народная сказка содержит в себе именно те моральные нормы и нравственные ценности, которые можно назвать «вечными» и непреложными. Соответственно, наиболее эффективным способом формирования нравственности у детей является рациональное сочетание содержательной стороны народных сказок и развивающих функций игровых технологий.

Таким образом, целью данного исследования является изучение влияния игровых технологий и народной сказки на формирование нравственных ценностей у детей дошкольного возраста на разных возрастных этапах.

Материал и методы. В статье применяется аналитический обзор источников по выделенной теме, методы дедукции и индукции, используемые при изучении материалов по объекту (процесс формирования нравственных ценностей и представлений у детей дошкольного возраста) и предмету (игровые технологии с элементами народной сказки) исследования.

Материалом для изучения проблемы на теоретическом уровне выступили научные труды следующих авторов: Н.Я. Большунова, А.Н. Варламов, М.В. Инчина, В.Я. Пропп, К.И. Чуковский и др.

Результаты и их обсуждение. Игра является ведущим видом деятельности в дошкольном возрасте. Каждый ребенок познает мир играя. Играя во взрослых, примеряя на себя новые роли или взаимодействуя с окружающими его предметами. Также ребенок играет и в сказку. С течением времени многие фольклорные сюжеты были переложены в

игру («Репка», «Теремок», «Гуси-лебеди» и др.), а волшебные предметы нередко становятся игровыми атрибутами (волшебный клубочек, ключик, ступа с метлой и др.) ребят, используемыми ими и в свободной игровой деятельности.

Сказку, в том числе и народную, как средство воспитания рассматривали многие отечественные педагоги, литераторы и психологи (В.Г. Белинский, В.Я. Пропп, В.А. Сухомлинский, К.Д. Ушинский, К.И. Чуковский и другие) [3].

Так, К.И. Чуковский писал о том, что сказочные события, персонажи учат ребенка сочувствовать, сострадать и становиться на сторону добра [4]. В.Я. Пропп считал, что сказка сохранила в себе вечные ценности – трудолюбие, преданность, отзывчивость и в этом состоит её значимость [3].

В.Я. Пропп и К.И. Чуковский отметили очень важную черту, однозначно свойственную и народным сказкам – они отображают народную мудрость, содержат и транслируют проверенные временем ценности. Отстаивая сказку в педагогическом сообществе, они обращали внимание на наивность восприятия детей, подражание жизни взрослых, перенесение себя в условия сказочных персонажей, на сопереживание героям.

У народной сказки с детской игрой много общего. Эту особенность кумулятивной сказки отмечает А.Н. Варламов. По его мнению, повторение действий, диалогов, развивающихся в сюжете, словно по спирали, от незначительных к более масштабным, позволяет подобным сказкам стать детскими потешками или играми [5]. Такие сказки несут не только развлекательную функцию, их суть всегда поучительна. Основываясь на этом предположении, опираясь также на анализ психолого-педагогической литературы, направленной на приобщение детей к жизни в социуме, считаем, что игры на основе кумулятивных сказок, в которых повторяющиеся действия следуют друг за другом, скапливаются, объединяются, могут стать оптимальным средством в формировании нравственных качеств у детей дошкольного возраста.

Н.Я. Большунова и М.В. Инчина предлагают использовать возможности образовательной среды современного детского сада в форме игры на основе народной сказки. В своей работе авторы приводят доказательства эффективности совмещения выделенных нами игры, сказки и нравственных понятий. Дети, погружаясь в образовательный процесс, остаются в привычном им игровом контексте, взаимодействуют с давно знакомыми сказочными сюжетами и персонажами, при этом, через привычные образы, знакомясь с новыми явлениями. Главное преимущество такой методики воспитания – повышение мотивированности и осмысленности у детей [6]. Подобную форму обучения можно использовать и в формировании нравственности у детей. Дошкольники, используя народную сказку в игре, смогут не только в интересной форме познакомиться со сказочными сюжетами, но и усвоить нормы морали.

Заключение. Как мы видим, объединяя развлекательную и обучающую функции игровой деятельности и дидактизм народной сказки, можно улучшить результативность процесса включения ребенка в культурную среду, и, как следствие, сформировать у него высшие нравственные ценности. Такая форма работы повысит не только интерес ребенка к процессу воспитания и обучения, но и его мотивацию, осмысленность нравственных поступков, ценностей.

1. Всероссийский центр изучения общественного мнения (ВЦИОМ). Новости: Моральный поворот. - 2022. URL: <https://wciom.ru/analytical-reviews/analiticheskii-obzor/moralnyi-povorot>.

2. Распоряжение Правительства Российской Федерации от 29 мая 2015г. №996-р г. Москва "Стратегия развития воспитания в Российской Федерации на период до 2025 года" [Электронный ресурс] // Интернет-портал «Российской газеты». -2015. URL: <https://rg.ru/documents/2015/06/08/vospitanie-dok.html>.

3. Егорова, А. Б. Сказка как метод нравственного воспитания дошкольников / А. Б. Егорова // Александр Невский: Запад и Восток, историческая память народа: материалы ежегодных Митрофановских церковно-исторических чтений, Борисоглебск, 05 декабря 2020 года. – Воронеж: Воронежский государственный университет, 2020. – С. 71-74. – EDN NDOAWX.

4. Абсатинова, З. Г. Роль сказки в формировании личности воспитанников / З.Г.Абсатинова, Ф. Н. Давлетова // Педагогика и современное образование: традиции, опыт и инновации: Сборник статей VIII Международной научно-практической конференции, Пенза, 15 августа 2019 года. – Пенза: "Наука и Просвещение" (ИП Гуляев Г.Ю.).- 2019. – С. 159-161. – EDN QQKMFZ.

5. Варламов, А.Н. Кумулятивные сказки как форма детской игры /А.Н.Варламов //Природные ресурсы Арктики и Субарктики. – 2006. – №. 4. – С. 154-157.

6. Большунова, Н.Я. Технология организации занятия в детском саду в формах игры средствами сказки /Н.Я.Большунова, М.В.Инчина //Сибирский педагогический журнал. – 2013. – №. 3. – С. 206-212.

THE MAIN DIRECTIONS AND CONTENT OF MUSIC AND PEDAGOGICAL EDUCATION

Korytko E.V.,

postgraduate student VSU named after P.M. Masherov, Vitebsk, Republic of Belarus

Scientific supervisor – Malakhova I.A., Doctor of Pedagogical Sciences, Professor

Key words. Musical and pedagogical education, content, directions, teacher-musician.

The analysis of the development of music education in Belarus allows, taking into account extensive experience, to evaluate it from the point of view of modernity. Musical education is an important component of the musical culture of society, acts as a necessary prerequisite for musical art, ensures the transfer of accumulated musical experience.

The purpose of the article is to identify the main directions and content of higher music pedagogical education.

Material and methods. Theoretical methods were used: analysis of scientific sources, synthesis, concretization.

Results and their discussion. Musical and pedagogical education at the present stage is considered as a system that combines musical education, training and development. The scientific and methodological literature presented for study today examines the existing achievements in the field of musical and pedagogical research, as well as various educational methods of the pre-revolutionary, Soviet and modern periods, in order to identify the main aspects of effective and high-quality activity of a teacher-musician. At the same time, E.B. Abdullin notes that "... the topics of scientific research are problems covering various aspects of the content and process of music education. The focus is on the personality and activities of the student, the music teacher and their interaction with the musical art" [1, p. 3].

Many domestic and foreign researchers were engaged in the issues of the main directions and content of music and pedagogical education: O.N. Zhelnina, I.A. Malakhova, E.S. Polyakova, L.V. Kholastyakova, and others.

Currently, there are various educational institutions engaged in the training of a teacher-musician in music and educational practice. The training of a teacher-musician for the system of general and additional education (music teachers) is traditionally provided by the music-pedagogical and aesthetic faculties of universities of the Ministry of Education.

A feature of higher professional music and pedagogical education is simultaneous training in the field of pedagogy, musical culture and performance with various tasks, specializations, differing in the level of qualification depending on belonging to a particular educational institution. The combination of performing and pedagogical training of a student is primarily due to the uniqueness of music as an art and the very process of transmitting and assimilating the content of music education.

The peculiarity of musical and pedagogical education is the unity of musical and performing, theoretical and methodological training. During the training, future music teachers study a huge number of disciplines: "Pedagogy", "Psychology", "Philosophy", "Ethics", "Sociology", "Political Science", "Foreign language", "Musical Instrument", "Conducting", "Choir and practical work with the choir", "Vocals", "Fundamentals of Choral studies and methods of work with children's choir", "Organization of an ensemble at school", "Music Creativity Workshop", "Solfeggio Workshop", "Music Informatics", "Music History", "Fundamentals of Musical Literacy", "Musical and Pedagogical Design", "Classical Dance and methods of teaching it", "Folk dance and methods of teaching it", "Musical and rhythmic education", "Voice production", "Methods of musical education", "Methods of teaching music with a workshop" and others. Modern requirements imposed on a young specialist are associated with a significant expansion of the field of his activity and an increase in the level of professional competence.

The peculiarity of musical and pedagogical education is the unity of musical and performing, theoretical and methodological training. Graduates of music and pedagogical faculties should be prepared to apply their professional knowledge, skills and abilities not only in general education institutions, as a music teacher, but also in many other areas of education and culture. The

difference in the modern requirements imposed on a young specialist is associated with a significant expansion of the field of his activity and an increase in the level of professional competence.

Conclusion. Thus, in the Republic of Belarus there are various educational institutions engaged in the training of a teacher-musician for the system of general and additional education (music teacher). The main feature of higher musical and pedagogical education is simultaneous training in the field of pedagogy, psychology, musical culture and performance. A graduate of the music-pedagogical and aesthetic faculties should be prepared to apply their professional knowledge, skills and abilities not only in general education institutions, as a music teacher, but also in many other areas of education and culture.

1. Abdullin, E. B. Theory of music education: textbook for universities / E.B. Abdullin, E.V. Nikolaeva. Moscow : ACADEMIA, 2004. – 333 p.

ТЮТОРСТВО КАК ФУНКЦИЯ ПЕДАГОГА ПРИ РАБОТЕ С ОДАРЕННЫМ РЕБЕНКОМ

Кравчук А.В.,

аспирант БГУКИ, г. Минск, Республика Беларусь

Научный руководитель – Камоцкий М.В., канд. пед. наук

Ключевые слова. Одаренный ребенок, педагогическая поддержка, индивидуализация образования, тьюторство, тьюторская поддержка.

Key words. Gifted child, pedagogical support, individualization of education, tutoring, tutor support.

Современные тенденции развития социальных, педагогических и психологических практик объединяет стремлений к личностному развитию, обращению к индивидуальным особенностям и предпочтениям субъекта общественной жизни. Однако современные темпы развития педагогических процессов способствуют возникновению новых методов образования и воспитания или обращению к уже имеющимся, но в новой интерпретации, для более эффективного взаимодействия с личностью уже с ранних лет. Воспитание и развитие ребенка поддерживается в образовательной среде с целью выявления у него особенностей развития, эффективной передачи знаний, умений и навыков. Все это также ведет к индивидуализации образовательного процесса, на который делает запрос семья и пытаются реализовать на практике социальные институты, в которых существует ребенок. Все чаще в сфере культуры, искусства и образования возникают вопросы выявления и развития одаренных и талантливых детей как возможный кадровый ресурс развивающегося государства. В соответствии с новой редакцией Кодекса об образовании Республики Беларусь от 31 января 2022 года отдельного внимания заслуживает «Раздел XIV. Дополнительное образование одаренных детей и молодежи», в котором одним из важнейших положений выступает необходимость работы с одаренными детьми [1].

Цель статьи – определить особенности тьюторства как педагогической поддержки одаренного ребенка.

Материал и методы. Анализ психолого-педагогической и методической литературы, анализ и обобщение опыта педагогической деятельности по проблеме исследования.

Результаты и их обсуждение. «Одаренный ребенок – это ребенок, который выделяется яркими, очевидными, иногда выдающимися достижениями (или имеет внутренние предпосылки для таких достижений) в том или ином виде деятельности» [2, с. 5]. Процесс развития и обучения одаренного ребенка требует четкой спланированной работы всех специалистов, которые непосредственно работают с такими детьми. Можно сказать, что такие способности требуют особого педагогического, чаще всего индивидуального подхода на этапе выявления, поддержки и развития для достижения наиболее выдающихся результатов деятельности в данной области проявления.

Такую педагогическую поддержку одаренных детей с целью их дальнейшего становления «необходимо рассматривать в качестве процесса реализации педагогом условий для самостоятельного и сознательного осуществления ребенком адекватного выбора того, чтобы в той или иной учебной или жизненной ситуации одаренный ребенок смог сознательно и самостоятельно осуществить адекватный выбор поведения и/или источников информации, не противоречащий ни его личностно-значимым ценностям, ни культурным традициям, а также, чтобы он мог самостоятельно действовать сообразно ситуации этого выбора даже при встрече с каким-либо затруднением» [3, с. 13]. Такое взаимодействие с ребенком, направленное на создание для него условий, построенных на личных предпочтениях, мотивах, интересах, называют тьюторством.

В таком случае тьюторская поддержка одаренного ребенка – это индивидуальная деятельность по созданию комфортных условий для развития ярких выдающихся способностей, основанная на личном сознательном выборе и предпочтениях самого ребенка. Тьюторская поддержка осуществляется тьютором.

По мнению ученого-педагога Ю.Л. Деражне, «тьютор в системе открытого образования является важнейшим системаобразующим компонентом, выполняя функции преподавателя, консультанта, методиста, наставника» [4, с.5]. Однако при всех имеющихся запросах в образовательном пространстве Республики Беларусь тьюторство выступает одной из функций специалиста, работающего с детьми по индивидуализации образования одаренного ребенка. Тьютором в данном случае может выступать квалифицированный учитель, педагог-психолог, воспитатель, владеющий определенными знаниями, пониманием механизмов тьюторства, навыками взаимодействия с одаренными детьми. Исходя из этого, такая деятельность педагогического работника в работе с одаренными детьми также полноценно может считаться тьюторством, наставник – тьютором, а ученик – тьюторантом.

Педагог-тьютор, помимо своих прямых педагогических функций (организация учебной и воспитательной деятельности, передача знаний, умений ребенку, диагностика в процессе образовательной деятельности и др.), обладает также рядом специализированных функций, таких, как:

- стимулирование самостоятельного стремление к саморазвитию и самосовершенствованию;
- работа с личными мотивами и мотивацией, которые могут меняться в процессе обучения или на других этапах реализации в области одаренности;
- построение долгосрочных целей, профессионального самоопределения;
- работа с одаренным ребенком над долгосрочными проектами, позволяющими ему самостоятельно видеть перспективы собственной деятельности;
- осуществление плавного перехода от развития в одной области одаренности к смежным сферам реализации;
- создание индивидуального стиля реализации;
- работа с самооценкой одаренного ребенка;
- становление или восстановление межличностных отношений с другими участниками образовательного процесса, сверстниками, профессионалами в определенной области одаренности, в которой реализуется ребенок;
- организация восстановительных мероприятий для коррекции самочувствия и работоспособности (рекреация).

Для выполнения всех вышеперечисленных функций, а также успешной реализации на практике планов и осуществлении поставленных целей и задач воспитания и образования необходимо соблюдение определенных условий взаимодействия тьютора и тьюторанта, а именно:

1. Необходим запрос на тьюторскую поддержку со стороны одаренного ребенка или его законных представителей.
2. Нацеленность на самостоятельную работу и решение задач в условиях тьюторской поддержки.
3. Открытость тьюторанта при непонимании или возникновении вопросов, препятствий в процессе тьюторской поддержки.
4. Конфиденциальность процесса тьюторской поддержки между всеми его участниками.

Заключение. Исходя из всего вышеизложенного, можно сказать, что в современном образовательном пространстве Республики Беларусь возможно применение такой формы деятельности, как тьюторство, в аспекте функционального применения к деятельности педагогов и наставников. Согласованность целей и задач в практике работы с одаренными детьми, как в поле деятельности педагога, так и педагога-тьютора дает обоснованное право сказать, что тьюторская функция позволяет использовать расширенный спектр возможностей работы с одаренными детьми, опираясь на их личные потребности и интересы, корректировать внешний градус воздействия социальных факторов на развитие его способностей, а также отслеживать динамику становления будущего специалиста различных областей знаний.

1. Кодекс Республики Беларусь о образовании [Электронный ресурс] : 31 января 2022 г., № 154-З : принят Палатой представителей 21 декабря 2021 г. : одобр. Советом Респ. 22 декабря 2022 г. : в ред. Закона Респ. Беларусь от 14 янв. 2022 г. // ЭТАЛОН. Законодательство Республики Беларусь / Нац. центр правовой информ. Респ. Беларусь. – Минск, 2022.

2. Золотарева, А.В. Тьюторское сопровождение одаренного ребенка / А.В. Золотарева, Е.Н. Лекомцева, А.Л. Пикина. – М. :Юрайт, 2022. – 184 с.

3. Азизова, Л.Х Педагогическая поддержка одаренных младших школьников в условиях дополнительного образования : дис. ... канд. пед. наук : 13.00.01 / Л.Х Азизова. – Махачкала, : 2019. – 235 с.

4. Деражне, Ю.Л. Тьютор в открытом обучении : учебно-методическое пособие / Ю.Л. Деражне. – М. : Изд-во Департамента федеральной государственной службы занятости населения, 1998. – 104 с.

НАРОДНАЯ ПЕДАГОГИКА КАК СРЕДСТВО ТРУДОВОГО ВОСПИТАНИЯ МЛАДШИХ ШКОЛЬНИКОВ

Оганезова Л.С.,

молодой ученый Ставропольского государственного педагогического института,

г. Ставрополь, Российская Федерация

Научный руководитель – Москвитина Н.Ю., канд. психол. наук, доцент

Ключевые слова. Младший школьный возраст, народная педагогика, трудовое воспитание.

Key words. Primary school age, folk pedagogy, labor education.

В настоящее время проблема трудового воспитания младших школьников является одной из важнейших в современном образовании. Трудолюбие, ответственное отношение к своим обязанностям, стремление прийти на помощь – это одни из самых важных нравственных качеств человека. 20 июля 2023 года Государственная дума России приняла закон о трудовом воспитании школьников, который вступил в силу с 1 сентября 2023 года. Нововведения коснулись закона «Об образовании в Российской Федерации», одновременно из него исключается норма о запрете привлекать школьников к труду без согласия родителей. Согласно закону, дети будут убирать и оформлять классы, сажать растения, ухаживать за пришкольной территорией, помогать работникам библиотек.

Трудовое воспитание позволит учащимся приобщиться к различным видам работы, включая благоустроительные работы, организацию мероприятий и многое другое. Это не только поможет школьникам развить свои способности, но и подготовит их к выбору будущей профессии.

В условиях реализации федерального государственного образовательного стандарта начального общего образования (ФГОС НОО) педагогам приходится искать новые средства обучения, которые соответствуют новым требованиям и целям трудового воспитания обучающихся.

Поиск путей повышения эффективности воспитательного процесса в трудовом воспитании младших школьников привел к использованию возможностей средств народной педагогики. Ценные идеи о нравственном и духовном потенциале народной педагогики в трудовом воспитании детей отражены в трудах З.Н. Варбанец, И.А. Галицкой и др. Вопросы, направленным на реализацию богатейших возможностей народного трудового воспитания, посвящены труды Ч.Ч. Валиханова, В.М. Кунанбаева. Общие проблемы трудового воспитания младших школьников на основе народной педагогики получили методологическую оценку в исследованиях Г.С. Виноградова, Г.Н. Волкова и др.

Интенсификация трудового воспитания является важной целью современной педагогики, что обуславливает необходимость в учете особенностей формирования у младших школьников таких качеств, как трудолюбие, ответственность, добросовестность, т.е. трудовое воспитание в целом должно быть культуросообразным, опираться на народную педагогику.

В этой связи, **целью** нашего исследования явилось выявление роли народной педагогики в трудовом воспитании младших школьников.

Материал и методы. Анализ психолого-педагогической и методической литературы, анализ и обобщение опыта педагогической деятельности по проблеме исследования.

Результаты и их обсуждение. Народная педагогика является эффективным средством трудового воспитания младших школьников [2].

В качестве средства народной педагогики, способствующего воспитанию младших школьников, можно назвать труд. С древнейших времен трудовое воспитание детей и молодежи являлось важнейшей обязанностью родителей, а затем и учебных заведений, и других общественных институтов.

Посредством трудовой деятельности происходит привитие таких качеств, как коллективизм, взаимопомощь и взаимовыручка. Трудовая деятельность может быть реализована в уборке территории близ школы, где дети и проявят такие качества, как взаимовыручка, помощь. Коллективный труд способствует сплочению, учит общению среди сверстников [3].

Учитывая то, что большая часть библейских историй имеет фольклорную основу и нравственную направленность, можно говорить о том, что религия является могучим средством народной педагогики, обогащающим духовный и нравственный потенциал подрастающего поколения [1]. Религия своими специфическими методами способна регулировать поведение ребенка в трудовой деятельности.

С целью трудового воспитания младших школьников возможно обращаться к источникам, документам, существующим с древних времен, на которых основываются религиозные учения и которые формируют в детях здоровые индивидуально и социально значимые потребности; высокую степень трудолюбия [3].

На внеурочных занятиях, на тематических уроках можно знакомить учащихся с Библией, уделяя, в первую очередь, внимание вопросу: почему необходимы кротость, терпение, трудолюбие и т. п.

Педагогически ценным средством народной педагогики для учащихся начальной школы является фольклор, знакомство с которым происходит у детей с первой услышанной в раннем возрасте песни, сказки, в первой игре.

Педагогическая ценность устного народного творчества состоит в его познавательной, воспитательной и эстетической пользе, которые неразрывно связаны между собой [2].

Познавательная польза фольклора заключается в отражении им особенностей явлений реальной жизни и предоставлении обширных знаний об истории общественных отношений, труде и быте.

Воспитательный потенциал фольклора проявляется стремлением к труду.

Эстетическое значение – в поражающем искусстве слова, поэтическом мастерстве, выражающемся в построении фольклорных произведений, в создании образов.

Эмоциональному миру ребенка данного возраста очень близка народная музыка (песни, потешки, прибаутки), так как она пронизана огромной любовью к детям.

Песня как средство народной педагогики обладает большими возможностями в трудовом воспитании детей младшего школьного возраста. Главное ее назначение состоит в том, чтобы привить ребенку любовь к труду, развить эстетические взгляды. Красота и добро в песне выступают в единстве [3].

Большой педагогической ценностью в трудовом воспитании младших школьников обладают пословицы, созданные всем народом и потому выражающие его коллективное мнение. В пословице присутствует «педагогический момент» – назидательность в труде [1].

Пословицы о труде содержат народную оценку жизни и наблюдения народного ума. Так как эти формы фольклора имеют благоприятную для запоминания форму, то это способствует усилению их воспитательного значения.

Применяя пословицы с целью формирования трудолюбия учащихся начальной школы, учитель может облегчить их запоминание игрой слов, разными созвучиями, рифмами, ритмикой, порой весьма искусной.

Пословица является формой сохранения и распространения народной мудрости и опыта познавательной деятельности, моделирующей трудовое воспитание и его результат – развитие трудовых навыков и трудолюбия [2].

Следующим средством народной педагогики в трудовом воспитании считаются загадки. Они развивают мышление детей младшего школьного возраста, при помощи загадок дети обучаются обращать внимание на предметы и явления из различных областей трудовой деятельности. Загадки о труде содержат сведения о профессиях и иных областях трудящейся деятельности человека.

Загадки, как малые формы фольклора, умны, высоко поэтичны и несут в себе нравственную идею, поэтому оказывают влияние на трудовое воспитание детей [1].

Большой педагогической ценностью в трудовом воспитании обладают народные сказки.

Сказки, являясь художественно-литературными произведениями, в одно и то же время были для трудящихся и областью теоретических обобщений по практически всем отраслям познаний.

Жизнь, этническая практика воспитания обосновали педагогическое значение сказок. В сказках-притчах, тем более в исторических, прослеживаются межэтнические связи народов, совместная борьба рабочих против иноземных противников и эксплуататоров. В ряде сказок есть хвалебные выражения о трудовых подвигах разных народов.

Основная роль в трудовом воспитании младших школьников отводится народной музыке, которая в собственной онтологической данности считается носителем, выразителем и отблеском духа народов. В музыке воспевались трудовые и геройские подвиги народа, величие природы, восхвалялись людские добродетели, высмеивались пороки. Музыка концентрировала народную мудрость и приспособлялась к возрасту ребенка, условиям жизни семьи и общины. Вследствие этого, она имела воспитательный характер, применялась в формировании трудовых качеств ребенка.

Заключение. Таким образом, народная педагогика считается действенным средством трудового воспитания младших школьников. Трудовые качества детей младшего школьного возраста воспитываются средствами народной педагогики: фольклор (пословицы и поговорки, загадки о труде), народная музыка, народные сказки.

1. Григорьев, Д.В. Внеурочная деятельность школьников. Методический конструктор: пособие для учителя / Д.В. Григорьев. - М.: Просвещение, 2015. - 223 с.

2. Демчук, Г.Г. Организация работы в начальной школе в соответствии с ФГОС НОО / Г.Г. Демчук // Управление начальной школы. - 2019. - № 10. - С.34-35.

3. Литвинова, Л.С. Нравственное воспитание школьников. 2-11 классы: Основные аспекты, сценарии мероприятий / Л.С. Литвинова. - М.: 5 за знания, 2015. - 207 с.

4. Соколова, И.И. Формирование ценностных ориентаций личности младшего школьника: методический материал / И.И. Соколова. - М., 2016. - 84 с.

ОСОБЕННОСТИ ВЛИЯНИЯ ЦЕННОСТНЫХ ОРИЕНТАЦИЙ РОДИТЕЛЕЙ НА САМООЦЕНКУ ДЕТЕЙ СТАРШЕГО ДОШКОЛЬНОГО ВОЗРАСТА

Павленко Е.А.,

*молодой ученый Ставропольского государственного педагогического института,
г. Ставрополь, Российская Федерация*

Научный руководитель – Хилько О.В., канд. психол. наук, доцент

Ключевые слова. Особенности влияния ценностных ориентаций, самооценка, развитие личности ребенка старшего дошкольного возраста, нравственные и культурные ценности.

Key words. Value orientations, self-esteem, personality development of an older preschool child, moral and cultural values.

Изменение общественно-политического строя, интеграция России в мировое сообщество делают проблему ценностных ориентаций одной из самых актуальных для современного общества. В условиях кризиса современного общества, а также изменения моральных и ценностных установок значительно возрастает интерес ученых к проблеме ценностных ориентаций отдельных социальных групп, в том числе семьи.

Цель исследования – выявление влияния ценностных ориентаций родителей на самооценку детей старшего дошкольного возраста.

Материал и методы. Научные исследования, статьи, изучение и теоретический анализ психолого-педагогической и научно-методической литературы.

Результаты и обсуждение. Проблема влияния ценностных ориентаций родителей на самооценку детей старшего дошкольного возраста остается достаточно актуальной не только в специальной, коррекционной, но и в общей психологии, педагогике, социологии и других отраслях научного знания. Так, сущность ценностных ориентаций, особенности формирования самооценки детей старшего дошкольного возраста с ближайшим социальным окружением представлены в исследованиях Елизарова А.Н., Собкина В.С., Леоньева Д.А. и др. [5,4]. Изучению вопросов структуры личности и отношения человека к действительности, психологических методов преодоления кризисных ситуаций, в том числе среди детей старшего дошкольного возраста, с использованием различных педагогических, социально-психологических технологий и методов, посвящены исследования Рубинштейна С.Л., Василюка Ф.Е. и др [4,3].

Проведенный анализ научной литературы показывает, что при определенной изученности проблемы влияния ценностных ориентаций родителей на самооценку детей старшего дошкольного возраста некоторые ее аспекты остаются недостаточно исследованными. Прежде всего, это касается вопросов ориентации личности на такие ценности, как материальная обеспеченность, личная независимость, самореализация и самоактуализация личности «вне семьи», что, по мнению исследователей, создает угрозу дестабилизации отношений в самой семье и способствует росту неблагополучных семей.

Центральным звеном теории Ф.Е. Василюка является понятие «ценностные ориентации», в которое он вкладывает специфический смысл. В данной концепции ценностные ориентации представлены тремя типами: гуманистические, традиционные и авторитарные.

Согласно концепции Леонтьева, ценностные ориентации формируются в процессе социализации, то есть взаимодействия человека с общественной средой. Однако автор отмечает, что ценности не являются непрерывными и постоянными категориями, они могут меняться и противоречить друг другу [1].

По мнению выдающегося психиатра и философа В. Франкла, человеческое существование базируется на ценностях. Он считал, что каждый человек ищет смысл своей жизни и стремится к достижению своих целей, которые основаны на его личных ценностях. Франкл выделял три типа ценностных ориентаций: материальную, социальную и духовную.

Теория ценностных ориентаций М. Рокича представляет собой описание системы ценностей, которые формируют мировоззрение и поведение человека. Рокич выделяет три типа ценностных ориентаций: субъектный, социальный и конформный. Система субъектных ориентаций связана с личностными характеристиками человека и является выражением его индивидуальных потребностей. Человек, ориентированный на субъектную ценность, склонен принимать решения самостоятельно и руководствоваться личностными мотивами.

Самооценка ребенка является важным фактором в регулировании его поведения. Ученые из разных направлений психологии, таких как психоанализ, символический интеракционизм и гуманистическое направление, внесли значительный вклад в исследование формирования самооценки детей дошкольного возраста.

Один из первых научных подходов к самооценке, которые появились в зарубежной психологии, был предложен У. Джеймсом. Он исследовал функции сознания и

самосознания и их важную роль в жизнедеятельности человека. У. Джеймс отмечал, что самооценка тесно связана социальным положением человека в обществе, его социальным статусом [6].

Уильям Билкс, известный американский социолог, разработал теорию ценностных ориентаций. Она предполагает, что человек ориентируется на определенные ценности в своей жизни, которые определяют его поведение и принятие решений. Билкс выделил три основные ориентации: гедонистическую, идеалистическую и традиционную. Гедонистическая ориентация - это ориентация на удовольствие, комфорт и наслаждение. Люди с такой ориентацией стремятся к приятным ощущениям и стараются избегать боли и неудобств. В данном случае главное для них - собственное удовольствие и наслаждение, и они склонны кратковременным любовным связям, алкогольному и наркотическому опьянению, быстрому успеху и так далее. Идеалистическая ориентация - ориентация на ценности, честность и способность к самореализации.

Согласно работам Н.Е. Анкундиновой, А.М. Богуш, В.А. Горбачевой, К.А. Архиповой, Р.Б. Стеркиной, Е.О. Смирновой, Г.Б. Тагиевой, самооценка детей в дошкольном возрасте связана с тем, насколько хорошо они справляются с различными видами деятельности.

Согласно М.И. Лисиной, самооценка связана с переработкой эмоциональной информации о себе, которая формируется на основе отношения к себе, и является узким понятием по сравнению с образом самого себя. Развитие ясной самооценки и осознания себя происходит на более поздних этапах развития познавательной активности ребенка [2].

Влияние ценностных ориентаций родителей на развитие личности ребенка изучалось А.Н. Елизаровым, Е.М. Маричем, В.С. Собкинским.

В настоящее время сложились определенные теоретические предпосылки для исследования взаимосвязи ценностных ориентаций родителей и самооценки детей старшего дошкольного возраста, накоплен основательный теоретический материал по данной проблеме.

По мнению ученых, стиль воспитания, применяемый в семье, может оказывать значительное влияние на самооценку ребенка. Поэтому родителям необходимо повысить свою психологическую компетентность в вопросах стиля воспитания и ознакомиться с различными стилями воспитания, их положительными и отрицательными сторонами. Такой осознанный подход поможет создать гармоничные отношения внутри семьи и обеспечить благоприятное будущее ребенка.

Заключение. Таким образом, проведенный анализ научной литературы показывает, что при определенной изученности проблемы влияния ценностных ориентаций родителей на самооценку детей старшего дошкольного возраста некоторые ее аспекты остаются недостаточно исследованными. Прежде всего, это касается вопросов ориентации личности на такие ценности, как материальная обеспеченность, личная независимость, самореализация и самоактуализация личности «вне семьи», что по мнению исследователей создает угрозу дестабилизации отношений в самой семье и способствует росту неблагополучных семей.

1. Абрамова, Л.В. Ценностные ориентации /Л.В.Абрамова. – Москва: Мозаика-Синтез, 2017. – 80 с.
2. Ананьев, Б.Г. Человек как предмет познания /Б.Г.Ананьев. – СПб.: Питер Пресс, 2016. – 288с.
3. Анисимов, С.Ф. Ценности реальные и мнимые /С.Ф.Анисимов. – М.: Мысль, 2018. – 183 с.
4. Артюхова, Ю.В. Ценности и воспитание /Ю.В.Артюхова. – М: Педагогика, 2016. – 128 с.
5. Белобрыкина, О.А. Диагностика развития самосознания в детском возрасте /О.А.Белобрыкина. – СПб.: Речь, 2016. – 320 с.
6. Белобрыкина, О.А. Психологическая диагностика самооценки детей старшего дошкольного возраста /О.А.Белобрыкина. – Новосибирск: ГЦРО, 2015. – 395 с.
7. Божович, Л.И. Личность и её формирование в детском возрасте /Л.И.Божович. – СПб.: Питер, 2008. – 398с.

РАЗВИТИЕ МУЗЫКАЛЬНЫХ СПОСОБНОСТЕЙ ВОСПИТАННИКОВ СТАРШЕГО ДОШКОЛЬНОГО ВОЗРАСТА ПУТЕМ ИСПОЛЬЗОВАНИЯ МУЗЫКАЛЬНЫХ КОМПЬЮТЕРНЫХ ИГР И ТЕХНОЛОГИИ «МУЛЬТСТУДИЯ»

Роговая Е.А.,

молодой учёный БГПУ имени М. Танка, г. Минск, Республика Беларусь

Научный руководитель – Анцыпирович О.Н., канд. пед. наук, доцент

Ключевые слова. Современные компьютерные технологии, компьютерная игра, анимация, мультстудия, музыкальное воспитание, воспитанники старшего дошкольного возраста.

Key words. Modern computer technologies, computer games, animation, cartoon studio, music education, older preschool children.

Игровая деятельность является ведущей деятельностью ребенка дошкольного возраста, признается важнейшим его качеством для полноценного формирования личности ребенка, его творческого развития. Вопрос, связанный с использованием современных информационных технологий в образовательном процессе учреждения дошкольного образования, становится все более актуальным в условиях информатизации современного общества.

В настоящее время технологии плотно вошли в сферу образования, стали частью нашей культуры. Информационные технологии окружают нас повсеместно, они достаточно разнообразны и включают в себя: обучающие программы, программы для тестирования и контроля уровня знаний, тренажеры, интерактивные компьютерные игры, автоматизированные обучающие системы, электронные пособия и справочники, электронные ресурсы, содержащие визуальную информацию (аудио и видео материалы). (источник). Формы работы с информационными технологиями в образовательном процессе могут быть как групповые, так и индивидуальные, все зависит от формы применения.

Цель статьи - обзор возможности использования компьютерных игр и технологии «Мультстудии» в развитии музыкальных способностей детей дошкольного возраста

Материал и методы. Аналитический обзор литературы, сравнительный обзор научных статей и диссертаций по теме исследования.

Самой естественной и доступной формой познания в старшем дошкольном возрасте является игра. Это особый вид деятельности, представляющий собой процесс, который можно обозначить как отображение или преобразование действительности, в ходе которого происходит усвоение общественного опыта, отработка умений и становление навыков ребенка.

«Компьютерная игра - разновидность игр, в которых компьютер выполняет роль ведущего или партнера по игре, а возникающие по ходу игры игровые ситуации воспроизводятся на экране дисплея или телевизора. Играющим предоставляется возможность изменять игровую ситуацию, управлять ею с помощью различных команд» [1, с.23]. Именно компьютерные игры способствуют более непринужденному и комфортному погружению ребенка в современное образовательное пространство. Особое место занимает компьютерная игра в музыкальном образовании воспитанников старшего дошкольного возраста.

Современные педагоги рассматривают компьютерные игры как мощную мотивирующую среду из-за их потенциала для повышения вовлеченности и мотивации воспитанников в обучении, а также как эффективный способ создания социального интерактива и многогранной учебной среды. Компьютерные игры дают возможность предельно активизировать участников игровой деятельности, усилить яркость впечатлений и эмоциональное воздействие. Это приобретает повышенную значимость в процессе музыкального развития детей, где средством коммуникаций и предметом изучения выступает вид искусства.

Внедрение компьютерных игр в музыкально-образовательный процесс имеет много преимуществ: расширение использования электронных средств обучения, так как они передают информацию быстрее, чем при использовании традиционных средств; увеличение восприятия материала за счет увеличения количества иллюстративного материала; выполняют совместную работу детей во взаимодействии; обеспечивают наглядность, которая способствует лучшему запоминанию материала, учитывая наглядно-образное

мышление детей дошкольного возраста; дает возможность использования графической, текстовой, аудиовизуальной информации; с помощью компьютера можно смоделировать такие жизненные ситуации, которые сложно показать в повседневной жизни (звуки животных, природы); позволяет экономить время за счет высокой скорости обновления дидактического материала; способствует компактному хранению больших объемов информации в текстовой и образной форме.

Использование компьютерных игр в музыкально-игровой деятельности является дополнением к основным видам данной деятельности. Интерактивные игры должны соответствовать возрасту и возможностям ребенка. Применение таких игр способствует широкому развитию индивидуального подхода в обучении. Педагог может подобрать такие компьютерные игры под каждого ребенка индивидуально, которые будут соответствовать его индивидуальным особенностям, возможностям и уровню ребенка.

В настоящее время в образовательном процессе одной из современных тенденции в развитии дошкольного образования является использование STEAM-технологий как одного из инновационных подходов к развитию ребенка дошкольного возраста на междисциплинарной основе. Одним из новых направлений использования современных компьютерных технологий и направлений STEAM-образования детей дошкольного возраста является технология «Мультстудии» и ее аналогов.

Анимация (от фр. animation – оживление, одушевление) – вид искусства, произведения которого создаются путём кадровой съёмки отдельных рисунков или сцен [2, с. 446]. Благодаря современным компьютерным технологиям, искусство анимации стало доступно многим. Мультипликационные фильмы теперь с успехом может сделать не только взрослый, но и ребенок. Анимация предоставляет наибольшие возможности для развития речевых, творческих и музыкальных способностей, сочетая теоретические и практические занятия, результатом которых является реальный продукт самостоятельного творческого труда детей.

Через создание анимационных мультфильмов имеется возможность развития музыкальных способностей воспитанников, их представлений о музыке как искусстве – через обыгрывание разнообразных сюжетов, связанных с бытованием музыки в различных исторических и социокультурных условиях (музыка разных эпох и стилей, различные музыкальные профессии, музыкальный инструментарий, фольклорные праздники и др.), подбор музыкального сопровождения для сцен мультфильма, озвучивание персонажей (предполагающее пение либо музицирование от лица персонажа, «вкладывание в уста» персонажей доступной информации о музыке и др.).

Результаты и их обсуждение. Таким образом, мультипликация, как вид современного искусства, обладает такой педагогической ценностью, как возможность комплексного развивающего обучения детей. С помощью мультипликации становится возможным сблизить интерес ребенка и взрослого и получить совершенно оригинальный творческий продукт. Применение современных методик дошкольного образования, таких, как «Мультстудия» и ее аналогов, позволяет сделать процесс обучения воспитанников дошкольного возраста увлекательным и интерактивным, помогая всесторонне развивать личность воспитанника.

Процесс создания собственных мультфильмов доступен уже для воспитанников младшего дошкольного возраста. Однако именно старший дошкольный возраст позволяет реализовать возможности «Мультстудия» в развитии творческих способностей, самостоятельности, инициативы детей, их формирующейся информационно-коммуникативной компетентности.

Исходя из анализа теоретического материала по теме развития музыкальных способностей воспитанников старшего дошкольного возраста и применение современных технологий в образовательном процессе, нами был разработан образовательный модуль, направленный на развитие музыкальных способностей, который включает в себя: музыкально-компьютерные игры и применение технологии «Мультстудии» для развития музыкальных способностей и закрепления полученных знаний ранее. Использование образовательного модуля в музыкально-игровой деятельности направлено на развитие музыкальных способностей, как: ладовое чувство, звуковысотный слух, чувства ритма, так же и познавательных процессов детей - мышления, памяти, внимание, воображение;

развивает такие положительные качества личности, как любознательность, самостоятельность, усидчивость, последовательность действий, терпение.

Данный модуль является достаточно эффективным в работе и показывает хорошие результаты в процессе применения. Благодаря использованию данного модуля, формируется более эффективная модель обучения детей дошкольного возраста, повышается мотивация и развивается интерес к изучению музыкальной сферы. Совместное использование компьютерных игр и технологии анимации позволяет добиться следующих результатов в музыкальном развитии детей старшего дошкольного возраста: развиваются значимые личностные качества, такие, как эмоциональная отзывчивость, любознательность, способность управлять своим поведением, активность, способность планировать свои действия, совершенствуются коммуникативные навыки, развиваются соответствующие специальные способности, наблюдается повышение эффективности процесса обучения; повышение уровня профессионального мастерства; активизация познавательной деятельности детей; создание единой информационной среды; повышение интеллектуального уровня развития ребенка посредством использования информационно-коммуникативных технологий. Таким образом, применение образовательного модуля на основе: компьютерных игр совместно с технологией «Мультстудии» позволяют решать разнообразные образовательные задачи в работе с детьми старшего дошкольного возраста.

Заключение. Использование современных информационных технологий в музыкальном развитии воспитанников старшего дошкольного возраста превращает занятия в живое действие, вызывающее у детей неподдельный интерес, увлеченность изучаемым материалом, а компьютер является частью его повседневной жизни. Ребенок не только видит, воспринимает, действует, он переживает эмоции. Ведь, как известно, только то, что заинтересовало ребенка и вызвало какой-то эмоциональный отклик, станет его собственным знанием и послужит стимулом к дальнейшим открытиям.

1. Бревнова, Ю. А. Компьютерные игры в современной субкультуре детства (социокультурный аспект) : автореф. дис. ... канд. культурологии : 24.00.01 / Ю. А. Бревнова ; Гос. акад. славян. культуры. – М., 2012. – 23 с.

2. Азимов, Э. Г. Новый словарь методических терминов и понятий: теория и практика обучения языкам / Э. Г. Азимов, А. Н. Шукин. – М.: ИКАР, 2010. – 446 с.

ФОРМИРОВАНИЕ ЦЕННОСТНОГО ОТНОШЕНИЯ К СЕМЬЕ В ДОШКОЛЬНОМ ВОЗРАСТЕ В ПРОЦЕССЕ НРАВСТВЕННОГО ВОСПИТАНИЯ КАК ПЕДАГОГИЧЕСКАЯ ПРОБЛЕМА

Хирьянова К.В.,

молодой ученый Ставропольского государственного педагогического института,

г. Ставрополь, Российская Федерация

*Научный руководитель – **Войнова И.М.,** канд. пед. наук, доцент*

Ключевые слова. Воспитание, нравственность, семья, старший дошкольный возраст, ценности.

Key words. Education, morality, family, senior preschool age, values.

В современном обществе наметилась негативная тенденция, заключающаяся в несформированности у подрастающего поколения ценности семьи, отсутствию у детей понимания и поддержания нравственно-духовных традиций семьи, уважения и ответственности за родных и близких.

В сфере общественных отношений признается безусловная ценность семьи как первоосновы нашей принадлежности к многонациональному народу Российской Федерации, Отечеству. Духовно-нравственное развитие и воспитание личности начинается именно в семье.

Неоценим тот факт, что ценности личности, в первую очередь, формируются в семье. Однако, как отмечает А.А. Дмитриева, нравственное развитие личности ребенка, его ценностных ориентаций как целенаправленный процесс происходит в сфере образования [1].

В этой связи, целью нашего исследования явилось изучение проблемы формирования ценностного отношения к семье в дошкольном возрасте в процессе нравственного воспитания в условиях дошкольной образовательной организации.

Материал и методы. Анализ психолого-педагогической и методической литературы, анализ и обобщение опыта педагогической деятельности по проблеме исследования.

Результаты и их обсуждение. Дошкольный возраст благоприятен для воспитания ценностного отношения к семье и семейным традициям.

На современном этапе развития дошкольного образования в условиях реализации федерального государственного образовательного стандарта дошкольного образования (ФГОС ДО) актуальность воспитания у детей дошкольного возраста ценностного отношения к семье заключается в необходимости организации воспитательно-образовательного процесса, участниками которого являются не только обучающиеся, но и их родители.

Решение проблемы воспитания ценностного отношения к семье у детей дошкольного возраста в условиях дошкольной образовательной организации подразумевает проведение педагогической работы по формированию нравственных качеств личности ребенка, осознанию им ценности семьи.

В возрасте 3-4 лет (младшем дошкольном возрасте) семья для ребенка олицетворяет любовь и дает чувство безопасности. В этой связи, педагогическая работа строится на внимательном отношении воспитателя к эмоциональному состоянию ребенка, воспитанию у него элементарных норм нравственности как в детском саду, так и в условиях семьи. При этом, формы педагогической работы разнообразны – этические и нравственные беседы, разбор элементарных сюжетов и ситуаций [3].

В возрасте 4-5 лет (среднем дошкольном возрасте) у детей начинают формировать нравственное поведение. Задачи педагогической работы усложняются и расширяются – формируют представления ребенка о крепкой и дружной семье, семейных традициях, нравственном поведении. Вышеуказанные формы работы педагога дополняются сюжетно-ролевыми играми о семье, семейными вернисажами, семейными праздниками и досугом и т.п. [4].

В старшем дошкольном возрасте (5-7 лет) педагогическая работа по формированию нравственных качеств личности ребенка, осознанию им ценности семьи становится приоритетным направлением нравственного воспитания. Это объясняется тем, что именно в старшем дошкольном возрасте происходит интенсивная социализация ребенка, также у него начинает формироваться образ «Я» и представления о себе как о равноправном члене семьи и общества.

Тем самым, расширяется содержание педагогической работы по формированию нравственных качеств личности ребенка, осознанию им ценности семьи. Формы работы дополняются проведением образовательной деятельности с участием родителей воспитанников (например, КВН, квест-игры и т.п.) [5].

Опираясь на мнение Р.Р. Калининой, считаем целесообразным проводить систематическую диагностику сформированности ценностного отношения к семье у детей старшего дошкольного возраста с целью оптимизации процесса формирования ценностного отношения к семье в дошкольном возрасте в ходе нравственного воспитания [2].

Отметим, что эффективному формированию ценностного отношения к семье у детей дошкольного возраста в процессе нравственного воспитания способствует создание следующих педагогических условий:

- проведение мероприятия с участием семей воспитанников по формированию у дошкольников бережного отношения к семейным ценностям, сохранению семейных связей;
- гармонизация детско-родительских отношений посредством проведения в детском саду семейных праздников, досугов;
- расширение нравственных представлений у дошкольников о семье и ее традициях при помощи различных традиционных и нетрадиционных методов работы (ИКТ, проектного метода и др.).

Например, проект «Семейные праздники» требует участия всех членов семьи. Продуктом данного проекта является календарь праздников и важных событий семьи. В ходе реализации проекта дети не только узнают о традициях семьи, но и учатся принимать

участие в семейных праздниках, мероприятиях, тем самым у них воспитываются нравственные качества – гордость за свою семью, терпимость, дружелюбие, уважение и т.п. [1].

Заключение. Таким образом, формирование ценностного отношения к семье в дошкольном возрасте в процессе нравственного воспитания является актуальной педагогической проблемой. Реализуя педагогическую работу по формированию ценностного отношения к семье у дошкольников в процессе нравственного воспитания, педагог дошкольной образовательной организации развивает у них представление о семье как о людях, живущих вместе, воспитывает желание заботиться о близких. В процессе этических и нравственных бесед, сюжетно-ролевых игр о семье, семейных праздников и досугов, проектной деятельности происходит развитие доброжелательности, терпимости, понимания, взаимопомощи в семейной жизни, развивается чувство гордости за свою семью, углубляются знания о семье и ее традициях.

1. Дмитриева, А.А. Воспитание духовно-нравственных качеств старших дошкольников в условиях взаимодействия детского сада и семьи / А.А. Дмитриева // Вопросы педагогики. – 2020. - №3. – С.11-19.
2. Калинина, Р.Р. Диагностика нравственного развития детей старшего дошкольного возраста / Р.Р. Калинина. – М.: Мозаика-Синтез, 2012. – 16 с.
3. Протопопова, А.С. Влияние семейных традиций на формирование личности дошкольников / А.С. Протопопова. – Краснодар, 2018. – 34 с.
4. Смирнова, Е.О. Психология ребенка / Е.О. Смирнова. – М.: Школа-Пресс, 2014. – 384 с.
5. Яфальян, А.Ф. Создание образа семьи в условиях освоения традиций / А.Ф. Яфальян // Детский сад: теория и практика. – 2014. - № 12. – С. 66-77.

ПОВЫШЕНИЕ ЭФФЕКТИВНОСТИ ОБУЧЕНИЯ ДЕТЕЙ С ОСОБЫМИ ОБРАЗОВАТЕЛЬНЫМИ ПОТРЕБНОСТЯМИ ПОСРЕДСТВОМ АДАПТИВНЫХ КОМПЬЮТЕРНЫХ ТЕХНОЛОГИЙ

Юсова М.Ю.,

аспирант Академии социального управления,

г. Москва и Московская область, Российская Федерация

*Научный руководитель – **Зенкина С.В.**, д-р пед. наук, профессор*

Ключевые слова. Адаптивные компьютерные технологии, повышение эффективности обучения, специальные возможности, персонализация интерфейса, сенсорные технологии, режим упрощенной визуализации.

Key words. Adaptive computer technologies, improving the quality of education, special features, interface personalization, sensor technologies, simplified visualization mode.

Обучающиеся с особыми образовательными потребностями могут столкнуться с трудностями в обучении, и технологии могут быть важным средством для помощи им в получении знаний и навыков. Индивидуализированное обучение, доступ к информации и специализированные образовательные программы могут улучшить уровень знаний у данной группы обучающихся. Актуальность применения адаптивных компьютерных технологий обусловлена возможностью найти способы, которые позволили бы лицам с особыми образовательными потребностями эффективно обучаться.

Действительно, адаптивные компьютерные технологии могут значительно облегчить процесс обучения, но их успешная реализация требует совместных усилий образовательных учреждений, разработчиков программного обеспечения и специалистов в области специального образования.

Проблема отсутствия разработок и методических материалов может быть решена дополнительными исследованиями и разработками в области адаптивных образовательных технологий, а также обмена лучшими практиками между образовательными учреждениями. Важно также обучение педагогов и специалистов в области специального образования в использовании этих технологий и методик.

Цель статьи – определение путей повышения эффективности обучения детей с особыми образовательными потребностями посредством адаптивных компьютерных технологий.

Материал и методы. Материалом послужили литературные источники по теме исследования. Использован метод сравнительного анализа и общенаучные методы – описания, обобщения и наблюдения.

Результаты и их обсуждение. Быстрое развитие технологий открывает большие возможности для создания более эффективных и адаптивных образовательных решений для лиц с особыми образовательными потребностями. С развитием машинного обучения и других современных технологий можно разрабатывать более интеллектуальные и адаптивные системы, которые могут точнее анализировать и учитывать потребности и способности каждого ученика.

Эти инновации могут включать в себя системы автоматической адаптации учебного материала, динамическое тестирование и оценивание, а также инструменты для индивидуализации подхода к обучению.

Современное техническое обеспечение учебного процесса позволяет в более полной мере для разработки адаптивных технологий использовать компьютер. В своем исследовании мы установили, что многие операционные системы, такие как Windows, MacOS и Linux, включают в себя специальные возможности для обучающимся с особыми образовательными потребностями.

Операционные системы Windows, MacOS и Linux, включают в себя специальные возможности для обучающимся с особыми образовательными потребностями.

Например, операционная система Windows включает в себя встроенные инструменты доступности, такие как экранный диктор, увеличение масштаба и функции синтеза речи, которые обеспечивают поддержку для людей с нарушениями зрения и слуха. Также в Windows есть специальный режим "Легкий доступ", который упрощает использование компьютера для людей с ограниченными физическими возможностями.

MacOS также имеет встроенные функции доступности, такие как возможность управления курсором с помощью головы или глаз, поддержка голосовых команд и аудиоописание видео.

Linux, в свою очередь, известен своей открытостью и гибкостью, что позволяет разработчикам создавать специальные версии для людей с особыми образовательными потребностями. Например, существуют дистрибутивы Linux, которые обеспечивают поддержку для людей с нарушениями зрения и слуха, а также версии, которые предназначены для использования людьми с ограниченными физическими возможностями.

Таким образом, операционные системы Windows, MacOS и Linux обладают специальными возможностями, которые позволяют обучающимся с особыми образовательными потребностями получать качественное образование и активно участвовать в учебном процессе.

В целом, адаптивные технологии включают в себя следующие функции:

1. Программы чтения: это программы, которые предлагают чтение текста с озвучиванием или с выделением слов в процессе чтения.

2. Увеличение шрифта: этот инструмент позволяет людям с зрительными нарушениями увеличить размер шрифта на экране, чтобы их было легче читать.

3. Контрастные темы: это предлагаемые темы, которые помогают людям с зрительными нарушениями лучше видеть текст и изображения на экране.

4. Режимы упрощенной визуализации: это режимы, которые упрощают внешний вид операционной системы для людей с нарушениями внимания или памяти.

5. Использование специальных возможностей клавиатуры и мыши: это возможность настройки управления клавиатурой и мышью для людей с нарушениями моторики.

Следует обратить внимание, что возможности и настройки могут отличаться в зависимости от версии операционной системы и производителя.

Помимо всего вышеперечисленного к адаптивным компьютерным технологиям относятся также внешние устройства, адаптированную компьютерную технику. К ним относятся клавиатуры с большими кнопками или увеличенным расстоянием между ними, либо с контрастными пометками, чтобы улучшить видимость; устройства ввода с большими кнопками; голосовые вводные устройства; особые мониторы с улучшенным контрастом или увеличенным размером шрифта для обучающихся с нарушением зрения [4, с. 329]; звукоусиливающая аппаратура в качестве сурдотехнических средств; системы распознавания жестов, которые позволяют пользователям управлять компьютером, используя жесты вместо мыши или

клавиатуры. Робототехника и сенсорные технологии также относятся к адаптивным, они могут значительно облегчить процесс обучения для лиц с ограниченными возможностями здоровья. К ним относятся вспомогательные технологии, такие как программное обеспечение для распознавания речи и устройства слежения за взглядом, могут использоваться для обучения людей с ограниченными речевыми возможностями или двигательными ограничениями.

Адаптивные технологии могут быть мощным инструментом для расширения доступа к образованию и предоставления более персонализированных образовательных маршрутов для обучения лиц с особыми образовательными потребностями. Эти технологии способны адаптироваться к уровню и стилю обучения каждого ученика, что способствует более эффективному обучению и развитию их навыков.

Адаптивные компьютерные технологии — это технологии, позволяющие настраивать интерфейс и дополнительные возможности в зависимости от индивидуальных потребностей обучающегося. Они используют данные о возможностях и потребностях пользователя, чтобы обеспечить более эффективные, персонализированные и доступные варианты.

Основные принципы работы адаптивных технологий: использование данных об особых образовательных потребностях пользователя для персонализации интерфейса и предложений; изменение параметров в зависимости от запросов пользователя; улучшение доступности и повышение удобства использования [2, с. 82-86]. Например, адаптивный дизайн веб-сайта позволяет ему автоматически реагировать на характеристики и предпочтения пользователя, что делает его более удобным и доступным для разных устройств и пользователей. Этот принцип адаптации также может быть применен к образовательным технологиям, где системы адаптируются к потребностям и стилю обучения ученика, что делает процесс обучения более эффективным и персонализированным [5, с.25]. Адаптивные онлайн-обучающие курсы могут мониторить прогресс пользователя и адаптировать свой контент в зависимости от его уровня знаний [3, с.22].

Заключение. Необходимо подчеркнуть важность сбалансированного и комплексного подхода к образованию детей с особыми образовательными потребностями. Адаптивные компьютерные технологии (АКТ) действительно могут служить важным инструментом, который поддерживает и расширяет образовательные возможности для таких детей. Однако они не должны рассматриваться как единственное решение.

АКТ могут быть более эффективными, когда они интегрируются в общий учебный процесс и применяются под руководством квалифицированных педагогов. Они могут служить дополнительным инструментом, способствующим индивидуализированному обучению, но не должны полностью вытеснять традиционные методы обучения и межличностное взаимодействие с педагогами.

Важно, чтобы использование АКТ было осмысленным и адекватным для конкретных потребностей и целей каждого ученика. АКТ должны поддерживать обучение, а не заменять его. Следовательно, их успешное внедрение требует согласованности между педагогами, специалистами в области специального образования и разработчиками технологий, чтобы обеспечить эффективное и интегрированное образование для детей с особыми образовательными потребностями.

1. Консультант Плюс. Статья 16. Реализация образовательных программ с применением электронного обучения и дистанционных образовательных технологий. Федеральный закон от 29.12.2012 № 273-ФЗ (ред. от) «Об образовании в Российской Федерации». URL: https://www.consultant.ru/document/cons_doc_LAW_140174/9ab9b85e5291f25d6986b5301ab79c23f0055ca4/ (дата обращения: 20.11.2022).

2. Дистанционное образование: педагогу о школьниках с ограниченными возможностями здоровья / под ред. И. Ю. Левченко, И. В. Евтушенко, И. А. Никольской. – М.: Национальный книжный центр, 2013. – 335 с. – (Инклюзивное образование).

3. Майстрика, Т. И. Внедрение современных информационных технологий при сопровождении дистанционного обучения детей с ОВЗ и инвалидностью /Т.И.Майстрика // Образовательный вестник «Сознание». 2021. – №3. – С. 18–23.

4. Сальникова, О. Д. Использование ассистивных технологий для обучения студентов с ОВЗ в условиях дистанционного формата обучения /О.Д.Сальникова, Е.А.Бугаева // Проблемы современного педагогического образования. 2021. – №71-2. – С. 325–328.

5. Панов, М.А. Анализ использования платформ для дистанционного обучения /М.А.Панов, Ю.И.Бобов // Инновационные аспекты развития науки и техники. 2020. – №2. URL: <https://cyberleninka.ru/article/n/analiz-ispolzovaniya-platform-dlya-distantionnogo-obucheniya> (дата обращения: 11.04.2023).

6. Быстрова, Т. Ю. Возможности использования приложения «Электронный тьютор» для работы с детьми с ОВЗ в условиях инклюзии / Т. Ю. Быстрова, Л. В. Токарская, М. Ю. Новиков // Актуальные вопросы комплексной реабилитации и абилитации инвалидов: психолого-педагогические аспекты : Часть 2 : тезисы докладов II Всероссийской научно-практической конференции (Екатеринбург, 19–20 ноября 2019 г.). — Екатеринбург : Издательство Уральского университета, 2019. — С. 68-72.

МОДЕЛИРОВАНИЕ ПРЕДМЕТНО-ПРОСТРАНСТВЕННОЙ СРЕДЫ СРЕДСТВАМИ ДИЗАЙНА, ИЗОБРАЗИТЕЛЬНОГО И ДЕКОРАТИВНОГО ИСКУССТВ

РОЛЬ ПЛАКАТА В СОЦИОКУЛЬТУРНОМ ПРОСТРАНСТВЕ

*Ахметова А.И., Оросланова И.Н.,
молодые ученые БГПУ имени М. Акмуллы, г. Уфа, Российская Федерация
Научный руководитель – Васильева А.Ю., доцент*

Ключевые слова. Декоративно-прикладное искусство, плакатное искусство, история плаката, значение плаката, социальная реклама, визуальная среда.

Key words. Decorative and applied art, poster art, poster history, poster meaning, social advertising, visual environment.

Изучение и анализ роли плаката в социокультурном пространстве позволяет проследить процесс его развития, виды воздействия на восприятие людей. В статье рассмотрена роль плакатного искусства в историческом контексте, подчеркнута его значимость и влияние на общество. Упомянуты техники создания плакатов мастерами прошлого, а также современные тенденции развития визуального языка. Тема статьи не теряет своей актуальности, так как плакат, в совокупности с другими информационными носителями, остается важнейшим средством визуальной коммуникации.

Цель – определить роль плакатного искусства в социокультурном пространстве.

Материал и методы. Мы рассматриваем плакат как – «разновидность прикладной печатной графики, наборно-шрифтовое или художественно-иллюстративное листовое крупноформатное печатное тиражное издание, содержащее в наглядно-компактном виде информацию рекламного, агитационно-пропагандистского, инструктивно-методического, учебного и другого характера» [2]. В статье изучен путь становления плаката от информационного листа до отдельного жанра изобразительного искусства и проанализирована степень влияния исторических событий на характер плакатной графики. В статье использовались описательно-аналитический и хронологический методы исследования.

Результаты и их обсуждение. Зарождение плакатного искусства началось еще в Древнем Египте и Римской империи. Афиши на колоннах и столбах в людных местах служили источником информирования о текущих событиях. Государственные законы, решения суда, объявления о театральных действиях и спортивных состязаниях выбивались на мраморных и металлических пластинах.

Жанр плакатного искусства начинает формироваться благодаря развитию книгопечатания и гравюры в Европе в XVI-XVII в. Однако в плакатах той эпохи сохраняется доминирование функциональной составляющей над эстетической. Несмотря на совершенствование способа создания плаката, остается неизменным прикладной характер печатной продукции.

Политический плакат появляется в эпоху Просвещения, когда идея свободы охватывает всю Европу. Именно он становится инструментом общественного воздействия во время Великой Французской революции. Наряду с информационной и рекламной функцией плакат «являлся глашатаем революционных лозунгов» [6]. Основными элементами композиции были текст и графическое изображение революционных символов. Помимо печатного способа в создании политического плаката использовалась трафаретная техника.

В середине XIX в. на парижских улицах появляются монохромные плакаты, созданные в технике литографии, целью которых было рекламирование выходящих печатных

книг. Таким образом П. Гаварни создавал плакаты к романам А. Дюма и Э. Сю, а С. Нантейль – к драмам Ж. Расина. Однако книготорговые плакаты той эпохи только начинают приобретать специфические черты этого жанра: несмотря на графическое исполнение, цветовая и композиционная составляющая еще не играют никакой роли.

Окончательное становление плакатного искусства как жанра происходит во второй половине XIX в. под влиянием творчества французского художника Жюль Шере. В своей мастерской, оснащенной литографской техникой, благодаря которой можно было печатать листы большего размера, он создавал тысячи плакатов, представлявшихся на парижских выставках в 1889 и 1890 годах. Помимо приемов, формирующих основы плакатного жанра, Ж. Шере экспериментировал с печатью. Так, в афише «Бал Валентино» (рис. 1) художник соединил литографию и объемную типографскую печать.



Рисунок 1 – Афиша Жюль Шере «Бал Валентино» 1869 г.



Рисунок 2 – Афиша Анри Тулуз-Лотрека, «Мулен Руж - Ла Гулю»

Расцвет плакатного искусства происходит в конце XIX в. вместе с развитием идей постмодернизма. Разработанные Ж. Шере приемы находят отражение в творчестве П. Боннара. В его рекламных плакатах изображения становятся более лаконичными, шрифты меняют размер и форму. Особая роль выделяется линии: она задает характер изображения, обрамляя его, и вступает в сочетание с текстом.

Одновременно с П. Боннаром начинает создавать плакаты А. Тулуз-Лотрек. Его афиши к парижским кабаре становятся олицетворением динамичной и яркой жизни людей высшего света. Особенность плакатов Тулуз-Лотрека зачастую выражается в необычном композиционном решении: крупный и фрагментарно взятый передний план сочетается с дальним плоскостным силуэтом (рис. 2). Шрифт становится неотъемлемой частью композиции и подчеркивает динамичность изображаемых силуэтов в отточенной графике и грамотном подборе цветовых сочетаний проявляется неразрывная связь постимпрессионизма и модерна с японской гравюрой.

Эпоха развития кинематографа порождает новое направление в плакатном искусстве – киноплакат. Первые киноплакаты по принципу производства были схожи с листами, рекламировавшими книги, где за основу композиции использовалась книжная иллюстрация, только здесь художники создавали афишу, отображая кадры из фильма. Постепенное становление кинематографического искусства позволило усложнить смысловую наполненность плакатов: показывая главных героев, их суть, давая представление о сюжете и жанре картины [7].

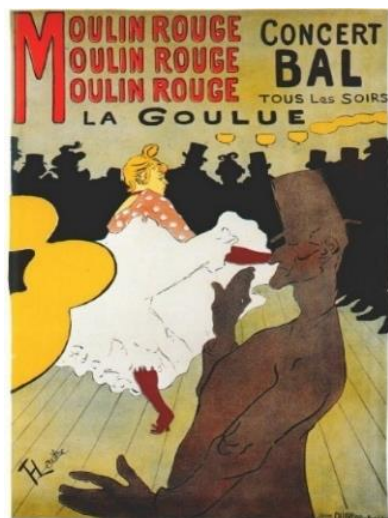
Плакат с невероятной скоростью становится единым целым с городской средой, а также вырастает из понятия «информационного листа» и представляется как экспонат на различных европейских выставках наравне с живописью и скульптурой. Эпоха модерна, охватившая европейское искусство в конце XIX – начала XX в., не могла не отразиться в сформировавшемся в то время плакатном жанре. Модерн даёт возможность самостоятельному проявлению шрифта или орнамента в плакате. Художники экспериментировали с линией и конструкцией, делая акцент не на читаемость, а ритм и декоративность.

Плакат, как отражение социальной жизни и инструмент взаимодействия с обществом, смещает акцент с рекламы на политическую пропаганду с наступлением военных

событий в первой половине XX в. Агитационный плакат сыграл важную роль во время Первой мировой войны, он выпускался очень крупными для того времени тиражами, их отправляли с боеприпасами и продовольствием на фронт, расклеивали на каждой улице города. Русский политический плакат получил особое развитие с началом Гражданской войны, для него был характерен революционный пафос. Однако параллельно с этим художники продолжали творческие эксперименты в русле авангарда. Так, рекламные плакаты В. Маяковского стали своеобразным синтезом поэзии и изобразительного искусства. Еще одним русским художником, внесшим значительный вклад в развитие мирового плакатного искусства, стал А. Родченко. Его работы можно назвать мастерским экспериментом сочетания графики со своими фотографиями.

В эпоху СССР ценилась агитационная и пропагандистская функция плаката: они отражали цели и идеи политической партии. На некоторых плакатах одновременно использовались маркеры советской и национальной идентичности [3, с.54]. Через плакатное искусство в людях воспитывался дух патриотизма и любовь к своей стране, поэтому совершенно особое значение плакаты приобрели именно в тяжелый, трагический период советской и мировой истории, во время Великой Отечественной Войны. Главной задачей искусства стали поддержка надежды в людях, укрепление веры в победу, ненависть к завоевателям, в нерушимость советской армии. В этом жанре трудились такие именитые художники, как Николай Жуков, Дмитрий Моор, Виктор Корецкий, Виктор Дени, группа художников «Кукрыниксы», группа художников «Окна ТАСС» и многие другие. Немало плакатов времен Второй Мировой Войны широко известны и по сей день, став настоящими символами своей эпохи, со своими неповторимыми образами и лаконичными фразами, которые остаются в памяти многих людей.

В наши дни постоянно происходит смена коммуникационного пространства. Одним из основных средств социального взаимодействия становится реклама, которая влияет на общественное настроение, действия и участвует в формировании мировоззрения. Именно плакат является возбудителем человеческих мыслей и поступков, подчеркивая свою рациональность. Многие исследователи подчеркивают широкий круг тем и разнообразие проблем в дизайне плакатов [8].

С развитием компьютерных технологий можно выделить новый этап в искусстве плаката. Возникает компьютерная среда, которая так же нуждается в визуально-эстетическом наполнении. Появление сети Интернет ведет за собой возникновение сетевой рекламы в виде баннеров – рекламных зон на Web-страницах. Баннер становится современным аналогом классического плаката, созданным в характерных законах жанра с использованием компьютерной анимации и графики. Особенности и преимущества баннера в его мобильности и интерактивности, с помощью которой люди могут напрямую обратиться к производителям товаров и услуг.

Графический дизайн продолжает развиваться. В современных плакатах передаётся дух времени, ему присущи «общие тенденции единого информационного поля» [4, с. 6]. Дизайнеры не боятся экспериментов и находят применение новейшим технологическим открытиям в своём творчестве.

В связи с увеличением рекламы как в городской среде, так и в Интернете, снижается коммуникационное взаимодействие традиционных плакатных форм. Современные графические дизайнеры находятся в процессе освоения новейших технологий и поиске неординарных выразительных средств, пытаются вложить новые смыслы в привычные вещи. Например, как в плакате для 10 Национального Фестиваля Рекламы (рис. 3), над которым работал российский дизайнер Эркен Кагаров.

Также можно наблюдать как графические дизайнеры активно расширяют логические и физические рамки плакатов, например, как канадская студия MacLagen McCann Toronto, которая создала серию нестандартных плакатов для наружной рекламы компании Coca-Cola (рис. 4).

Дизайн уже давно понимается профессионалами как технико-эстетическая система – дизайнеры-графики быстро реагируют на новшества в сфере технологий [1, с. 299]. Заглядывая в будущее плакатного искусства, можно прогнозировать появление новых форм

развития во взаимодействии с медиа- и видео- объектами, интерактивными технологиями дополненной реальности. В процессе синтеза новых возможностей типографии, фотографии, техники, плакат будущего, благодаря «расширению своих функционально-морфологических рамок, является перспективным объектом дизайнерских инноваций» [5].



Рисунок 3 – Плакат Эркена Кагарова, «10 Национальный фестиваль рекламы», 2006 г.



Рисунок 4 – Плакат студии MacLaren McCann Toronto, рекламная камп. для Coca-Cola, 2010 г.



Заключение. В качестве выводов хочется отметить, что искусство плаката всегда играло значимую роль в социокультурном пространстве, активно формировало и продолжает формировать общественное мнение. Очень точно выразился современный английский графический дизайнер Невилл Броуди, сказав, «То, как что-то представлено, будет определять то, как вы на это реагируете». Плакат, как часть системы социальных знаков, представляет собой прошлый и настоящий творческий опыт, и в совокупности с другими информационными носителями, остается важнейшим средством визуальной коммуникации. Безусловно, в условиях стремительного развития общества, экономики, а также самого коммуникативного пространства, быстро меняются технологии производства, стили искусства, и соответственно в определенный момент плакат перемещается из сферы декоративно-прикладного творчества, в сферу рекламного дизайна, где занимает прочные позиции, достигая ещё более высокого уровня информативности.

1. Мэни, Ван Эволюция формы плаката как средства графической коммуникации / Ван Мэни // Известия РГПУ им. А. И. Герцена. - 2009. - №114. URL: <https://cyberleninka.ru/article/n/evolyutsiya-formy-plakata-kak-sredstva-graficheskoy-kommunikatsii> (дата обращения: 10.11.2022).

2. Википедия // Википедия [Электронный ресурс] <https://ru.wikipedia.org/wiki/Плакат> (дата обращения 28.11.2022).

3. Шалыгина, Д. Л., Специфика пропагандистского плаката во время Великой Отечественной Войны как средства конструирования советской идентичности /Д.Л.Шалыгина, В. А. Куликов // Вестник Пермского университета. - 2011. - Выпуск 2. - С. 54.

4. Гладун, Ольга Дмитриевна Язык современного плаката: тенденции развития /О.Д.Гладун // В мире науки и искусства: вопросы филологии, искусствоведения и культурологии. - 2013. - №2 (25). URL: <https://cyberleninka.ru/article/n/yazyk-sovremennoy-plakata-tendentsii-razvitiya> (дата обращения: 15.11.2022).

5. Клаузуря // Литературно-публицистический просветительский журнал Клаузуря [Электронный ресурс] <https://klauzura.ru/2019/01/plakat-kak-vid-izobrazitelnoy-iskusstva/?ysclid=lazs6bjxy404239201> (дата обращения 28.11.2022)

6. Мойдинова, Бехруза. Роль плаката в современном мире / Бехруза Мойдинова, О. С. Касымов. – Текст: непосредственный // Молодой ученый. – 2022. – № 5 (400). – С. 320-323. – URL: <https://moluch.ru/archive/400/88647/> (дата обращения: 01.12.2022).

7. Трамвай искусств // Трамвай искусств [Электронный ресурс] <https://tramvaiiskusstv.ru/plakat/articles-plakat/item/370-?ysclid=lazrzgw6kc26051229> (дата обращения 25.11.2022)

8. Pryshchenko, Svitlana Valeriivna Cultural heritage of a poster: communicative and creative experience / S.V. Pryshchenko // Creativity studies. - 2022. - Volume 14. - Issue 1: P. 18-33/

СТИЛИЗАЦИЯ ПЕЙЗАЖА КАК МЕТОД ДЕКОРАТИВНОГО РИСОВАНИЯ

Гордейчук В.В.,

молодой ученый Ставропольского государственного педагогического института,

г. Ставрополь, Российская Федерация

Научный руководитель – Ильин С.С., ассистент кафедры педагогических арт-технологий

Ключевые слова. Пейзаж, стилизация, декоративный пейзаж, природа, цвет.

Key words. Landscape, stylization, decorative landscape, nature, color.

Актуальность темы заключается в том, художественное образование призвано вовлечь учеников в эстетическое понимание жизненных ценностей. Одной из основных задач образования является всестороннее развитие личности ребенка, а также эстетическое воспитание подрастающего поколения. Эстетическое воспитание – это сложный и продолжительный процесс, дети приобретают первые художественные впечатления, изучая различные виды художественной деятельности. Изобразительная деятельность - специфическое, образное постижение действительности, которое может идти всевозможными путями.

Цель исследования – выявить основные требования при создании стилизации.

Материал и методы. Теоретический анализ учебного пособия по «Декоративной композиции» Логвиненко Г.М., обобщение способов стилизации объекта на основании трудов Беляевой С.Е.

Результаты и их обсуждение. Основной принцип декоративного рисунка – достижение максимальной выразительности, при которой достоверность не является главным вопросом. Важную роль в декоративной композиции играет то, что человек может творчески переработать образы окружающей действительности и внести в них свои мысли, чувства, индивидуальные оттенки. Пейзажи и натюрморты занимают важное место в декоративной композиции и предполагают определенные трудности в изображении [3, с. 26]. Помимо абстрактных понятий и специфических приемов, пейзаж должен осязаемо передать эмоциональное состояние окружающей природы, увековечивая его в соответствии с основными принципами композиции. Именно такой подход позволит пейзажу быть показательным и увлекательным для зрителя.

Стилизация представляет собой мастерскую имитацию уникальных характеристик конкретного объекта, будь то окружающая среда или состояние природы. Она основана на намеренном воплощении наиболее характерных признаков, образов и символов, которые находят применение в декоративной композиции, дизайне, театре и кино [5].

Под стилизацией понимают:

- декоративное обобщение нарисованных фигур и предметов упрощение рисунка, формы, цвета и объема;
- имитацию образной системы и формальных особенностей одного из стилей прошлого, использованных в новом художественном контексте; стилизацию можно представить, как подчинение декоративного образа отдельных элементов общим характеристикам формы и стиля

Декоративный пейзаж, в отличие от традиционной станковой живописи, не делает особого упора на создание свето-воздушной перспективы. Вместо этого, все объекты в таком пейзаже, будь то передний или задний план, отображаются с одинаковой ясностью и четкостью [5, с. 13].

Стилизация обычно осуществляется путем упрощения форм объектов, выявления самых выразительных линий и контуров, на которых делается акцент. При необходимости, художник может также вносить количественные изменения в образы. Декоративные элементы в пейзаже могут использоваться разной степенью интенсивности. Композиция может быть полностью заполнена декоративными деталями или только в некоторых частях формы, которые следует выделить [8, с. 87].

Одной из первостепенных задач при освоении искусства стилизации пейзажа, которую перед собой ставят обучаемые, является передача трех существенных элементов,

характеризующих реалистическую картину природы. Это общее состояние природной среды, пространственные особенности и материал. Изучение и рисование разнообразных пород деревьев является отправной точкой для передачи общего состояния природы. В этом процессе использование различных графических материалов, таких как тушь, графический карандаш, пастель и уголь, позволяет достичь наиболее точной и выразительной передачи желаемого эффекта [4]. Основные требования к зарисовкам элементам пейзажа:

- Приступая к работе, важно определить наиболее характерные особенности ландшафта.

- При размещении мотивов следует обращать внимание на их пластическую ориентацию (вертикальную, горизонтальную, диагональную), соответственно ей располагать рисунок.

- Обратить внимание на характер линий, из которых складывается абрис изображаемых элементов (статическая или динамическая композиция) [7, с. 63].

Способы стилизации объекта:

1. Изменение формы объекта и его трансформация;
2. Дробление изображения и насыщение его декором, текстурами;
3. Членение плоскости на части цветом;
4. Использование активных цветовых контуров;
5. Предельное упрощение формы и сведение к объектным символам;
6. Использование эффекта оверлеппинга (частичное совпадение или наложение одной формы на другую) [1, с. 146].

Существуют условия, которые означают, что процесс изучения особенностей стилизации в живописи основывается на серьезной методической базе:

1. При выполнении заданий по живописному условно-стилизованному изображению объектов, учащийся вначале делает ряд их изображений с натуры, на практике используя знания основных законов изобразительной грамоты;

2. Для создания декоративного изображения в живописи вначале нужно прочно освоить основные законы, правила, принципы композиции и их значение в создании произведения [6, с. 234].

Взаимосвязь тональных отношений в воздушной среде пейзажа, построение пространственной глубины осуществляется одновременно двумя подходами – передачей воздушной среды (т.е. построение перспективы посредством таковых отношений), построение линейной перспективы (т.е. построение перспективы посредством рисунка картины).

Богатство тонов невелико, все пейзажи представляют собой законченное композиционное целое, основанное на тщательном изучении природы, о чем свидетельствует настроение, присущее каждому из пейзажей.

Основной принцип декоративного рисования состоит в достижении высокой степени выразительности путем выделения характерных черт объектов, используемых в композиции. Правдоподобность не является приоритетным аспектом в таком виде искусства. Для создания декоративных композиций применяются графические изображения элементов пейзажа, которые украшаются различными вариантами декора, такими как штрих, точка и линия. При трансформации объектов стараются выявить и усилить их природные особенности. Использование рисующих линий и декоративных элементов служит для усиления выразительности пейзажных объектов [2, с. 181]. Декор может иметь абстрактный характер, но при этом он не должен противоречить форме объекта. Важно найти правильный масштаб и соответствующую толщину линий, чтобы декор не нарушал форму объекта.

Процесс создания стилизованных изображений идет от натурального восприятия объектов. Известный педагог Е.И. Игнатьев подчеркивал, что цель обычного "видения" предмета заключается в его узнавании, в то время как художественное "видение" предмета имеет целью избавиться от привычных схематичных представлений и увидеть его истинную суть. Поэтому создание стилизованного художественного образа всегда основано на реалистичном рисовании, умении анализировать и синтезировать визуальные впечатления. Предлагаемые варианты и методы стилизации предоставляют обширные возможности для творческого преобразования объектов реального мира в яркие, выразительные и декоративные образы.

Заключение. Таким образом, стилизация передает впечатления от окружающей реальности в произведения, которые обладают собственным образно-ассоциативным языком, развивают эстетическое восприятие природы, чувство цвета и пластики линий. Сочетание приемов декоративной живописи с изучением и представлением природы способствует развитию фантазии, формированию умения использовать все доступные изобразительные средства и активизации творческой составляющей.

1. Беляева, С.Е. Основы изобразительного искусства и художественного проектирования: учебник для учащихся / С.Е. Беляева. – М.: Академия, 2009. – 224с.
2. Бесчастнов, Н.П. Черно белая графика / Н.П. Бесчастнов. – М: Владос, 2008. – 271с.
3. Визер, В.В. Живописная грамота. Основы пейзажа / В.В. Визер. – СПб.: Питер, 2007 – 202 с.
4. Кислица, Д. В. Стилизация как художественный метод обучения школьников средних классов искусству декоративной живописи на внеклассных занятиях по изобразительной деятельности / Д.В. Кислица // Актуальные исследования. 2021. - №30 (57). - С. 58-60. URL: <https://apni.ru/article/2723-stilizatsiya-kak-khudozhestvennij-metod-obucheniya>
5. Матвеева, Т.В. Стилизация как прием художественного образного мышления будущих дизайнеров / Т.В. Матвеева. – Орел: Успехи современного естествознания, 2004. – 85 с.
6. Сарьян, М.С. Живопись, акварели, рисунки, иллюстрации, театрально декорационное искусство: Альбом / М.С. Сарьян. – Ленинград: Аврора, 2007. – 339 с.
7. Шокорова, Л.В. Стилизация в дизайне и декоративно-прикладном искусстве / Л.В. Шокорова. – 2-е изд., перераб. и доп. – Москва: Издательство Юрайт, 2023. – 74 с.
8. Логвиненко, Г.М. Декоративная композиция: учебное пособие для студентов вузов / Г.М. Логвиненко. – М.: ВЛАДОС, 2005 – 144 с.

IMPROVING EDUCATIONAL POTENTIAL IN CLASSES OF THE SUBJECT "DRAWING" WITH THE PURPOSE OF FORMING THE STUDENT'S PERSONALITY

Darhel T.M.,

*young scientist, Vitebsk State University named after P.M. Masherov,
Vitebsk, Republic of Belarus*

*Scientific adviser – **Bezhenar J.P.**, candidate of Pedagogical Sciences, Associate Professor*

Key words. Educational potential, component, conditions of formation, forms, means, personality, training sessions, drawing.

The problem of educating the younger generation has always worried humanity. However, at the present stage of development of society, this problem has become especially acute. The processes of education and socialization of the individual are again identified as priorities in the educational activities of all institutions, regardless of their types.

“The spiritual and moral image of the nation is formed in kindergartens, schools, secondary specialized educational establishments and higher educational institutions,” noted the President of Belarus Alexander Lukashenko. – Enormous responsibility lies on the shoulders of educators, school teachers, and university professors for maintaining the continuity of our traditional values. The main thing in them is love for their country. And I’ll say it again, because it’s relevant: only a patriot can raise a patriot” [1].

The relevance of the study of the educational potential of drawing classes is determined by the state policy of the Republic of Belarus in the field of education, defined in the main legislative act – the Education Code of the Republic of Belarus. “State policy in the field of education is based on the principles: ... creating the necessary conditions to meet the needs of the individual in education, the needs of society and the state in the formation of personality, training of qualified specialists ... ensuring the activities of educational institutions in the implementation of education, including the formation of citizenship among students, patriotism, spiritual and moral values, healthy lifestyle, responsibility, hard work” [2, p. 9].

The same position is presented in the Concept of continuous education of children and students in the Republic of Belarus: where it is determined that the main priorities of education are “consistent and active promotion of the personal development of a citizen and patriot of the country, a professional worker, a responsible family man” [3].

The number of studies on this topic is constantly growing, this proves that the field of study is quite in demand and hasn't been sufficiently studied in the context of its educational opportunities for the academic subject "Drawing". Many of the teaching staff, for one reason or another, don't fully realize the educational potential of the academic subject in their professional activities. Among the reasons for this state of affairs are the insufficient development of the problem of educational potential, the identification of its components, and incomplete knowledge of the conditions for its formation, development and practical use. In this regard, it seems significant to identify its components, determine the conditions for the formation of educational potential, and search for new forms, methods and means of improving educational potential in drawing classes.

The purpose of this work is to identify the components of educational potential, determine the conditions for its formation and find ways to improve it in the educational process of the subject "Drawing".

Material and methods. The methodological basis of the study consists of the works of Belarusian and Russian scientists, methodologists and teachers on the problem of improving educational potential. Normative and educational-methodical literature on the subject was used as the material of the study. The following methods were used in the work: study of scientific and methodological literature on educational potential, analysis of available information, systematization and synthesis of data for conclusions.

Results and their discussion. Theoretical analysis of research in the field of defining the concepts of "education", "potential", "educational potential" shows that these concepts are quite often the subject of scientific research. However, the authors don't have a clear interpretation of the meaning and content of these terms. Romanova M.A. and Zimnyaya I.A. came to the conclusion that some researchers of the concept "potential" most often come from the generic word "potential", including such definitions as "means", "reserves", "resource", "sources", others give a different interpretation: "opportunities", "abilities", "prospects" [4, p. 20-26, 5, p. 83-87].

Educational potential is an unstable characteristic. It testifies to the dynamics of the processes and functions of the educational institution. Educational potential and its essence can be described through the parameters and signs of manifestation of the properties of various objects, processes, and phenomena.

Educational potential is an open pedagogical system, which consists of a set of interconnected components, the functioning of which affects its development. Educational potential can be represented by the following components: axiological, teleological, conceptual, methodological, instrumental, personal, interactive, financial [6, p. 55-64].

The axiological component of the educational potential of the academic subject "Drawing" is a system of graphic values, ideals and meanings, graphic culture. These are ideas about the history of drawing, historical figures who made a great contribution to the development of drawing; ideas about professions related to design and modeling.

The teleological component is the formation in students of a set of rational techniques for reading and executing graphic images, which will allow them to navigate the world of graphic information.

Conceptual component includes basic ideas, views on education through the prism of drawing. The creative potential of the individual is developed through the involvement of students in various types of creative activities related to the use of graphic knowledge and skills in the process of solving problem situations and creative tasks.

The methodological component is a set of techniques, methods and forms of organizing education. It is recommended to use a variety of educational methods that provide for varying degrees of independence and activity of students: story, conversation, discussion, heuristic conversation method, observation and comparison method, demonstration, visual method, practical methods (modeling and design), problem-based learning method, project method. It is advisable to use individual, group and collaborative forms of training organization for students in drawing classes.

The instrumental component is the means of education. These activities include: games, work, sports (physical activity break), creative work, conversation. The word of the teacher, an

example of his/her bright personality, the cultural background of the teacher. Information and communication technologies [7, p. 21-23].

Personal component reflects the characteristics of the drawing teacher who carries out the education. His professionalism and skill, qualification category.

The interactive component is the ability to interact and collaborate. This is the implementation of communication with technology, production, training of students to design, technological and creative activities, artistic design. Formation of readiness for professional self-determination.

Financial component includes the material and technical base for the implementation of education in a drawing lesson.

Let us imagine the educational potential in this study as a set of conditions and means that determine the pedagogical capabilities of an object, process, personality, phenomenon.

Improving the educational potential of training sessions is achieved under the condition of: solving educational problems during each lesson in unity with the tasks of teaching and developing the student's personality;

targeted selection of educational material content;

use of modern educational technologies;

organizing independent creative activities of students during classes and outside of class hours.

As a rule, most modern educational technologies involve the organization of intense activity of students at different cognitive independence levels during training sessions.

A general analysis of pedagogical experience makes it possible to distinguish three main types of forms of educational work: events, activities, games. Combine the methods into three groups: diverse influence on the consciousness, feelings and will of the student (persuasion); organization of activities and formation of experience of social behavior (exercise); regulation, correction and stimulation of behavior and activity (reward and punishment). E interactive way of presenting information can make new forms and methods [8, p. 91].

Analysis of pedagogical experience makes it possible to conclude that the main thing in the teaching tools is: the spoken word and the teacher's speech. The main tool of communication is the transfer of knowledge. A visual way of presenting information can make them modern.

Conclusion. Thus, the educational potential is an open pedagogical system, which consists of a set of interrelated components: axiological, teleological, conceptual, methodological, instrumental, personal, interactive, financial. Improving the educational potential in the training sessions of the subject "Drawing" in order to form the student's personality depends on compliance with a number of pedagogical conditions: the unity of educational objectives, competent selection of the content of educational material, the use of modern educational technologies, the organization of independent creative research activities of students; using interactive and visual technologies.

1. "Only a patriot can raise a patriot." Lukashenko on the tasks of the Belarusian education system [Electronic resource]. – Access mode: <https://www.belta.by/president/view/vospitat-patriota-mozhet-tolko-patriot-lukashenko-o-zadachah-belorusskoj-sis-temy-obrazovanija-558551-2023/>. – Access date: 10/08/2023.

2. The Education Code of the Republic of Belarus: according to compilation. as of September 1, 2022 – Minsk: National Center for Legal Information of the Republic of Belarus, 2022. – 512 p.

3. The concept of continuous education of children and students in the Republic of Belarus [Electronic resource]. – Access mode: https://etalonline.by/document/?regnum=u215e2080&q_id=9024525. – Access date: 10/08/2023.

4. Romanova, M. A. Modeling the psychological and pedagogical potential of the personality of a primary school teacher: monograph / M. A. Romanova. – Yuzhno-Sakhalinsk: SakhSU Publishing House, 2013. – 248 p.

5. Zimnyaya, I. A. Educational potential of the educational environment: [On the example of org. will educate process on Wednesday school N 97 Izhevsk] / I. A. Zimnyaya // Problems of the quality of education, its regulation and management. – M., 1999. – P. 83-87.

6. Prospects and mechanisms for the development of the educational potential of Russian teachers / Ed. N. L. Selivanova, P. V. Stepanova. – M., 2010. – 177 p.

7. Bezhenar, Yu. P. Computer-graphic modeling as a means of developing the graphic culture of schoolchildren: monograph / Yu. P. Bezhenar; Ministry of Education of the Republic of Belarus, VSU named after. P. M. Masherova", Dept. design, decorative and applied arts and technical graphics. – Vitebsk: EE "VSU named after. P. M. Masherova", 2008. – 139 p. : ill. – Bibliography: p. 90-107. – ISBN 978-985-517-024-3.

8. Bezhenar, Yu. P. Current aspects of the implementation of methodological support for drawing in educational institutions and ways of its improvement / Yu. P. Bezhenar, V. V. Sementovskaya, V. B. Tratsevsky // Art and Culture. – 2021. – No. 3. – P. 87-97.

ТВОРЧЕСТВО В ДЕЯТЕЛЬНОСТИ ПЕДАГОГА

Ильин С.С.,

*ассистент кафедры Ставропольского государственного педагогического института,
г. Ставрополь, Российская Федерация*

Ключевые слова. Творчество, педагогика, творческое мышление, деятельность педагога.
Key words. Creativity, pedagogy, creative thinking, teacher activity.

Актуальность исследования творчества в деятельности педагога обусловлена необходимостью поиска новых методов и подходов к обучению, которые будут способствовать развитию творческих способностей учащихся и повышению мотивации к обучению. Творчество является важным аспектом педагогической деятельности, поскольку оно помогает в создании новых и инновационных подходов к обучению. Актуальность исследования творчества в педагогике обусловлена несколькими причинами: быстро меняющийся мир, разнообразие учащихся, развитие критического мышления, повышение мотивации, улучшение качества образования.

Цель исследования заключается в изучении роли творчества в педагогической деятельности, определении эффективных методов и подходов для развития творческого потенциала учащихся, а также разработке рекомендаций для педагогов по использованию творческих методов в учебном процессе.

Материал и методы. Анализ психолого-педагогических трудов отечественных исследователей: Бухвалов В.А., Дрягалова Е.А. Кочетова А., Кузьмина Н.В., а также изучение литературы по коллективному педагогическому творчеству и алгоритмам педагогического творчества.

Результаты и их обсуждение. Творчество является неотъемлемой частью деятельности педагога. Воспитание и образование детей требует особого подхода, который не всегда может быть описан стандартными методами. Именно здесь творчество педагога находит свое место.

Творческий педагог – это тот, кто не просто следует программе, но и способен придумывать нестандартные подходы к обучению и воспитанию. Он находит новые способы активизировать учебный процесс, делает его интересным и увлекательным.

Творческий педагог видит потенциал в каждом ребенке, помогает раскрыть его и развить по максимуму. Он способен адаптироваться к индивидуальным особенностям каждого ученика, ориентируясь на их потребности и интересы. В результате, обучение становится не только эффективным, но и занимательным.

Творческий педагог также умеет стимулировать свое творческое мышление и вдохновение. Он постоянно совершенствуется, изучает новые технологии и методы обучения. Он идет в ногу со временем, а иногда и опережает его. Он не боится экспериментировать и делает все возможное, чтобы обучение было незабываемым опытом для каждого ребенка.

Одним из основных аспектов творчества в деятельности педагога является создание новых учебных материалов, методик и дидактических игр. Такие материалы помогают ученикам лучше разобраться в теме, применить полученные знания на практике и развить свои творческие способности. Благодаря этому, обучение становится не скучным, а результаты студентов – впечатляющими [3, с. 74].

Стимулирование творческого мышления учащихся является одной из ключевых задач педагога. Творческое мышление способствует развитию у учащихся критического и аналитического мышления, способности к самовыражению, поиску нестандартных решений и развитию инновационного потенциала. В данном тексте рассмотрим несколько методов и подходов, которые педагог может использовать для стимулирования творческого мышления учащихся.

Первым и одним из важнейших методов является создание подходящей образовательной среды, которая будет способствовать развитию творческого мышления учащихся. Педагог может организовывать рабочие места, на которых будут находиться различные материалы, инструменты и технические устройства, позволяющие учащимся экспериментировать, искать новые решения и вырабатывать собственные идеи. Важно также создать

непринужденную и вдохновляющую атмосферу, в которой учащиеся будут чувствовать свободу выражения своих мыслей и идей.

Вторым методом является использование различных техник и постановок задач, которые активизируют творческое мышление. Например, педагог может предлагать учащимся задания на поиск альтернативных решений, находить необычные подходы к решению проблемы, проводить мозговые штурмы, где учащиеся совместно вырабатывают новые идеи. Также стоит поощрять учащихся находить связи между разными предметами и явлениями, эмулировать критическое мышление и анализ, задавая вопросы, требующие глубокого рассмотрения ситуации или проблемы.

Третий метод связан с развитием визуального мышления учащихся. Педагог может внедрять методики рисования, танцев, моделирования или презентаций, которые помогают визуализировать мысли и идеи. Визуальное мышление позволяет учащимся выражать способы решения задачи в нестандартной форме, а также видеть взаимосвязи и путешествовать сквозь абстрактные понятия.

Наконец, одним из наиболее эффективных методов стимулирования творческого мышления учащихся является поощрение самостоятельности и инициативы. Педагог может предлагать учащимся широкий выбор тем и задач, а также давать возможность свободно раскрывать свои таланты и идеи. Важно также создавать условия для экспериментов, допускать ошибки и считать их неотъемлемой частью процесса творчества.

Эти методы и подходы обеспечат педагогу возможность стимулировать творческое мышление учащихся. Развитие творческого мышления существенно влияет на личностный и интеллектуальный рост учащихся, формирует гибкость мышления и способность к принятию сложных решений [1, с. 41]. Использование данных методов сделает уроки интересными и позволит учащимся раскрыть свой потенциал в полной мере.

Педагогическая деятельность всегда была одной из самых сложных и ответственных. От работы педагога зависит не только уровень знаний и умений ученика, но и его эмоциональное состояние, мотивация к обучению, а также развитие личности в целом. В связи с этим, творческая составляющая в работе педагога становится особенно важной.

Творчество является неотъемлемой частью педагогической деятельности, так как позволяет педагогу не только применять свои знания и навыки, но и находить новые подходы и методы обучения, учитывая индивидуальные особенности каждого ученика [2].

Творческое мышление в деятельности педагога позволяет ему увидеть проблему с разных сторон и находить необычные решения. Он учитывает социальный и культурный контекст обучения, способствуя формированию гармонической личности ученика.

Творчество в деятельности педагога – это не просто индивидуальная черта, но и неотъемлемый элемент профессионализма. Оно помогает развивать в учениках навыки самостоятельного мышления, критического анализа и творческого принятия решений – навыки, необходимые в современном мире. Творчество выступает в таких аспектах деятельности педагога, как:

1. Роль творчества в педагогической деятельности. Творчество в деятельности педагога играет важную роль во многих аспектах. Во-первых, оно помогает разнообразить учебный процесс, делая его интересным и привлекательным для учеников. Во-вторых, творчество способствует развитию критического мышления и самостоятельности у учеников. В-третьих, творчество помогает педагогу находить новые методы и подходы к обучению, что делает его работу более эффективной и результативной.

2. Творческие методы обучения. Творческие методы обучения – это методы, которые помогают учащимся развивать свои творческие способности и умения. К таким методам относятся: метод проектов, метод творческих заданий, метод проблемного обучения, метод исследовательской деятельности и другие.

3. Творчество как средство мотивации. Творчество может быть использовано как средство мотивации для учащихся. Например, можно предложить ученикам создать проект или презентацию на заданную тему, что позволит им проявить свои творческие способности и получить удовлетворение от проделанной работы.

4. Творческие способности педагога. Творческие способности педагога также играют важную роль в его профессиональной деятельности. Педагог должен уметь находить

нестандартные решения задач, быть гибким и адаптивным к изменяющимся условиям обучения. Кроме того, педагог должен уметь работать в команде и сотрудничать с другими педагогами для достижения общих целей [4, с. 88].

Заключение. Таким образом, творчество в деятельности педагога имеет огромное значение. Оно способствует формированию гармоничной личности, развитию талантов и навыков учеников. Благодаря творческому подходу, обучение становится счастливым процессом и открывает простор для открытий и достижений. Творчество является неотъемлемой частью педагогической деятельности и играет важную роль в процессе обучения. Творческие подходы и методы помогают педагогу сделать учебный процесс более интересным и эффективным, а также способствуют развитию творческих способностей учащихся.

1. Бухвалов, В.А. Алгоритмы педагогического творчества / В.А. Бухвалов. – М.: Просвещение, 1993. – 94 с.
2. Дрягалова, Е.А. Анализ трудностей развития инновационной психолого-педагогической деятельности в системе общего образования в современных условиях / Е.А. Дрягалова // Современные проблемы науки и образования. - 2013. - № 3.
3. Кочетова, А. Коллективное педагогическое творчество / А. Кочетова // Народное образование. -2004. -№ 2. - С.72-84.
4. Кузьмина, Н.В. Профессионализм личности преподавателя и мастера производственного обучения / Н.В. Кузьмина. - М.: Высшая школа, 1990. - С.87-89.

ВИРТУАЛИЗАЦИЯ СРЕДЫ: ИНТЕГРАЦИЯ ДИЗАЙНА И ИНФОРМАЦИОННЫХ ТЕХНОЛОГИЙ

Коваль А.В.¹, Ходасевич А.В.²,

*¹студент 4 курса, ²аспирант Академии Управления при Президенте Республики Беларусь,
г. Минск, Республика Беларусь*

Научный руководитель – Белодед Н.И., канд. техн. наук, доцент

Ключевые слова. Виртуализация среды, информационные технологии, дизайн, архитектура, технологические вызовы, симуляции виртуальных сред.

Key words. Environment virtualization, information technology, design, architecture, technological challenges, virtual environment simulations.

В современном мире информационные технологии проникают во все сферы нашей жизни, включая дизайн и создание окружающей среды. Виртуализация среды становится все более важной частью процесса проектирования и моделирования, позволяя дизайнерам и архитекторам создавать уникальные и функциональные пространства с использованием передовых технологий. Информационные технологии не только позволяют визуализировать разрабатываемый дизайн-объект на итоговом этапе проектирования (визуальное проектирование, трехмерное моделирование, анимационные проекты), но и могут использоваться в качестве средства получения, обработки и передачи информации [1].

Цель исследования – определение основных направлений использования информационных технологий в дизайн-проектировании.

Материал и методы. Материалами исследования являются литературные и интернет-источники в области информационных технологий и дизайна интерьера. В исследовании применялись описательно-аналитический и хронологический методы.

Результаты и их обсуждение. Информационные технологии играют важную роль в декоре и интерьере. Умный дом становится все более популярным, и с его помощью можно интегрировать технологии прямо в окружающую среду. Это включает в себя управление освещением, отоплением, безопасностью и даже мебелью с помощью смарт-устройств [2].

Сенсоры и системы умного дома могут реагировать на привычки и предпочтения жильцов, создавая более комфортные и эффективные условия. Кроме того, они могут вносить элементы интерактивности и развлечения в дизайн интерьера, позволяя пользователю настраивать атмосферу в помещении под свое настроение.

Искусство и информационные технологии тоже находят общий язык в виртуализации среды. Художники и дизайнеры могут использовать цифровые инструменты для создания интерактивных искусственных объектов, проецировать произведения искусства на стены и даже создавать мультимедийные инсталляции.

Эти новые технологии открывают новые возможности для экспериментов с формой, цветом и движением в искусстве. Они также позволяют создавать работы, которые могут изменяться и развиваться с течением времени, что придает им долговечность и актуальность.

Виртуальная реальность и дополненная реальность также открывают новые горизонты для дизайна и архитектуры. С их помощью проектировщики могут создавать трехмерные модели своих проектов и исследовать их в виртуальном пространстве. Это позволяет видеть, как проект будет выглядеть в реальности, до того, как он будет реализован. Такой подход существенно сокращает затраты на исправление ошибок и переделки.

Кроме того, виртуальные технологии позволяют клиентам и заказчикам получить более наглядное представление о проекте. Они могут пройти виртуальный тур по будущему зданию, прочувствовать его атмосферу и даже внести изменения до начала строительства. Это способствует лучшему взаимопониманию между дизайнерами и клиентами и повышает уровень удовлетворенности заказчика.

Помимо вышеперечисленного, виртуализация среды играет решающую роль в визуализации дизайнерских концепций. Для дизайнеров и архитекторов она представляет возможность создания реалистичных 3D-моделей, анимаций и виртуальных туров, что помогает клиентам и заказчикам лучше понимать концепцию проекта. Это позволяет более эффективно передавать идеи и получать обратную связь.

Важно отметить, что виртуализация среды позволяет проводить детальное пространственное планирование, а также анализировать воздействие проекта на окружающую среду. Это особенно важно в архитектуре, где правильное использование пространства и взаимодействие с окружением играют критическую роль. Виртуальные инструменты позволяют оптимизировать дизайн и минимизировать негативное воздействие на окружающую среду.

Виртуализация среды также применяется для обучения и симуляций. Студенты и специалисты могут использовать виртуальные среды для практического обучения и совершенствования своих навыков. Это особенно важно в случаях, когда реальные условия слишком опасны или дороги для обучения.

Несмотря на множество преимуществ, виртуализация среды также сталкивается с определенными вызовами:

Во-первых, мощные программные и аппаратные инструменты для виртуализации могут быть дорогими и недоступными для небольших организаций. Это может создать разрыв между крупными и малыми игроками на рынке дизайна и архитектуры.

Во-вторых, виртуализация, несомненно, удобна, но она все равно ограничена восприятием реальности. Пользователи могут не учитывать факторы, такие как физические ограничения или взаимодействие с окружающей средой.

В-третьих, виртуализация требует от дизайнеров и архитекторов освоения новых технологий и программных инструментов. Это может вызвать затруднения и рост затрат на обучение персонала.

Кроме того, виртуальные модели и данные могут стать объектом кибератак и утечек. Поэтому необходимы дополнительные меры безопасности для защиты информации [3].

Заключение. Таким образом, виртуализация среды играет ключевую роль в интеграции дизайна и информационных технологий, обеспечивая эффективную визуализацию, пространственное планирование, обучение и симуляции. Однако, несмотря на все плюсы, она также представляет вызовы, связанные со стоимостью, этикой и зависимостью от технологий. Важно стремиться к балансу между виртуальным и реальным миром, чтобы максимально эффективно использовать возможности виртуализации в дизайне и архитектуре.

1. Анатолиди, П.А. Роль информационных технологий в графическом дизайне / П.А. Анатолиди // Молодая наука: сб. науч. тр. науч.-практ. конф. для студентов и молодых ученых. – Симферополь: Издательство Типография «Ариал», 2016. – С. 12–13.

2. Казакова, Т.Д. Роль информационных технологий в дизайн проектировании / Т.Д. Казакова, В.А. Серяков // Молодёжь и современные информационные технологии: материалы XV Международной научно-практической конференции студентов аспирантов и молодых учёных: электронный журнал. – [Электронный ресурс] URL: <https://core.ac.uk/download/pdf/161607274.pdf>. - Дата доступа : 05.11.2023.

3. Резинкина, Л.В. Современные проблемы развития дизайн-образования: историко-культурный контекст / Л.В. Резинкина, Н.А. Дромова. - 3 изд. - Человек и образование, 2018. - С. 33-39.

МОДНЫЕ ПОКАЗЫ НА ОСНОВЕ СИНТЕЗА ИСКУССТВ: ИСТОРИЯ И СОВРЕМЕННЫЕ ТЕНДЕНЦИИ

Муштукова Р.В.,

*аспирант ВГУ имени П.М. Машерова, г. Витебск, Республика Беларусь
Научный руководитель – Корсакова Е.Е., канд. искусствоведения, доцент*

Ключевые слова. Тенденции, модный показ, синтез искусств, перфоманс, театрализация, визуальная интеграция, виртуальный показ, музыкальная и пластическая культура, дефиле.

Key words. Trends, fashion show, synthesis of arts, performance, theatricalization, visual integration, virtual show, musical and plastic culture, fashion show.

Синтез искусств – это соединение, сочетание различных видов искусства в рамках одного произведения. В мире моды он применяется для создания уникальных и инновационных коллекций. Модные показы на основе синтеза искусств являются актуальной областью в современной культуре и могут совмещать в своих работах элементы изобразительного искусства, архитектуры, музыки. Искусство моды и дизайна одежды может объединяться с элементами изобразительного искусства, живописью или скульптурой, создавая уникальные и инновационные образы в своих коллекциях. Музыкальное сопровождение создает атмосферу показа и помогает передать тему и настроение коллекции.

В целом, современные показы на основе синтеза искусств, отражают стремление создавать все более инновационные и уникальные произведения, которые пересекают границы традиционного понимания моды.

Цель исследования – выявить тенденции развития модных показов на основе синтеза искусств.

Материал и методы. Методологической основой исследования являются работы отечественных исследователей по историческим аспектам развития дизайн-деятельности и моды, современных фэшн-показов и арт-практик Е.И. Атрахович [1], Э.В. Васильева [2], Е.В. Глинская [3], М.В. Грусман [4] и др.

Результаты и их обсуждение. В середине XIX века в результате развития модной индустрии и установлением традиции быстрой смены модных трендов вошло в обиход понятие «модный показ». Демонстрации проходили в магазинах модной одежды, и их посещали только богатые и знаменитые люди. По мнению Е.И. Атрахович, демонстрацию модной коллекции в виде подиумного дефиле на моделях впервые организовал Чарльз Ворт. Костюмы демонстрировались для узкого круга гостей, постоянных клиентов и представителей прессы [1].

Постепенно такой способ рекламы модной одежды стал довольно популярен. В начале XX столетия подиумные демонстрации модной одежды приобретают черты шоу. Парижский модельер Поль Пуаре привнес в презентации коллекций некоторые черты зрелищности, театрального представления со множеством приглашенных гостей. Дизайнер стремился показать свои творения в динамике, а его модели зародили традицию к фотосессиям для модных редакций.

Позднее французский кутюрье Кристиан Диор стал приглашать фотографов на показы, но по причине копирования дизайнерских вещей, прессе вход в салоны и на показы был до некоторых пор закрыт. Показы того времени, проводились для того, чтобы зрители могли присмотреть для себя наряды и купить их. Кутюрье не ставили своей задачей поразить публику странными или эпатажными вещами. Основное внимание акцентировалось на презентации одежды, дефиле проходило безо всяких отвлекающих факторов [2].

Примерно к 70-м годам XX века появилась тенденция устраивать авторские показы. Постепенно эта тенденция привела к усилению зрелищности, в результате чего появилось понятие «дизайн показов». Это понятие включает в себя разработку дизайна того пространства, где будет проходить модный показ. Руководителем и основателем первой

Недели моды является модный публицист Элеонора Ламберт. Смешение разных национальных культур, традиций и взглядов модельеров из США, Англии, Японии и других стран, расширили горизонты в революции стиля и создании одежды.

Театрализованные модные показы XXI века стали своеобразным посредником между актуальным искусством и проектированием одежды. Кроме того, прослеживается значительное воздействие концептуального феномена и на дизайне костюма и на развитие модного дефиле [3].

Главной тенденцией современных модных показов является сочетание разных эпох и стилей. Дизайнеры экспериментируют с сочетанием ретро и современных элементов, создавая уникальные и необычные образы с применением неожиданных сочетаний цветов, фактур и принтов. Показы на основе синтеза искусств превратились в настоящие перформансы и арт-инсталляции, которые включают в себя элементы театра, кино, музыки и визуальных искусств. Ярким примером модного шоу является коллекция Бельгийского модельера Мартина Маржела. Кутюрье в честь двадцатилетия своего модного дома представил своих моделей в костюме трехъярусного именинного торта.

Визуальную интеграцию моды с архитектурой можно проследить в таких грандиозных показах как: дефиле на Великой Китайской стене, дефиле на вертикальной стене небоскреба, показ в форме жемчужного корабля открывающие новую эпоху в истории развития модной индустрии. Современная демонстрация модной одежды – это уже не просто постановка дефиле, это своеобразная инсценировка, часто с экзотической сценографией. Испанский дизайнер Давид Делфин на основе синтеза танца, музыки, видео в своей коллекции «живых картин» соединил изобразительное искусство и моду, воплотив образы живописных работ Рене Магритта и Сальвадора Дали.

Виртуальный показ мод, или «цифровая одежда» – новый подход к традиционным модным показам, который использует цифровые технологии для создания и демонстрации модных коллекций. Этот подход включает в себя использование 3D-моделирования, виртуальной реальности и других цифровых технологий для создания уникальных и инновационных модных коллекций. Важным аспектом цифровых показов является возможность для зрителей взаимодействовать с модными коллекциями. Например, зрители могут "попробовать на себя" виртуальные наряды, используя технологии виртуальной реальности. Это делает цифровые показы моды более интерактивными и вовлекающими зрителей. Дом моды Balenciaga демонстрирует роскошь своей коллекции при помощи виртуального мира, поместив зрителей в воображаемый апокалиптический мир в коллекцию года через видеоигру [2].

Усиливая визуальное восприятие, музыка играет важную роль в модных показах. Она может создавать настроение, устанавливать ритм движения моделей и добавлять дополнительный уровень эмоциональности и драматизма к показу.

Заключение. Современные модные показы становятся не только трансляцией модных трендов, но и феноменом культуры, формирующим новую реальность и модели будущего. В этом смысле, модные показы становятся сценой для демонстрации синтеза искусства и моды, где создается художественный образ, включающий элементы различных видов искусства.

1. Атрахович, Е.И. История модных показов: традиции и тенденции / Е.И.Атрахович [Электронный ресурс]. – Режим доступа: <https://elib.bsu.by/bitstream/123456789/276952/1/54-59.pdf> (дата доступа 20.09.2023).

2. Васильева, Э.В. Модный показ как система кодов современной культуры / Э.В. Васильева // Вестник Челябинской государственной академии культуры и искусств. – 2015. – № 2 (42). – С. 98-105.

3. Глинская, Е.В. Модный показ как новый вид искусства / Е.В. Глинская, Л.А. Климова, Г.И. Могилевская // Молодой ученый. – 2018. – № 48 (234). – С. 336-339.

4. Грусман, М.В. Мода как феномен культуры и средство социокультурной коммуникации / М. В. Грусман // Санкт-Петербург – 2010. // [Электронный ресурс]. – Режим доступа: <http://cheloveknauka.com/moda-kak-fenomen-kultury-i-sredstvo-sotsiokulturnoy-kommunikatsii> (дата доступа 13.11.2023).

ДИЗАЙН-АНАЛИЗ ОБЪЕКТОВ ВИЗУАЛЬНОЙ ИНФОРМАЦИИ НА ФАСАДАХ ПЕРВЫХ ЭТАЖЕЙ ЗДАНИЙ

Толочко А.В.,

молодой ученый БелГУТ, г. Гомель, Республика Беларусь

Научный руководитель – Малков И.Г., д-р архитектуры, профессор

Ключевые слова. Городская среда, объекты визуальной информации, фасад, здание, визуальное восприятие.

Key words. Urban environment, objects of visual information, facade, building, visual perception.

Актуальность исследования обусловлена растущей тенденцией улучшения и развития городской среды, а также повышением качества жизни горожан. Дизайн-анализ объектов визуальной информации на фасадах зданий становится все более актуальной темой в современном городском планировании и архитектуре. Первые этажи зданий часто служат входными воротами в городскую среду и играют важную роль в создании общей визуальной атмосферы. Объекты визуальной информации не только являются средствами коммуникации и предоставления информации, но и важным элементом архитектурной композиции.

Целью работы является выявление особенностей дизайна таких объектов, которые способны не только привлечь внимание прохожих, но и сделать городское пространство более приятным и удобным для всех его жителей и посетителей. Изучением проблемы визуальной среды в отечественной науке занимались В.А. Филин, З.Н. Яргина, Е.Л. Беляева и др. [1-3].

Материал и методы. Проведен детальный анализ различных типов объектов визуальной информации на фасадах первых этажей зданий, изучены их функциональные особенности и эстетическая сила. Для этого были проанализированы широкий спектр архитектурных проектов, а также проведены наблюдения и опросы среди пользователей и прохожих. Также был проведен анализ визуального воздействия данных объектов на человека. Полученные данные были систематизированы и обобщены для выявления общих закономерностей и рекомендаций для создания объектов визуальной информации на фасадах первых этажей зданий.

Результаты и их обсуждение. Анализ объектов визуальной информации на фасадах первых этажей зданий имеет свои особенности. Во-первых, эти объекты могут по-разному восприниматься при непосредственной близости или рассматривая их с противоположной стороны улицы. Во-вторых, они могут быть представлены различными формами и стилями, например, буквами, цифрами, символами или изображениями. В-третьих, фасады зданий могут быть подвержены изменениям со временем из-за реконструкций или ремонтов, а значит и объекты визуальной информации должны соответствовать этим изменениям.

В современном мире реклама играет огромную роль в повседневной жизни. Особенно отчетливо ее присутствие заметно на первых этажах крупных городских улиц. С одной стороны, реклама на первых этажах крупных городских улиц может придавать городу исключительный и уникальный характер. Ее красочные и оригинальные изображения могут стать ярким воплощением городской жизни, демонстрируя активность делового мира и привлекая туристов. Они могут также служить местом для размещения работ местных художников или проведения других культурных мероприятий, что добавляет им стиль и художественную ценность. С другой стороны, реклама на первых этажах крупных городских улиц может негативно влиять на общую атмосферу города и качество городской среды. Слишком много рекламы, особенно если она яркая и громкая, может сделать городской пейзаж шумным и мешать визуальному комфорту. К тому же, эти рекламные конструкции могут нарушать гармонию городского дизайна и старую архитектуру, ослабляя индивидуальность города.

Взглянув на обе стороны вопроса, можно сделать вывод, что влияние рекламы на первых этажах крупных городских улиц на качество городской среды является двойственным. Необходимо достигать баланса между коммерческими интересами и общим

благополучием города. В первых этажах зданий располагается большое количество визуальной информации, которая может быть использована для различных целей, таких как привлечение внимания прохожих, информирование о продукции, услугах, приглашении посетить конкретное место и т.д.

Все варианты визуальной информации, которая может быть размещена на первых этажах зданий, можно условно разделить на виды: вывески, эмблемы, витрины, дополнительная текстовая информация, дополнительное оборудование.

В процессе исследования и оценки эстетического восприятия визуальной информации на фасадах первых этажей зданий, становится ясно, что некоторые вывески могут иметь отрицательное влияние на архитектуру зданий. Например, вывески, несоответствующие общему стилю здания или окружающей среды, могут нарушать его гармонию и создавать диссонанс. Также вывески с яркими и неподходящими цветовыми схемами могут отвлекать внимание и искажать восприятие самого здания. Вывески, которые портят визуальное восприятие зданий, включают в себя несоответствующие по стилю и дизайну конструкции, использование ярких и несочетающихся цветов, а также не контекстные и недостаточно информативные элементы. Такие вывески могут нарушать архитектурную гармонию и вызывать дезориентацию у зрителей, а также отвлекать от общего впечатления о здании.

Однако, правильно разработанные и оформленные вывески могут подчеркнуть историко-культурную ценность сооружений. Например, использование традиционных материалов и элементов в дизайне вывесок может отражать архитектурный стиль и эпоху, в которой было возведено здание. Таким образом, вывески становятся не только информационными элементами, но и своеобразными символами, передающими наследие и культурные ценности города. С другой стороны, вывески, которые могут подчеркнуть историко-культурную ценность сооружений, включают в себя элементы, которые гармонично сочетаются с архитектурой и стилем здания. Например, использование классических форм, декоративных элементов и традиционных материалов может подчеркнуть и сохранить уникальность и культурное наследие здания. Вывески должны быть архитектурными, то есть не чужеродными зданию. Они не должны быть первыми, что бросается в глаза на здании издали.

Витрины играют важную роль в формировании городской среды, так как являются одним из элементов визуальной культуры города. Хорошо оформленные витрины способны преобразить уличные пространства, добавить им жизни и уюта, а также повысить культурный уровень городской среды. Кроме того, витрины могут служить местом выставления художественных работ, что придает городу дополнительную культурную ценность и способствует развитию творческого потенциала горожан. Кроме этого, витрины могут выражать характер и стиль города, отображая культурные и исторические особенности. Также витрины могут стать площадкой для общественных и культурных мероприятий. Например, их можно использовать для выставок картин и фотографий, концертов и театральных представлений. Это позволяет создавать атмосферу общения и обмена идеями, которая в свою очередь способствует культурному и социальному развитию города.

Витрины могут быть открытого и закрытого типа, а также иметь различную тематическую направленность. При использовании открытых витрин стирается граница между интерьером и экстерьером, прохожему через стекло виден весь торговый объект. Закрытые витрины имеют перегородку, отделяющую витрину от зала, что позволяет в большей степени акцентировать внимание на рекламной экспозиции. Возможно также создание комбинированных вариантов, где перегородка условно разделяет зал от витрины. В целом, витрины выполняют множество задач, которые помогают создать уютную атмосферу в городской среде. Они позволяют создавать настроение и привлекать внимание к различным точкам, а также помогают передавать идеи и взгляды на мир. Без витрин город был бы менее интересным и менее привлекательным для жителей и туристов.

К дополнительному оборудованию можно отнести уличную мебель, киоски, террасы и летние кафе, интерактивные экспозиции, цветы и озеленение. Зелень и цветы на фасадах и витринах могут играть важную роль в гармонизации городской среды и делать ее более приятной и экологичной для жизни. В городах, где большинство зданий и домов

построены из бетона и стекла, добавление зелени и цветов может создать концентрацию внимания как на конкретных зданиях, так и на городском ландшафте в целом. Это может создать ощущение того, что город более благоприятный для жизни и приведет к увеличению количества людей, желающих жить в нем. Кроме того, зелень и цветы могут улучшить качество воздуха и выступать хорошим средством шумопоглощения в городских районах.

Анализ показал, что объекты визуальной информации на фасадах первых этажей зданий должны быть не только информативными, но и эстетически привлекательными. Они должны быть интегрированы в архитектурный образ здания, учитывая его стиль, форму, материалы и окружающую среду. Кроме того, объекты визуальной информации должны быть удобными в использовании, легко воспринимаемыми и информативными для пользователя. Они должны являться эффективными коммуникационными средствами, способствующими навигации, привлечению внимания и созданию сильного первого впечатления. Хорошо спроектированные объекты визуальной информации на фасадах первого этажа зданий могут значительно улучшить внешний вид городского пространства и повысить его функциональность. Цветовые гаммы, которые сочетаются с окружающей архитектурой и ландшафтом, создают гармоничный образ и приятное визуальное впечатление. Кроме того, правильно подобранные типографика и композиция обеспечивают четкое и понятное восприятие информации, что является основной целью данных объектов.

Заключение. Объекты визуальной информации на фасадах первых этажей зданий играют важную роль в эстетическом и функциональном аспектах архитектурного дизайна. Создание объектов визуальной информации, которые успешно сочетают функциональность и эстетическую привлекательность, требует внимательного анализа и понимания потребностей пользователей и особенностей окружающей среды. Данная статья предлагает рекомендации и основные принципы для создания таких объектов, влияющих на визуальный образ здания, удобство использования и качество пользовательского опыта. Дизайн-анализ объектов визуальной информации на фасадах первых этажей зданий важен для создания приятной атмосферы и улучшения качества городского пространства. Современные методы дизайна позволяют создавать визуально привлекательные и функциональные объекты, которые сочетаются с окружающей средой и обеспечивают четкое восприятие информации. Дальнейшие исследования в этой области помогут разработать более эффективные методы дизайна и повысить качество городской среды.

1. Филин, В.А. Видеоэкология: что для глаза хорошо, а что – плохо / В.А. Филин. – М: Изд. 3-е, 2006. – 512 с.
2. Яргина, З.Н. Эстетика города / З.Н. Яргина. – М: Стройиздат, 1991. – 366 с.
3. Беляева, Е.Л. Архитектурно-пространственная среда города как объект зрительного восприятия / Е.Л. Беляева. – М.: Стройиздат, 1977. – 125 с.: ил.

ИСТОРИЯ, ТЕОРИЯ И ПРАКТИКА ПРЕПОДАВАНИЯ ВИЗУАЛЬНЫХ ИСКУССТВ

НУЛЕВОЙ ХРОНОТОП В БЕЛОРУССКОЙ ХУДОЖЕСТВЕННОЙ ФОТОГРАФИИ 1980-х гг.

Богданова Ю.А.,

*аспирант ВГУ имени П.М. Машерова, г. Витебск, Республика Беларусь
Научный руководитель – Цыбульский М.Л., канд. искусствоведения, доцент*

Ключевые слова. Белорусское искусство 1980-х гг., художественная фотография, пространство, время, хронотоп, художественный образ, стилистика.

Key words. Belarusian art of the 1980s, artistic photography, space, time, chronotope, artistic image, stylistics.

Художественный снимок способен «вступать» в сложные взаимоотношения с культурным контекстом, в котором он был создан, вбирая в себя пространство, время и бытие определенной эпохи. Показательна в этом отношении художественная фотография Беларуси 1980-х гг. В это десятилетие происходят значительные изменения в социокультурной среде, что, безусловно, повлияло на обновление и обогащение всей художественной системы в целом, и фотографии, в частности. В этот период многие белорусские фотографы в своих произведениях все чаще «отказываются» от идеалистичного пространства в пользу пространства авторского, снимки становятся более концептуальными, смысловая и содержательная их части усложняются. Яркими авторами, воплотившими в своем творчестве в полной мере указанные выше тенденции, являются И. Петрович, В. Парфенюк, С. Кажмякин, В. Каленик, А. Труфанов, А. Угляница, И. Савченко и др.

Цель – анализ белорусской художественной фотографии 1980-х гг. в ракурсе отображения пространства и времени.

Материал и методы. Материалом послужили фотографические снимки из архива Национального исторического музея (г. Минск), народного фотоклуба «Минск» (г. Минск), электронного архива музейно-выставочного центра «РОСФОТО» (г. Санкт-Петербург), личных архивов белорусских фотографов. Также использовались материалы из периодических изданий, каталогов и альбомов. В статье применялись описательно-аналитический и хронологический методы.

Результаты и их обсуждение. Фотограф, снимающий любое событие либо объект, балансирует между реальным миром и виртуальным и «находится» в точке их соединения. Внутри фотоизображения, таким образом, происходит «разрыв» между образом реальным и художественным. В месте этого «разрыва» и возникает художественная ценность фотографии, рождается ее особый смысл. Искусствовед Нелли Бекус-Гончарова так отмечает природу фотографии: «Фатограф глядзіць на свет праз аб'ектыў, дзякуючы чаму з'яўляецца фатаграфія – адлюстраванне свету; гэта значыць, што фатаграфія – дакумент свету, але насамрэч, глядзячы на фатаграфію, мы ўспрымаем яе як дакумент сэнсу» [с. 31, 1].

На всем протяжении своего развития белорусская художественная фотография выделялась выразительным эстетическим наполнением, а также оригинальными композиционными, образными и смысловыми решениями. Белорусская художественная фотография 1980-х гг. наглядно демонстрирует как меняется ценность того, что может быть зафиксировано на снимках. Если до этого времени на снимках приоритетны были вещи и события, которые так или иначе вовлечены в сферу человеческих интересов, их жизнедеятельность, выполняют те или иные функции, то в «новой» фотографии объект приобретает ценность как «сам по себе». Безусловно, в силу своей специфики, снимок всегда фиксирует некую материальную форму, передает ее физическую природу, которая никогда не бесплотна. Однако, некоторые фотографические приемы (расфокусировка, укрупнение

деталей, фрагментарность и т.д.) позволяют абстрактно трактовать предметы, тем самым, «снимая» с них пространственные и временные характеристики. Подобные снимки «разрывают» логику визуальных связей и заменяют ее на логику связей смысловых, ассоциативных. Таким образом, в фотографии моделируется особое художественное пространство, где зрителю предоставляется свободное толкование форм и предметов, способных транслировать различные смыслы [2]. Пространственно-временные ориентиры на снимках выстраиваются в несколько ином ключе, а также «становится неясной степень условности образа» [с. 229, 4]. С этой точки зрения, в «новой» белорусской фотографии 1980-х гг. наблюдается попытка «уйти» от реальности. В снимках словно происходит некое «обнуление» пространства и времени, начинается новый поиск масштабов, смыслов, роли и предназначения.

Способ отображения пространства и времени в абстрактной фотографии имеет свой специфический хронотоп. Некоторые исследователи именуют такую модель нулевой (данное определение употребляет российский литературовед А.И. Николаев [3]). Художественное время в данном хронотопе можно охарактеризовать как прерывное, хаотичное. Иногда оно «сжимается» до точки и выступает как таковое, в котором нет ни прошлого, ни настоящего, ни будущего, либо расширяется до «космических», бесконечных масштабов. Пространство в нулевом хронотопе лишается какого-либо перспективного элемента, становится не измеряемым, а ощущаемым и может интерпретироваться одновременно как бесконечное и «пустое».

На снимке В. Каленика 1987 года (рисунок 1) временные координаты и пространственные расстояния сжимаются. Из-за устранения больших расстояний все предстает в одинаковой дали и одинаковой близости, словно все лишилось дистанции, но не стало близким. Во многих фотоработах автора «предметность» предмета практически исчезает, растворяется в среде. Иногда нужно сфокусировать зрение, сконцентрироваться, чтобы понять, что за деталь или элемент отображены на снимке.



Рисунок 1 – Каленик В., 1987



Рисунок 2 – Каленик В., 1989

Образ в фотографии с «нулевым» хронотопом отвлечен от конкретики и индивидуального своеобразия объектов и как бы создает определенную кодовую систему, через которую объекты интерпретируются, в них отсекается лишнее, несущественное. В. Каленик на снимках 1989 года (рисунок 2, 3) отвлекается от реального объекта и всматривается в то, что скрывается «за ним». Фотографом выделяются определенные свойства (фактура, ритм, пластика, движение) объектов, которые словно уже не принадлежат материи как таковой, а превращаются в самостоятельную, самодовлеющую сущность, первоначальная форма теряет свое предназначение и становится только поводом для того, чтобы выявить новые впечатления. Живое и мертвое, обездвиженное и подвижное, гладкое и шершавое, ровное и искаженное в снимках В. Каленика выступают гранями реального мира, однако материя избавляется от «визуальной привычки» и дается как таковая.

Некоторые фотографы обращаются к конструктивной фотографии, которая характеризует объект как тонально-линейную схему. Пространство при этом не глубокое, плоскостное. Заключение в рамку кадра, оно иногда строится из отдельных частей, как из

отсеков или блоков – подобный случай реализован во многих снимках конца 1980-х гг. Александра Угляницы. Главным средством выразительности становятся ритмика контуров и соотношение тоновых плоскостей. Среда при этом нередко исключается из снимков, а вещи перестают быть ее частью (рисунок 5).



Рисунок 4 – Каленик В., 1989



Рисунок 5 – Угляница А., 1980-е

Фотокамерой можно запечатлеть и обширное пространство, при этом выстраивать его в ином качестве – на парадоксах и смещениях, деформации, «неузнавании» знакомы вещей и мест. На снимках Труфанова А. «Клумба», 1986 (рисунок 6), Клещука А. «Чернобыльский ландшафт», 1991 (рисунок 7) «большой» мир отображен как макромир, как клеточки действительности. Фрагменты пейзажей становятся незнакомым, словно «заговорили» на другом языке, воздушная перспектива не ощущается, а само пространство уплощено, как бы выведено на изобразительную плоскость. О том, что снимки принадлежат конкретному географическому месту, «говорят» лишь их названия.



Рисунок 6 – Труфанов А. «Клумба», 1986



Рисунок 7 – Клещук А. «Чернобыльский ландшафт», 1991

Белорусская художественная фотография 1980-х гг. предстает как опыт «нового» переживания пространства и времени, их «превращения» в нечто «иное». Снимки в нулевом хронотопе обладают почти абстрактностью, так как изображение не сразу становится понятным, наделяется различными смыслами и образами. В «новой» фотографии авторы опираются на выразительность объекта как таковую, а сам предмет «трансформируют», создавая новую поэтику, в которой он предстает в новом качестве.

1. Бекус-Ганчарова, Н. Фатаграфія і штодзеннасць / Н. Бекус-Ганчарова // Мастацтва. – 2000. - № 7. – с. 32-34.
2. Богданова, Ю.А. Модели пространства и времени в станковой живописи и художественной фотографии Беларуси 1960 – 1980-х гг. / Ю.А. Богданова // Традиции и инновации в современном искусстве и художественном образовании : материалы междунар. научн. конф., Витебск, 17-18 ноября 2022 г. / Витеб. гос. ун-т ; редкол.: Г.П. Исаков (гл. ред.) [и др.]. – Витебск : ВГУ имени П.М. Машерова. – 2022. – с. 111-115. URL: <https://rep.vsu.by/handle/123456789/36152> (дата обращения 08.11.2023)
3. Николаев, А.И. Основы литературоведения: учебное пособие для студентов филологических специальностей / А.И. Николаев. – Иваново: ЛИСТОС. – 2011. – 255 с.
4. Мочалов, Л.В. Пространство мира и пространство картины: очерки о языке живописи / Л.В. Мочалов. – М., Советский художник. – 1983. – 375 с.

ДА ПЫТАННЯ АБ ПАНЯЦЦІ «ЯЎРЭЙСКАЕ МАСТАЦТВА». ГІСТАРЫЯГРАФІЧНЫ АГЛЯД

Гефцэр Л.М.,

аспірант ВДУ імя П.М. Машэрава, г. Віцебск, Рэспубліка Беларусь

Навуковы кіраўнік – Ізафатава К.В., канд. мастацтвазнаўства

Ключавыя словы. Яўрэйскае мастацтва, даследчыкі, асноўныя крыніцы, праблематыка, артыкул, палеміка, розныя ракурсы.

Key words. Jewish art, researches, main sources, problems, article, controversy, different angles.

Многія даследчыкі вывучаюць яўрэйскае мастацтва, яго нацыянальную спецыфіку, выяўляюць асаблівасці фарміравання, развіцця, а таксама існавання ў нашы дні. Гэта тэма з'яўляецца прадметам спрэчак і ў ёй сутыкаюцца аргументы, якія нярэдка адносяцца да розных ракурсаў. Сярод аргументаў на карысць таго, што яўрэйскага мастацтва няма, найбольш часта ўзгадваецца факт адсутнасці аднастайнага стылю, які б выяўляў пэўную паслядоўнасць на працягу стагоддзяў і ідэнтычнасць. Аднак калі мы звернемся да гісторыі, то ўбачым, што яўрэйскі народ, у сілу пэўных перадумоў і абставін, часта перамяшчаўся. Яўрэйскія мастакі здольныя тлумачыць і інтэрпрэтаваць мастацтва ў асаблівай манеры, а тэрытарыяльная разрозненасць дала глебу для спалучэння розных стыляў з апорай на ўласную традыцыю.

Мэта – гістарыяграфічны агляд шэрага асноўных крыніц па тэме яўрэйскага мастацтва, абазначэнне найбуйнейшых даследчыкаў, якія звярталіся да дадзенай праблематыкі.

Матэрыял і метады. Матэрыяламі для артыкула паслужылі працы навукоўцаў, дзе прасочваецца адпаведная тэма, абагульняюцца агульнавядомыя дадзеныя і вылучаюцца гіпотэзы. У аснову артыкула пакладзены апісальна-аналітычны метады даследавання.

Вынікі і іх абмеркаванне. Валерый Дымшыц у артыкуле «Разважанне аб яўрэйскім мастацтве» піша пра тое, што існуе два падыходы да вызначэння тэрміна «традыцыйнае яўрэйскае мастацтва» [1]. У адпаведнасці з першым падыходам, любы твор, выкананы па замове яўрэйскай абшчыны або яўрэйскай сям'і, можна класіфікаваць як твор яўрэйскага мастацтва і пры гэтым паходжанне майстра не мае значэння. Другі падыход мае на ўвазе, што да яўрэйскага мастацтва адносяцца творы, якія выкананы ў нацыянальным стылі. Далей аўтарам зроблена выснова аб тым, што калі абапірацца на другі падыход, то прыналежнасць пэўнага прадмета да мастацкай традыцыі яўрэяў павінна выражацца спецыфічнай стылістыкай дэкору і формы, а не яго культавай функцыяй. Разам з тым, адзінага яўрэйскага мастацтва і стылю не існуе. В. Дымшыц піша: «Яўрэйская дыяспара была і застаецца паліэтычнай супольнасцю і яна рассяяна ў часе і прасторы, таму спроба выявіць якія-небудзь стылістычныя, а не сюжэтныя канстанты, уласцівыя яўрэйскаму мастацтву як адзінаму цэламу, загадзя асуджаная на правал. Аднак можна паспрабаваць знайсці нейкія стылістычныя характарыстыкі, якія ўласцівы мастацтву пэўнай яўрэйскай этнічнай супольнасці ў больш-менш кампактным рэгіёне на працягу больш-менш працяглага часу. Вынікі такіх пошукаў будуць упірацца ў тое, наколькі карэктна былі праведзены часовыя і прасторавыя межы» [цыт. па: 1, с. 87-88].

Таксама ў пачатку артыкула аўтар узгадвае, што ў творчасці яўрэйскіх мастакоў можа прысутнічаць розная ступень выяўленасці нацыянальных матэрыялаў і існуюць майстры, для якіх нацыянальная ідэя з'яўляецца значнай, яны робяць акцэнт на сваёй прыналежнасці да яўрэйскага народа (што праяўляецца ў іх творчасці). Для іншага шэрагу мастакоў нацыянальны складнік не з'яўляецца важным датычна як уласнай самаідэнтыфікацыі, так і працы ў сферы мастацтва. У дадзеным выпадку, асноўным з'яўляецца момант асабістай пазіцыі мастака на гэты конт.

Артыкул Бецалеля Наркіса «Што такое яўрэйскае мастацтва?» [2] змяшчае навуковы матэрыял, які тычыцца крыніц прадумоваў, звязаных з Другой запаведдзю, прадметаў іудзейскага культу (скрутка Торы, ханукіі) і сімвалаў (меноры, шафара) як аб'ектаў,

аналізуючы якія, можна вывучаць асаблівасці мастацтва яўрэяў. Таксама ў артыкуле гаворыцца аб праявах Бібліі і Мідраша ў творах майстроў.

Б. Наркіс робіць акцэнт на мноствах шляхоў выражэння самасвядомасці яўрэяў, грунтуючыся на канкрэтных прыкладах і дадзеных, у тым ліку, акцэнтуючы ўвагу на сучасным яўрэйскім мастацтве (пасля эмансіпацыі яўрэяў у XIX стагоддзі), дзе гаворыцца аб тым, што абстрактнае мастацтва здольна адлюстроўваць ідэі мастакоў.

Б. Наркіс піша, што пэўны рытуальны прадмет можна аднесці да твораў яўрэйскага мастацтва, калі ён выкарыстоўваўся яўрэямі ў рэлігійных мэтах, нягледзячы на магчымыя запазычанні дэкаратыўных элементаў і формы з іншай культуры, і аўтара – майстра неяўрэйскага паходжання. Што тычыцца яўрэйскага сімвала, то імі, напрыклад, могуць быць лулаў, менора, этрог і інш. (у тым выпадку, калі дадзеныя тыпы сімвалічных вобразаў тлумачацца ў яўрэйскім кантэксце).

У артыкуле Лелі Кантар-Казоўскай «Ці існуе яўрэйскае мастацтва?» [3] пазначана праблематыка існавання мастацтва яўрэяў як асаблівай нацыянальнай мастацкай мовы, змяшчаюцца звесткі аб гістарычным кантэксце, у які ўпісана яўрэйскае мастацтва XIX–XX стст.; звесткі аб мастаках, якія імкнуліся да стварэння спецыфічна новага яўрэйскага мастацтва з апорай на спрадвечна яўрэйскую выяўленчую традыцыю. У дадзеным матэрыяле фігуруе шэраг праблемных кропак і, у адпаведнасці з ім, даследаванні яўрэйскага мастацтва могуць працягвацца, знаходзячы сваё месца ў наступных працах навукоўцаў.

Што тычыцца тыповасці пытання аб яўрэйскім мастацтве, то Л. Кантар-Казоўская піша пра працэс будаўніцтва нацыянальных культур XIX–XX ст. з характэрным для гэтага перыяду «культам мастацкага і ўяўленнем аб яго вядучай ролі ў мастацтве» [цыт. па: 3]. Такім чынам, з аднаго боку, дадзенай тэме была ўласціва рэфлексія, зварот да ўласнай выяўленчай традыцыі, а з другога, творчасць яўрэйскіх мастакоў пачынае развівацца ў бок авангардных напрамкаў. Таксама важным з’яўляецца момант даволі рэзкага развіцця яўрэйскага мастацтва ў XIX–XX ст., звязаны з частымі сумненнямі наконт тэарэтычнай магчымасці яго існавання.

Г. Казоўскі ў артыкуле «Яўрэйскае мастацтва ў Расіі. 1900-1948. Этапы гісторыі» [4] вызначае асноўныя этапы станаўлення прафесійнага яўрэйскага мастацтва, што з’яўляецца значным для абазначанай тэмы. У артыкуле «Штэтл у творчасці яўрэйскіх мастакоў паміж дзвюма сусветнымі войнамі» [5] аўтар гаворыць пра тое, што паколькі яўрэі жылі ў мястэчках рысы аседласці, то тэма штэтла шмат у чым сфармавала вытокі яўрэйскага мастацтва XX стагоддзя і ў працах яўрэйскіх мастакоў нярэдка прысутнічаюць успаміны пра жыццё штэтла.

Гаральд Розенберг у артыкуле «Ці існуе яўрэйскае мастацтва?» [6] самым відавочным называе факт, што яўрэйскае мастацтва – гэта мастацтва, створанае яўрэямі. Далей аўтар узгадвае пра больш сур’ёзную канцэпцыю яўрэйскага мастацтва. Яна ўяўляе сабой мастацтва, якое адлюстроўвае яўрэяў ці змяшчае яўрэйскія атрыбуты. «Існуе яўрэйскае рамяство і рамесная традыцыя. Гэта менавіта тое, што навукоўцы звычайна прымаюць як яўрэйскае мастацтва» [цыт. па: 6].

Таксама сур’ёзнай тэмай яўрэйскай ідэнтычнасці ў мастацтве даследчык лічыць праблематыку ўспаміна: «У яўрэяў няма манаполіі на гэтую праблему. Але яўрэйскія мастакі адчулі яе асабліва глыбока і непасрэдна. Безумоўна, гэта не яўрэйская праблема; гэта сітуацыя XX стагоддзя, стагоддзя перамяшчальных асоб, людзей, якія рухаюцца з аднаго кантэксту ў іншы, і перадаюць памяць» [цыт. па: 6]. Далей мастацтвазнаўца называе мастацкі спосаб асэнсавання рэчаіснасці самым надзейным як для задачы непасрэднага ўспрымання, так і перадачы ўспамінаў у драматычным гістарычным кантэксце стагоддзя.

У кнізе Клер Ле Фоль «Віцебская мастацкая школа (1897-1923)» [7] існуе пункт «Што такое яўрэйскае мастацтва?», дзе аўтар надае ўвагу пытання, якое тычыцца разнастайнасці яўрэйскага стылю, піша пра статус яўрэйскага мастака ў розныя эпохі. Таксама К. Ле Фоль піша, што існаванне яўрэйскага мастацтва сумненню не падвяргаецца, аднак асаблівасці яго існавання былі звязаны з жыццём яўрэяў на працягу доўгага часу ў кантакце з іншымі культурамі, у асяроддзі іншых абшчын, што ў пэўнай ступені паўплывала на іх уласнае мастацтва.

Заклучэнне. Разгледзеўшы гістарыяграфію пытання аб яўрэйскім мастацтве і вылучыўшы шэраг асноўных крыніц, мы адзначаем, што, у адпаведнасці з меркаваннем шырокага кола даследчыкаў, адназначнае вызначэнне паняццю «яўрэйскае мастацтва» даць немагчыма. Палеміка на гэтую тэму працягвае прыносіць важныя элементы яго разумення. Мы прааналізавалі крыніцы, якія разглядаюць гэтае пытанне з розных ракурсаў (мастацтвазнаўчага, рэлігійнага, філасофскага і г. д.) і прыйшлі да высновы, што тэма даследавання пытання аб яўрэйскім мастацтве застаецца актуальнай.

1. Дымшыц, В.А. Разважанне аб яўрэйскім мастацтве / В.А. Дымшыц // Канон і свабода. Праблемы яўрэйскага пластычнага мастацтва: матэрыялы канф. па пытаннях яўрэйскага пластычнага мастацтва, Масква, жнівень 2001 г. / Яўрэйскае Агенства ў Расіі; рэдкал.: Т. Ваксман, Д. Рубіна, Б. Карафелаў. – Масква, 2001. – С. 85-94.

2. Наркіс, Б. Што такое яўрэйскае мастацтва? / Б. Наркіс // Яўрэйскае мастацтва ў еўрапейскім кантэксце: зб. навук. арт. – Масква, 2002. – С. 11-24.

3. Кантар-Казоўская, Л. Ці існуе яўрэйскае мастацтва? [Электронны рэсурс]. – Рэжым доступу: artguide.com. – Дата доступу: 27.01.2023.

4. Казоўскі, Г. Яўрэйскае мастацтва ў Расіі. 1900-1948. Этапы гісторыі / Г. Казоўскі // Савецкае мастацтвазнаўства: зб. навук. арт. – Масква, 1991. – С. 228-254.

5. Казоўскі, Г. Штэтл ў творчасці яўрэйскіх мастакоў паміж дзвюма сусветнымі войнамі [Электронны рэсурс]. – Рэжым доступу: ju.org.ua. – Дата доступу: 27.06.2023.

6. Рознберг, Г. Ці існуе яўрэйскае мастацтва? [Электронны рэсурс]. – Рэжым доступу: artguide.com. – Дата доступу: 28.02.2023.

7. Фоль Ле, К. Віцебская мастацкая школа (1897-1923) / К. Ле Фоль. – Мінск: Прапілеі, 2007. – 240 с.

СПЕЦИФИКА ВЗАИМОДЕЙСТВИЯ АКТЕРА В СЦЕНИЧЕСКОМ ПРОСТРАНСТВЕ КУКОЛЬНОЙ ПОСТАНОВКИ

Горолевич Т.В.,

*аспірант ВГУ имени П.М. Машерова, г. Витебск, Республика Беларусь
Научный руководитель – Цыбульский М.Л., канд. искусствоведения, доцент*

Ключевые слова. Актер, спектакль, кукла, пластика, взаимодействие, специфика, театр кукол, особенности.

Key words. Actor, performance, doll, plastic, interaction, specifics, puppet theater, features.

В кукольном театре деятельность актёра в сценическом действии постановки имеет свои особенности. Организуя пространство спектакля, выстраивая визуальную его форму, художник предопределяет динамику этого пространства. Актер в сценографическом пространстве всегда взаимосвязан и взаимозависим с другими компонентами представления.

Цель: анализ особенностей взаимодействия актёра в сценическом пространстве спектакля.

Материал и методы. Материалом послужили литературные источники по теме исследования. Использован метод сравнительного анализа и общенаучные методы – описания, обобщения и наблюдения.

Результаты и их обсуждение. Искусство театра кукол немислимо без двух основополагающих компонентов – кукла и актер. В конце XX века появление «живого плана» или актёра в маске, относили к дополнительным средствам, они применялись в незначительной, второстепенной мере. Сейчас все чаще драматическая игра актёра выступает наравне с основным средством (куклой). Иногда кукла является лишь незначительным элементом спектакля. В кукольном театре на сцене актер попадает в вымышленный, рожденный фантазией художника и режиссера мир. Поэтому главной задачей сценографа является – «создать условия» и эстетическую среду для актёров-исполнителей. Режиссер и театровед М. Королев в своей книге «Искусство театра кукол», так описывает специфику деятельности актёра на кукольной сцене: «Сценическое действие – основной признак театра вообще. Именно через действие создается сценический образ – результат сценического творчества. Наиболее универсальным средством всех видов театра – искусства зрительного, визуального – является физическая деятельность актёра на сцене. С физической глубоко связана духовная, психическая деятельность актёра в процессе сценического действия. И в каждом

отдельном виде театрального искусства действие актёра дополняется ещё каким-то выразительным средством, не повторяющимся в другом виде. Это средство и создаёт специфическую видовую определённую» [1, с.31].

Рассмотрим специфические особенности актёра-кукольника в традиционном смысле, где живая природа актёра соединена с неживым материалом – куклой. На кукольной сцене в творческом взаимодействии встречаются два создателя сценического образа – актёр и художник. Актёр должен уметь управлять разными системами кукол (перчаточными, тростевыми, марионетками, механическими, мимирующими и т.д.). Искусство кукловождение это не только техника, пластика управления куклой, но согласованность между пластикой куклы и эмоциями актёра. Внутреннее состояние актёра, его умение найти для этого форму выражения определяет художественный образ.

Убедительными примерами являются спектакли: «Золушка», «Морозко» (г. Минск); «Касмічная казка», «Дзед і Жораў» (г. Витебск) (рис. 1); «Деревянная дорога» (рис. 2), «Все мыши любят сыр» (г. Гомель), «Двенадцать месяцев», «Веселые медвежата», «Невероятная» (г. Могилёв); «Шерлок младший и медведь в Лондоне», «Маленькая фея» (г. Брест), «Три поросёнка», «Веселая ферма» (г. Гродно) и др.



Рисунок 1 – Фрагмент спектакля
«Дзед і Жораў»



Рисунок 2 – Фрагмент спектакля
«Деревянная дорога»



Рисунок 3 – Фрагмент спектакля
«Лялькі Ціма Талера, або Прададзены
смах»



Рисунок 4 – Фрагмент спектакля
«Жеманницы»

Еще один прием встречающийся уже во всех театрах кукол Беларуси так называемый «открытый» при котором актёр не скрывается от зрителя [2]. Видимое присутствие актера на сцене несет смысл, при котором спектакль раскрывается более полно. Выйдя из-за ширмы, актер не просто демонстрирует кукловождение, а вступает в более сложные отношения с куклой, другими актерами и даже со зрителем. Он дополняет в нужные моменты выразительность куклы своей пластикой тела, мимикой. При этом актеры театра кукол, все больше начинают играть как актеры драматического театра – происходит взаимодействие двух искусств драматического театра и театра кукол.

Наиболее значимые и интересные спектакли в кукольных театрах, где игра актера «живого плана» убедительна это «Интервью с ведьмами», «Николаша» (г. Минск); «Лялькі Ціма Талера, або Прададзены смех» (рис. 3), «Скарб» (г. Витебск); «Золоченые лбы», «Старосветские помещики» (г. Гродно); «На дне», «Магіла льва» (г. Могилёв); «Жеманницы» (рис. 4), «Русалочка» (г. Брест); «Каштанка», «Как мужик двух генералов прокормил» (г. Гомель) и др.

Заключение. Таким образом, взаимодействие актера в сценическом пространстве театра кукол многогранно и использует все богатство средств. Передача художественного образа, характера персонажа, идею постановки, замысел режиссера и художника, это сложная задача для актера-кукольника. На сколько бы явно ни проявлялось влияние разных видов театрального искусства на театр кукол, его актер всегда останется актером особым, способным к перевоплощению, обладающий фантазией и воображением.

1. Королев, М. М. Искусство театра кукол. Режиссер в театре кукол. Статьи и выступления /М.М. Королев. – СПб. : РГИСИ, 2015. – 352 с. : 16 с. ил.;

2. Актер в «живом плане» как одно из выразительных средств театра кукол [Электронный ресурс]. – Режим доступа: https://www.elibrary_43066855_37271859.pdf – Дата доступа: 09.11.2023;

3. Котович, Т. В. Пространственно-временной континуум современного белорусского театра в творчестве ведущих режиссеров и сценографов / Т. В. Котович // Ученые записки УО "ВГУ им. П.М. Машерова". – Витебск, 2004. – С. 176-191. URL: <https://rep.vsu.by/handle/123456789/9178>. – Дата доступа: 09.11.2023.

УСЛОВИЯ ФОРМИРОВАНИЯ МОТИВАЦИИ УЧАЩИХСЯ К ТВОРЧЕСКОЙ ДЕЯТЕЛЬНОСТИ

Губанова Т.В.,

аспирант ВГУ имени П.М. Машерова, г. Витебск, Республика Беларусь

Научный руководитель – Федьков Г.С., канд. пед. наук, доцент

Ключевые слова. Мотивация, мотив, учащийся, изобразительное искусство, творческая деятельность.

Key words. Motivation, motive, student, visual art, creative activity.

Развитие творческой активности учащихся – актуальная проблема современного мира. Дополнительное образование детей и молодежи играет значительную роль в создании оптимальных условий для личностного развития, самоопределения, творчества, адаптации к самостоятельной жизни в социуме и формировании общей культуры подрастающего поколения. Для того чтобы в полной мере реализовать все эти критерии, необходимо развивать внутреннюю устойчивую мотивацию учащихся к творчеству, при помощи воздействия внешних факторов. В дальнейшем это скажется на результативности процесса обучения и учреждения образования в целом.

Цель исследования – проанализировать и выявить условия, способствующие формированию мотивации к творческой деятельности на занятиях изобразительным искусством в системе дополнительного образования детей и молодежи.

Материал и методы. Материалом исследования послужили результаты, полученные в ходе проведения эксперимента, проходившего на базе ГУО «Центр творчества детей и молодежи Железнодорожного района г. Гомеля». Испытуемые – учащиеся объединения по интересам «Мир искусства» младшего, среднего и старшего школьного возраста. В ходе

работы нами были использованы следующие методы: наблюдение, анализ, изучение и обобщение педагогического опыта, обработка полученных данных.

Результаты и их обсуждение. Исследуя различные литературные источники, установлено, что на сегодняшний день существует немало определенных мотивации. Мотивация в переводе с латинского означает двигать, то есть – это побуждение к действию; способность человека посредством деятельности удовлетворять свои потребности. Данное понятие впервые было упомянуто А. Шопенгауэром в статье «Четыре принципа достаточной причины» (1900-1910) [1]. В изучении данного термина исследователи делятся на три группы: деятельность формируют внутренние стимулы, то есть врожденные и приобретенные механизмы; влияние социума; базовые и производные стимулы. Тем самым все они сводятся к единому мнению: мотивация – это система стимулов, которые управляют поведением человека, побуждая его к действию или бездействию [2]. В ходе исследования было установлено, что существуют следующие классификации мотивации: по источнику и направленности (внешняя и внутренняя); по характеру подкрепления (позитивная и негативная); по времени действия (устойчивая и неустойчивая).

Изучая мотивацию, стоит уделить внимание термину «мотив», который представляет ценность для конкретного учащегося. Стоит отметить, что мотив – не есть «цель», либо «потребность». Мотив – это определенный стимул, который должен совпадать с удовлетворением потребности.

Специфика мотивации к творческой деятельности учащихся в системе дополнительного образования предполагает ряд критериев:

- создание творческой среды объединения по интересам и учреждения в целом;
- профессиональная компетентность педагога дополнительного образования;
- грамотная и планомерная организация процесса обучения, учитывая возрастные особенности учащихся;
- периодическое исследование результативности творческой деятельности.

В ходе нашего исследования выяснилось, что проявлению творческой активности учащихся в ходе занятий изобразительным искусством могут мешать внутренние и внешние барьеры. Например, постоянное ожидание одобрения, сформировавшиеся стереотипы, заниженная самооценка, низкий уровень самоконтроля относятся к внутренним барьерам. Внешние барьеры – это стресс, критика, нехватка времени. Задача педагога дополнительного образования – помочь учащимся преодолеть те или иные барьеры, а также создать благоприятную и комфортную психологическую атмосферу в детском коллективе.

В рамках исследования в ГУО «Центр творчества детей и молодежи Железнодорожного района г. Гомеля» в объединении по интересам «Мир искусства» в летний период 2022/2023 учебного года педагогом был создан ряд условий для развития мотивации к творческой деятельности учащихся. В ходе эксперимента приняло участие 78 человек 6-19 лет. Начиная с конца мая, был проведен подготовительный этап, первостепенной задачей которого являлось – регулярное посещение занятий учащимися объединения по интересам в летний период. Для этого было предложено новое творческое задание – роспись стен кабинета, учитывая предпочтения и возрастные особенности каждого из них. Перед началом работы был создан опрос учащихся. Следующим этапом, согласно календарно-тематическому планированию являлась пленэрная творческая деятельность. Как выяснилось, интерес к пленэру у учащихся очень высок, независимо от возраста. Все полученные знания из зарисовок и наблюдений с природы в ходе пленэра дают необходимый опыт для создания наиболее реалистичных и выразительных образов, что в дальнейшем влияет на качество станковой композиции. Это и послужило очередной мотивацией к творческой активности учащихся, ведь каждый из них стремится к лучшему, соревнуясь друг с другом в достижении новых результатов в процессе обучения. Еще одним эффективным видом мотивации творческой активности учащихся является педагогический рисунок. Педагогический рисунок, устное пояснение в ходе работы, вопросы к учащимся и получение ответов позволяют установить межличностный контакт. Это способствует наиболее продуктивному усвоению учебного материала. Выполненные педагогом работы регулярно участвуют в выставках и конкурсах, тем самым показывая положительный пример и мотивируя учащихся на

плодотворное, качественное обучение. Стоит уделить особое внимание демонстрации рисунков, выполненных знаменитыми художниками, которые имеют эффективное воспитательное и образовательное значение. Учащиеся, изучая творческую работу, выполненную рукой педагога или большого мастера, осознают, какой выразительности можно добиться различными художественными материалами, даже обычным карандашом. Такой пример является мотивом, образцом, к которому возникает желание стремиться.

Исследование показало, что оснащение кабинета для занятий изобразительным искусством играет немаловажную роль для формирования внутренней устойчивой мотивации учащихся для посещения занятий на постоянной основе, за счет внешних факторов. В данном кабинете созданы: уголок достижений, с дипломами и фотографиями победителей конкурсов; символическое дерево «Дружбы, тепла и добра», которое имеет особое значение для учащихся; методическая база для учащихся; классная доска (для демонстрации педагогического рисунка и лучших работ учащихся); натюрмортный фонд, укомплектованный в 2023 году; мольберты, согласно возрасту и предпочтениям учащихся; зеленая зона.

В результате продуктивной работы в летний период в объединении по интересам «Мир искусства» осуществлена комплектация 6 групп на бесплатной основе и 1 на платной основе на новый 2023/2024 учебный год. Для дальнейшего развития и укрепления мотивации творческой активности учащихся в сентябре созданы 3 экрана достижений для учащихся:

- число выполненных работ (начатых и завершенных);
- число работ, принятых на конкурсы;
- результативность (количество дипломов и места различных уровней).

Заключение. Подводя итоги нашего исследования, хотим отметить, что мотивация творческой активности учащихся в условиях дополнительного образования – долгий и трудоемкий процесс, требующий от педагога особого мастерства. В ходе работы в данном направлении, необходимо создать ряд условий для создания благоприятной среды, способствующей продуктивному и результативному процессу обучения учащихся.

1. Ильин, Е.П. Мотивация и мотивы. – (Серия «Мастера психологии») / Е. П. Ильин. – СПб.: Питер, 2021. – 512 с.
2. Ягодкин, Н.А. Энциклопедия детской мотивации / Н.А. Ягодкин. – М.: Бомбора, 2020. – 302 с.

HISTORY OF TRAINING PROFESSIONAL PHOTOGRAPHERS IN PEOPLE'S REPUBLIC OF CHINA

Luo Yangbin,

*Postgraduate Student of Mogilev State University named after A. Kuleshov,
Mogilev, Republic of Belarus*

Scientific supervisor – Marinenko Olga, Candidate of Pedagogical Sciences, Associate Professor

Key words. Fine arts, professional photographers, People's Republic of China, photography education, photography degree.

Photography as a form of visual or fine arts originated in the early 19th century. After years of development, photography has nowadays become a booming art that takes leading positions in modern culture. China has had a long history of developing photographic art, which has resulted in the complete system of training professional photographers.

The purpose of this article is to analyze the history of the development of professional photography in China and to determine the ways of its development as a scientific field and art. The scientific novelty of the research is grounded by insufficient development of the stated topic. The relevance of the study increases due to the intensive development of cooperation between the People's Republic of China and the Republic of Belarus, including cooperation in the field of education.

Material and methods. In the course of the research, educational literature and publications revealing the research topic were considered. Methods of systematization, analysis and generalization of data were used.

Results and their discussion. As a country with a large population, China has a unique geographical environment and long cultural heritage, which provides photographers with unlimited creative inspiration. However, before the rise of modern photography, this art did not receive enough attention in China. Photography at that time was viewed mostly as an experiment, few specialists considered it an art. It was until the early 20th centuries, with the gradual rise of Chinese society, that the system for training photographers began to take shape.

At the beginning of the 20th century, China began to introduce photographic equipment and technology. With the advancement of methods and techniques, more and more Chinese people started using photography as a tool to record and convey information. At that time, China's training of professional photographers mainly relied on Western photography educational institutions for training. These schools introduced Western photography theory and practice and combined it with traditional Chinese art.

In the late 20th century, the Chinese government began to attach importance to the development of photography education and established some photography schools. Beijing Film Academy is one of the earliest universities in China to carry out photography education. In February 1986, it jointly established the School of Photography of Beijing Film Academy with the Chinese Photographers Association [1]. During this period, a group of talented photographers emerged, such as the first generation of photography educators represented by the master of photography Wu Yinxian, as well as a large number of old professors such as Zhang Yifu, Wang Weiguo, Ma Songnian, Kong Xiangzhu, and Lu Guoqing. The second generation of photography educators represented by Mr. Wang has established a development platform with a solid foundation and rich teaching experience for the development of higher photography education.

As a master of photography education in China, Wu Yinxian resolutely went to Yan'an, China, at a critical moment for the nation, and served as a photographer and leader of the Eighth Route Army's General Political Film Troupe [2]. He successively shot documentary films such as "Nanniwan" and "The Sentinel", as well as a batch of historical photographic materials. He attaches great importance to combining theory with practice. He has written more than a dozen monographs on photography theory and practice, including "Methods of Expression in Photographic Art", and published a large photo album "Collection of Wu Yinxian's Works". He was invited to hold "Wu Yinxian Photography Exhibition" in the United States, France and other countries. The International Center of Photography in New York, USA awarded him the "Certificate of Merit in Photography", the Cambridge International Biography Center in the UK included his resume and work "The Scream" in "Who's Who in the World". Wu Yinxian gained the titles of "Master of Photography" from the Hong Kong and Macao Photographers Association and the title of "Honorary Professor" the "Golden Candle Award" from the Beijing Film Academy.

After the reform and opening up, China further strengthened its investment in photography education concepts and technologies. A large number of photography training institutions were established one after another and some higher schools launched programs for cultivating professional photographers for China's photography industry. The degrees in photography could be obtained from the following establishments.

1. China Academy of Art was one of the earliest higher institutions in China, grounded in 1928 in Hangzhou. Followed by Beijing Film Academy, it opened majors in the field of photography, providing photography professional courses to cultivate students' photography skills and artistic creation abilities.

2. Central Academy of Fine Arts was established in Beijing in 1950, with majors in pictorial art, sculpture, and photography. The college focuses on photography creation and practical training to cultivate students' comprehensive visual art expression ability.

3. Shanghai Theater Academy focuses on cultivating students' abilities in stage photography and drama photography. The school provides a wealth of theater photography practice opportunities and courses to cultivate students' photography techniques and artistic expression abilities in the field of theater performances.

4. Film and television academies such as Beijing Film Academy, Shanghai Film Academy, and Sichuan Film and Television Academy cultivate students' photography technology and artistic creation abilities in the film and television industry. Students learn the professional knowledge,

photography techniques and art theory of film photography, and practice their professional abilities through the practice of actual shooting projects.

In addition to the above higher institutions, there are also some colleges and private photography schools that provide more practical and career-oriented photography training courses to help students quickly get started their careers. They have not only mastered the techniques of photography, but also further deepened their understanding of the art of photography and were able to create unique work style.

Today, China has become a country with many professional photographers. In various photography competitions and exhibitions, Chinese photography works have won awards and received widespread attention at home and abroad. Chinese photographers have made remarkable achievements in the fields of humanities, scenery, documentary and other fields. Their works do not only display China's history and culture, but also express their own thinking about society and life.

Conclusion. The history of cultivating professional photographers in China has gone through ups and downs and developments, from the initial unfamiliarity with photography to its current maturity and uniqueness. The Chinese government and photography education institutions have made important contributions to cultivating professional photographers who are also constantly learning and making progress, conveying their creations and ideas to the audience through photography.

1. Introduction of Photographic Institute of Beijing Film Academy // Official site of Beijing Film Academy. [Electronic resource]. – Access mode: <https://www.bfa.edu.cn/tupian/syxyjj.htm> – Access date: 27.10.2023.

2. Shen, S. The great master of Chinese photography – Wu Yinxian / S. Shen // Journal of Beijing Film Academy. – 1995. – 2. – P. 54.

ТЕОРЕТИЧЕСКИЕ ПОДХОДЫ К СОДЕРЖАНИЮ ПОНЯТИЙ «ЦЕННОСТЬ», «ЦЕННОСТНАЯ ОРИЕНТАЦИЯ» И ИХ ФОРМИРОВАНИЕ В ПРОЦЕССЕ ЗАНЯТИЙ ДЕКОРАТИВНО-ПРИКЛАДНЫМ ТВОРЧЕСТВОМ

Лобунова К.М.,

аспирант ВГУ имени П.М. Машерова, г. Витебск, Республика Беларусь

Научный руководитель – Федьков Г.С., канд. пед. наук, доцент

Ключевые слова. Ценность, ценностная ориентация, нравственные ценности, развитие ребенка, декоративно-прикладное творчество.

Key words. Value, value orientation, moral values, child development, decorative and applied creativity.

На сегодняшний день остро встает вопрос о пропаганде духовно-нравственных, этнических, моральных ценностей не только среди учащихся, но и населения в целом. Это способствует развитию общей культуры человека и выступает инструментом социального развития общества.

Согласно Кодексу Республики Беларусь об образовании одним из основных направлений государственной политики в сфере образования является обеспечение деятельности учреждений таким образом, чтобы они оказывали влияние на формирование духовно-нравственных ценностей, гражданственности, ответственности и т.д. Это и является основной задачей воспитания в учреждениях образования. Ведь процесс воспитания основывается на общечеловеческих ценностях, культурных и духовных традициях народа и т.д.

Актуальность данного исследования обусловлена тем, что XXI век открывает новые возможности в области образования и ставит, как центральную, проблему становления духовной, нравственной личности. Декоративно-прикладное творчество является неотъемлемой частью всей жизни человека. От качества художественного образования во многом зависит нравственный облик человека. На фоне падения духовности, смене нравственных парадигм в современном обществе перед педагогами стоит важная задача – формирования у учащихся истинных ценностей.

Целью данного исследования является теоретическое обоснование сущности понятий «ценность», «ценностная ориентация» и процесса формирования ценностных ориентаций у детей в процессе занятий декоративно-прикладным творчеством.

Материал и методы. В процессе исследования была рассмотрена учебная литература, публикации, раскрывающие тему исследования. Используются методы систематизации, анализа и обобщения данных.

Результаты и их обсуждения. Изучение проблемы формирования ценностей у детей в прошлом и настоящем времени, рассматривалась в трудах ученых, педагогов. Такое понятие как «ценностная ориентация» было введено У. Томасом и Ф. Знаецким. Оно описывало поведение личности на когнитивном, эмоциональном и поведенческом уровне. Изучить процесс формирования ценностных ориентаций на одном из уровней невозможно, так как словесная позиция по поводу ценностей не всегда совпадает с реальным поведением.

В философии понятие «ценностные ориентации» трактуются как отношение субъекта к условиям своего бытия, отношения, в которых происходит свободный выбор. Следовательно, на их формирование оказывает влияние:

- степень изученности человеком мира;
- система ценностей общества;
- среда, в которой развивается человек.

Большой вклад в определение сущности ориентиров детей получило отражение в трудах деятелей различных сфер науки, например, психологов и педагогов (С.Л.Рубинштейн, И.С.Кон, Н.Д.Никандров и др.). Анализ литературы позволяет определить понятие «ориентация». В более широком понятие «ориентация» – это осознание индивидом своего положения в системе социальных отношений как частицы общества. В узком смысле понятие означает выбор личностью норм поведения и путей его достижения. Иными словами, совокупность действий, которые направлены на оценку ситуации, ее изучения и планирования поведения.

Система ценностных ориентаций определяет мотивацию поведения человека, влияет на его деятельность. В процессе формирования личности непрерывно идут процессы социализации, развития, самоопределения.

Отечественные ученые рассматривают понятие «ценность» при помощи основных признаков: значимость, необходимость, нормативность (О.Г. Дробницкий, В.П. Тугаринов, С.Ф. Анисимов). В.П. Тугаринов, Н.С. Розов в своих работах показывают взаимосвязь ценности и мировоззрения. Такая взаимосвязь обуславливает тип приоритетов и идеалов.

По мнению А.В. Мудрика ценности дают возможность человеку дать оценку, обрести свою точку зрения. Можно сделать вывод, что ценности в основе ее ценностных ориентаций.

Каждая наука исследует понятие «ценность» в соответствии со своей спецификой. Были выделены подходы к пониманию ценностей: философия – мировоззренческий, социология – социально-типический, психология – структурно-личностный, педагогика – личностно-формирующий.

Понятие «ценность» сходно с другими понятиями. С.Л. Рубинштейн называет их «значимостью», А.Н. Леонтьев «личностным смыслом», В. Ядов «социальная установка».

Согласно концепции М. Шелера ценности зависят от внешних целей, и они неизменны. М. Шелер приводит следующие виды иерархии ценностей:

- чувственные ценности (приятное и неприятное);
- ценности жизненного чувства (благородное и низкое);
- духовные ценности (прекрасное, безобразное, справедливое, несправедливое).

Общим в определениях ценностных ориентаций является их направленность в выборе тех или иных способов поведения, готовность отражать основу отношения человека к различным ценностям (Т.Н. Мальковская).

По словам Д.А. Леонтьева ценностные ориентации – убеждения или представления субъекта о ценном для него. Д.А. Леонтьев также, как и М. Рокич выделяет терминальные ценности и инструментальные ценности.

В своей работе А.В. Кирьякова основное внимание уделяла решению такой важной проблемы, как природа ценностей. Ею была разработана принципиально новая методология по ценностным ориентациям, ценностному самоопределению. Одной из ведущих форм

существования ценности в теории А.В. Кирьяковой являются человеческие поступки, которые отражают воплощение общественных идеалов. Она рассматривает процесс формирования ценностных ориентаций как процесс прохождения личностью различных фаз.

Из вышеупомянутого следует, что формирование ценностных ориентаций – это процесс принятия личностью знаний и убеждений, которые определяют ее мировоззрение.

По классификации Н. Гартмана нравственные ценности делятся на основные и частные. Основные ценности определяют способы поведения человека в целом, а не частные случаи.

К частным нравственным ценностям относят ценности, в свое время сформулированные Платоном: справедливость, мудрость, храбрость, самообладание.

В современном мире дети не принимают ценности, которые хотят навязать в среде, где они находятся, а стараются формировать новые ценностные ориентации в соответствии с собственным пониманием и восприятием мира. Эффективность процесса создания новых ценностей зависят от множества факторов: различные социальные институты, средства массовой информации, тип среды жизнедеятельности ребенка.

К.Д. Ушинский, В.В. Зеньковский и др. в своих трудах говорят о способности искусства формировать нравственность учащегося. Ведь благодаря занятию творчеством побуждается чувство прекрасного, любовь к своей стране и т.д. Создавая благоприятные условия для духовно-нравственного развития на занятиях, педагоги раскрывают творческий потенциал ребенка, тем самым приобщая детей к национальным и духовным ценностям.

Декоративно-прикладное искусство является средством познания и отображения действительности, важным фактором эмоционально-эстетического воздействия, содействует развитию эстетических переживаний, формирует образное мышление. Декоративно-прикладное искусство поддерживает интерес к истории и культуре своего народа.

Заключение. Исходя из всего вышесказанного, можно сказать, что проблема формирования ценностей у учащихся была актуальна всегда. Необходимо постоянно формировать правильные ценности и формировать культуру поведения. Декоративно-прикладное творчество способно сформировать духовные, этнические, моральные ценности у ребенка.

АВТОПОРТРЕТ В ТВОРЧЕСТВЕ КАЗИМИРА СЕВЕРИНОВИЧА МАЛЕВИЧА

Медвецкий А.С.,

*молодой ученый ВГУ имени П.М. Машерова, г. Витебск, Республика Беларусь
Научный руководитель – Цыбульский М.Л., канд. искусствоведения, доцент*

Ключевые слова. Творчество, Казимир Малевич, портрет, автопортрет, Витебская художественная школа.

Key words. Creativity, Kazimir Malevich, portrait, self-portrait, Vitebsk Art School.

Жизнь лидера русского авангарда, философа, теоретика, педагога Казимира Севериновича Малевича была насыщенной. Художник активно участвовал в исторических событиях, происходивших в искусстве в начале 20 века. Творческий путь мастера шел от импрессионизма к кубизму и футуризму, создавая кубофутуристические произведения, придя к вершине изобразительному творчеству – супрематизму, идеологом и родоначальником которого он был.

Цель работы – проанализировать стилистические особенности автопортретов в творчестве Казимира Малевича и обозначить его роль в формировании Витебской художественной школы.

Материал и методы. Материалами данного исследования послужили работы Казимира Малевича в жанре автопортрет, хранящиеся в музеях и частных коллекциях. В данной работе был использован историко-хронологический и сравнительно-сопоставительный методы научного исследования.

Результаты и их обсуждение. Казимир Северинович Малевич родился зимой 1879 года. В биографии много непонятных моментов: в одних источниках говорится, что будущий

художник родился в 1879, другие – называют 1878 год. Отец работал на сахароваренном заводе, его переводили из одного завода на другой, поэтому семья часто меняла местожительство. Мать занималась домашним хозяйством, воспитывала детей. Семья была многодетной.

В детские годы Казимир не интересовался рисованием, интерес к кисти у него появился в подростковом возрасте, когда побывал с отцом на ярмарке, где в магазинах выставлялись лубочные картины, красочные таблички. Ярko раскрашенные примитивные рисунки возбудили у Казимира желание рисовать. Узнав интерес сына, мать на день рождения подарила краски. Подросток увлекся рисованием, стал заниматься в местной художественной школе. Проучился он там недолго, всего один год: в 1896 году Малевичам пришлось переехать.

В 1907 году состоялась первая экспозиция импрессионистских работ Малевича, где он знакомится с художниками Василием Кандинским, Давидом Бурлюком, Михаилом Ларионовым и Иваном Клыном. С этого времени вектор творчества Казимира сместился в сторону авангарда.

В декабре 1913 года Малевич с друзьями поставил спектакль "Победа над Солнцем" в петербургском театре "Луна-парк". Именно в это время, разрабатывая декорации, Малевич впервые использовал образ знаменитого "Черного квадрата".

Первая персональная выставка художника "Казимир Малевич. Его путь от импрессионизма к супрематизму" прошла в декабре 1919 года. Вторая - состоялась в 1923 году и была посвящена 25-летию творческой деятельности.

Важным периодом в истории Витебской художественной школы стал приезд в конце октября 1919 года в Витебск одного из крупнейших представителей русского авангардного искусства. В эти годы Казимир Малевич практически не писал картины, а увлеченно работал над философскими и теоретическими трудами. Именно в Витебском народном художественном училище, преподавателем которого он в это время был, вокруг его мастерской объединяются группа единомышленников из числа учеников и педагогов. Эта группа, окончательно сложившаяся к моменту проведения второй отчетной выставки Витебского народного художественного училища, (с 15 февраля по 1 марта 1920 г.) получила название УНОВИС («Утвердители нового искусства»). Будучи великолепным оратором, творчески энергичной личностью, К. Малевич достаточно быстро сплотил возле себя последователей супрематизма – нового революционного искусства.

УНОВИС стал не только самой многочисленной и привлекательной для учеников мастерской училища, но и, по замыслу К. Малевича, «партией», то есть структурой, которая была призвана бороться за утверждение идеологии нового авангардного искусства, самыми прогрессивными направлениями которого должны были стать творческие системы новейших художественных направлений. Члены УНОВИС были призваны реализовать «супрематию» как принцип не только в изобразительном, но и в других видах искусства, как жизненный принцип, мировоззрение и философию.

К. Малевич вел поиски своего собственного стиля, начиная с 1907 года, когда он написал цикл картин, объединенных названием «Эскиз фресковой живописи» на евангельские сюжеты Вознесения Христова («Торжество Неба»), Положения во гроб, Моления о чаше («Молитва»). На автопортрете из этого же цикла он изобразил себя в окружении бестелесных нагих фигур, то есть душ святых с нимбами. Это полотно благодаря использованной автором плоскостной технике напоминает иконы. Только вот автор в «икону» не вписывается: себя он нарядил в богемный наряд с большим бантом-галстуком.

Автопортрет 1909-1910 гг. был написан Малевичем уже после его знакомства с французскими фовистами — постимпрессионистами, которые позволяли себе совершенно эпатажное сочетание цветов. Например, они без смущения использовали для изображения человеческой кожи изумрудную краску. Цвета здесь бурлят, также, как и расплывчатые фигуры на заднем фоне.

Автопортрет 1910 года – пример дальнейших экспериментов К. Малевича с постимпрессионизмом, его дикими цветами и энергичной лепкой формы. Художник, оглядываясь на француза Анри Матисса, пристально анализирует разложение цвета – оттого на портретном лице появляются яркие пятна. Это типичный пример автопортрета XX века, написанного не ради самолюбования, а ради поисков новых методов изображения человека. Впрочем, тут все

еще довольно ученически, если только не предугадывать грядущий «Черный квадрат» в неожиданном для этого калейдоскопа цветов черно-белом контрасте рубашки и галстука.

В том же 1910 году был написан самый знаменитый из автопортретов молодого К. Малевича, в котором он демонстрирует все, чему научился у фовизма с его неожиданными цветами и контурами. Однако здесь уже предугадывается его будущий абстракционизм, с превращением человеческого тела в геометрические фигуры. Эта работа, в отличие от предыдущих, кричит о том, что автор явно преисполнен уверенности в себе. Он смотрит прямо в глаза зрителю, а на заднем плане уже не бесплотные святые, а ядрено-красные бабы-купальщицы.

Еще один хрестоматийный автопортрет мастера 1933 года изображает его в поздний период. Картина эта неожиданно реалистична, она отсылает к итальянским портретам эпохи Возрождения: Малевич не только оделся как венецианский дож, но и принял полную достоинства позу. Тут художник следует духу времени: в 1930-е годы живописцы стали писать в стиле неоклассицизма. Однако не забывает он и о своем супрематическом прошлом: в правом нижнем углу полотна можно найти подпись Малевича, только вместо автографа – крохотный черный квадрат. При прощании с художником после его смерти этот автопортрет висел в изголовье супрематического саркофага — разумеется, рядом с «Черным квадратом».

Автопортрет (1935), написанный в последний год жизни художника, – самый мрачный из всех. Это абсолютно реалистичная картина в духе старых мастеров: черты лица выглядят правильными, кожа именно того цвета, какой задуман природой, а борода и вовсе напоминает благородных донов Диего Веласкеса. Кажется, что Малевич не мог такого написать, однако это — зримый манифест его отхода от беспредметности и отражение общих художественных тенденций эпохи, когда над всеми довлел соцреализм.

Заключение. Казимир Саверинович Малевич прожил недолгую, но насыщенную жизнь. Художник внес значительный вклад в развитие изобразительного искусства и, в частности, с его именем связано определяющее и формообразующее значение в истории Витебского художественного заведения. Хотя витебский период жизни автора длился всего два с половиной года, именно здесь ему удалось создать УНОВИС, последовательно развить и реализовать свои художественно-педагогические принципы.

Автопортрет в творчестве К. Малевича занимал определенное место. В стилистическом плане заметна эволюция работ от постимпрессионизма до супрематизма. Причем весьма очевидно влияние социалистического реализма на позднее творчество мастера.

РЕПРЕЗЕНТАЦИЯ КАК СРЕДСТВО МОДЕЛИРОВАНИЯ ПРОСТРАНСТВА МУЗЕЯ: ВАРИАТИВНОСТЬ ФОРМУЛИРОВКИ ТЕРМИНА

Папроцкая А.Ю.,

*аспирант ВГУ имени П.М. Машерова, г. Витебск, Республика Беларусь
Научный руководитель – Цыбульский М.Л., канд. искусствоведения, доцент*

Ключевые слова. Репрезентация. Музей. Артефакт. Искусство. Феномен.

Key words. Representation. Museum. Artifact. Art. Phenomenon.

Выбор концепций и способов транслирования современного искусства, а также последующая адаптация зрителя к благоприятному восприятию произведений в пространстве художественного музея является актуальной научной и практической проблемой. Чтобы стать фактом современной художественной культуры, артефакт должен быть выставлен, инсталлирован, продемонстрирован. Современное искусство репрезентируется, следовательно, существует.

Цель исследования заключается в выявлении вариативности формулировок термина «репрезентация» в музейном пространстве.

Материалы и методы. Материалом для данного исследования послужил опыт анализа репрезентативных практик, как отечественных исследователей, так и зарубежных. Использован комплекс методов, среди которых центральное место занимают метод сравнительного анализа, аналитический, междисциплинарный подход.

Результаты и их обсуждение. Репрезентация (лат. «представлять») – многозначное понятие, широко употребляемое в философии, истории, психологии, культурологии, социологии, социальном познании в целом. В наиболее общем смысле это представление одного объекта посредством другого. Репрезентация является собой знаковый феномен.

В истории искусства термин «репрезентация» не имеет широко и точно разработанную научную базу, как в других областях науки. Формулировка понятия репрезентации начала складываться лишь в конце XX столетия.

Репрезентация является центральным звеном теории визуальных искусств. Термин «репрезентация» выражает отношение между содержанием, выраженное произведением и его темой, с помощью которого она показывает нам реальность, внешнюю по отношению к изображению.

Исследователь Пантелеева И.А. отмечает, что понятие «репрезентация» включает в себе два основных значения. Одно из них определено задачами репрезентации в искусстве. В классической традиции искусство характеризуется как мимезис (подражание природе), на современном этапе в основе стоят задачи аналитического и формотворческого аспектов. По утверждению Е.И. Андреевой, искусство XX века показывает как проблему не отдельно взятые сюжет или стиль, а само явление репрезентации, сам способ существования образа в некоем пространстве, отличающемся условностью и зависящем каждый раз от новых установок. Другое значение по И.А. Пантелеевой: «репрезентация транслирует себя в музейной экспозиции некой идеей показа, представляющей возможность совершенно нового «прочтения» произведения искусства» [1].

Проблему репрезентации искусства рассматривает в своих исследованиях Е.Е. Корсакова. Автор подчеркивает, что сейчас идеи репрезентации играют значительную роль в моделировании художественного пространства. В искусствоведении дефиниция «репрезентация» обозначается как выбор стратегии показа произведения искусства или артефакта культуры. Репрезентации артефактов художественной культуры активно способствует деятельности средств массовой информации. Основной проблемой в процессе конструктивной репрезентации ценностей национальной художественной культуры в СМИ, по мнению Е.Е. Корсаковой, является смещение ценностных ориентаций личности к наиболее популярным из них. Дисбаланс в сторону репрезентации явлений массовой культуры уже очевиден. Формируется мода на определенное произведение или стиль трансляции ценностей культуры. Репрезентация артефактов искусства, нацеленных на поиск истинных смыслов, несущих в себе национальное самосознание, способствует положительному отражению актуальной художественной реальности [2].

Проблему репрезентации в пространстве современного художественного музея рассматривал исследователь И.Ф. Костриц. Автор утверждает, что одним из важнейших пунктов современного музейного дела является взаимодействие произведений искусства и нового музейного пространства. Впервые музейное пространство стало рассматриваться как масштабный художественный объект [3]. Музей XXI века внедряет новые художественные «языки» показа музейного собрания. Зачастую доминирующая роль принадлежит архитектуре музейного здания, которая своим авангардным обликом показывает иные, отличные от традиционных ориентиры «прочтения» актуального искусства. Важнейшей доминантой становится актуальность художественного взгляда на искусство, на способы его показа. На современном этапе вопрос «Что такое искусство?» находится в тесной взаимосвязи с феноменом его репрезентации, а именно с выбором стратегии представления художественного образа. Период модернизма вносит свои тенденции в вопрос репрезентации: формальные качества произведения доминируют над сходством. Структурный анализ «репрезентативного пространства» приводит к явным изменениям в формировании визуальных форм репрезентации. Сейчас существует возможность репрезентации, которая осуществляется в тесной связи с новыми визуальными средствами выражения, такими как, например, видео и инсталляции.

По мнению белорусского исследователя Т.Н. Бабич, идейность репрезентации артефактов – это предмет частой критики со стороны теоретиков и практиков современного искусства. Искусство превращается в потребительский продукт, товар, а репрезентация в этой перспективе заменяет «живое искусство» и делает его массовым, утилитарным.

Доминирование визуальных репрезентаций (фотография, кинематограф, видео, телевидение) привело к тому, что традиционные функции визуального искусства вытеснены медиа, индустрией рекламы. Визуальность расслабляет зрителя и создает ему состояние внешней пассивности [4]. Современное искусство является пограничной областью создания новой реальности, где его эволюция требует серьезных усилий, где меняются традиционная форма и тенденции искусства, суть произведения искусства и способы его существования.

Музейная репрезентация современного искусства рассматривалась в работах Д. Дики, П. Вайбеля, Х. Зеемана, Н. Сероты, Ж. Пиаже, Х. Зедльмайра. В понимании философа Д. Дики, артефакт отсылает к тому, каким образом тот или иной объект будет внедрен в мир искусства. И в этом контексте работает не материал «артефакта», а то, каким образом оказывается этот артефакт в мире восприятия произведения искусства [5].

Поиски подходов и способов репрезентации искусства в музейной экспозиции связаны с переменами в отношении к самому произведению искусства как объекту восприятия. Эта тенденция являлась доминирующей в музейном проектировании второй половины XX века, особенно с открытием в 1960-х годах Д. Камероном теории музейной коммуникации, в которой он рассмотрел музейную институцию как особый вид коммуникативной системы. Экспозиция рассматривалась как «текст», определенное пространственное высказывание, доступное для невербального «прочтения» зрителем. Проектирование экспозиции стало синтетическим действием, где во взаимодействии существуют архитектура, экспозиция и сами экспонаты, представляя собой целостный художественный образ.

Заключение. Открытость искусства XXI века свободным трактовкам аудитории и музейная репрезентация, призванная объективно для зрителя показывать художественную реальность, направлены на совершенствование сферы культурно-образовательной направленности музея и достижения максимального диалога со зрителем. Тем не менее, проблематика репрезентации искусства в пространстве музейной институции остается мало изученной. Отметим тот факт, что за последние десятилетия наблюдается тенденция повышения интереса к ней со стороны отечественных и зарубежных исследователей.

1. Пантелеева, И. А. Методы репрезентации художественных произведений / И. А. Пантелеева, В. И. Жуковский // Фундаментальные исследования. – 2005. - № 10. – С. 109 – 110.

2. Корсакова, Е. Е. Репрезентация артефакта как способ формирования моды на искусство / Е. Е. Корсакова // Культура. Наука. Творчество: сборник научных статей : XI Международная научно-практическая конференция (Минск, 4 мая 2017 г.) / Белорусский государственный университет культуры и искусств [и др.]. - Минск, 2017. - [Вып. 11]. - С. 268-271.

3. Костриц, Ф. А. Репрезентация современного искусства в музее / Ф. А. Костриц. - СПб: Русский музей, 2007. – 23 с.

4. Бабич, Т. Н. Репрезентация артефактов в современном искусстве: теория и практика / Т. Н. Бабич // Веснік Беларускага дзяржаўнага ўніверсітэта культуры і мастацтваў. – 2014. – № 1 (21). – С. 56–65.

5. Смолянская, Н. В. Вопрос репрезентации в ракурсе современного искусства / Н.В. Смолянская // Артикульт – 2014. №16 (4) – С. 75-87.

ВЛИЯНИЕ ФЕСТИВАЛЬНЫХ И КОНКУРСНЫХ ПРОЕКТОВ НА РАЗВИТИЕ ХОРЕОГРАФИЧЕСКОГО ОБРАЗОВАНИЯ

Судник К.В.,

*аспирант ВГУ имени П.М. Машерова, г. Витебск, Республика Беларусь
Научный руководитель – Карчевская Н.В., канд. искусствоведения, доцент*

Ключевые слова. Конкурс, фестиваль, хореографическое образование, исполнитель, проект, хореографическая лексика

Key words. Competition, festival, choreographic education, performer, project, choreographic vocabulary.

В последнее время в Беларуси особую популярность приобрели конкурсы и фестивали, объединяющие различные виды искусства, в том числе и хореографию. Данные мероприятия проводятся в целях популяризации хореографического искусства, выявления и поддержки талантливой молодежи, открытия новых имен и талантов в области хореографии, популяризации различных направлений хореографического искусства. Фестивальная и конкурсная

деятельность включает не только соревновательную часть, но и проведение мастер-классов, творческих встреч и круглых столов для участников, что способствует повышению уровня мастерства молодых исполнителей и балетмейстеров. Участие коллективов из других стран, разнообразие представляемых видов хореографии в авторской интерпретации способствует развитию толерантности и адекватного понимания других культур, раскрывает способы самовыражения и проявления человеческой индивидуальности в процессе обмена опытом между коллективами, руководителями и педагогами. Итогом конкурсной программы является награждение лучших исполнителей и коллективов памятными призами.

Цель данного исследования – выявление влияния фестивальных и конкурсных проектов на примере материалов проведения Республиканского конкурса хореографического искусства «Денс конгресс».

Материал и методы. Анализ и обобщение материалов проведения Республиканского конкурса хореографического искусства «Денс конгресс».

Результаты и их обсуждение. Конкурс «Дэнс конгресс» создан по инициативе Министерства культуры Республики Беларусь и учреждения образования «Белорусский государственный университет культуры и искусств». Цель конкурса заключается в поддержке талантливой молодежи, развития ее творческих способностей и повышения уровня исполнительского мастерства молодых исполнителей и балетмейстеров, популяризации различных направлений хореографического искусства, поиска и поддержки исполнителей и коллективов, творческого сотрудничества и обмена опытом между руководителями хореографических учреждений и коллективов. В конкурсе принимали участие индивидуальные исполнители и коллективы учреждений образования и культуры, частных хореографических школ, коллективы и шоу-балеты из всех областей Республики Беларусь. Участники представляли конкурсные номера на материале любой хореографической лексики и техники, за исключением классического танца и пальцевой техники.

I Республиканский конкурс хореографического искусства «Денс конгресс» в г. Минск проводился в мае 2022 года по следующим номинациям «Современный танец» и «Белорусский танец: традиция и новация» в категориях: «Соло», «Дуэт» и «Коллектив» (4-30 человек). Для участников конкурса были определены две возрастные группы от 9- до 14 лет и от 15 до 21 года. Исполнение участников оценивал состав жюри, в который входят квалифицированные специалисты в области хореографического искусства, руководители телепроектов, практикующие исполнители и балетмейстеры, представители организаторов. Председатель жюри – Карчевская Наталья Владимировна, ректор учреждения образования «Белорусский государственный университет культуры и искусств». Премией награждался руководитель. Победителям конкурса и обладателям премий устанавливались денежные призы в размере от 40 до 250 базовых величин, оценивались не только исполнение конкурсных номеров, но и заслуга постановщика специальной премией «Лучшая балетмейстерская работа» [1].

В творческом состязании приняли участие коллективы из Минской, Гомельской, Гродненской, Могилевской и Брестской областей. Важно отметить, что участниками конкурса были не только городские творческие коллективы, но и исполнители из сельской местности. Например, участница И. Хобян из а.г. Геранены Гродненской области, которая обучается в школе искусств, выступила с сольным номером «На Купала», продемонстрировано авторское виденье номера белорусской народной песни. В номинации «Белорусский танец: традиция и новация» интересную идею воплотил Образцовый хореографический ансамбль «Василёк» из города Бобруйска. Номер «Пастушки» на народную белорусскую музыкальную композицию «Белорусская полька» был построен на основе белорусской народной лексики выглядел, оригинальность номера заключалась в использовании элементов акробатики и атрибутике. Хореографический номер «Вечарына» Образцового ансамбля танца «Медуніца» (ГУО Поболовская ДШИ, а.г. Поболово) также построен на основе белорусской народной лексики, однако особенность постановки заключалась в ее реализации как театральной хореографической миниатюры.

На протяжении трех конкурсных дней участники показали номера и в номинации «Современный танец». В направлении современной хореографии участвовал дуэт в исполнении Д. Власова и А. Леппо (Проект Д. Беззубенко БГУКИ г. Минск) с номером «Intento»

под музыкальную композицию «Dance macabre», воплощение образа было дополнено интересными мелкими деталями. Номер-попурри «Меломаны» в исполнении Образцового ансамбля танца «Дарунак» (ГУО Детская хореографическая школа искусств, г. Борисов) использовали в своем номере хореографические элементы в стиле шаффл. Представительница студии танца «Encanto» города Минска М. Уласевич выступила на конкурсе с сольным номером в стиле хип-хоп «Work it out».

Проведение проекта позволяет сделать вывод о высоком интересе к хореографическому искусству среди городских и сельских исполнителей. Обобщая анализ конкурсных номеров можно констатировать разнообразие тематики и лексики в различных направлениях хореографического искусства.

Во II Республиканском конкурсе хореографического искусства «Дэнс конгресс» за победу боролись 26 исполнителей в номинации «Современный танец» в категории «Соло», 5 – в категории «Дуэт», 18 коллективов – в номинации «Современный танец» в категории «Коллектив» и 9 – в номинации «Белорусский танец: традиция и новация» в категории «Коллектив». Количество конкурсантов значительно увеличилось, что свидетельствует о интересе к данному проекту. Конкурс проводился в мае 2023 года по тем же номинациям с изменениями в возрастных группах [2].

В 2023 году приняли участие коллективы из всех областей страны. Четыре коллектива представляли город Витебск: «Fmiit Dance Crew» (руководитель Перхальский А.В.) «Витебский государственный университет имени П.М. Машерова»; Народная студия современного танца (руководитель И.В. Буховецкая) и Заслуженный любительский коллектив Республики Беларусь народный ансамбль народного танца «На ростанях» (Руководители Е.Г. Шилёнок, С.П. Раковский) УО «Витебский государственный колледж культуры и искусств»; Шоу-группа «Трудный возраст» (руководитель А.Н. Кунцевич) Молодежный театр «Школа Звезд» г. Витебск.

За два года проведения Республиканского конкурса хореографического искусства «Дэнс конгресс» с уверенностью можно утверждать, что количество участников увеличивается с каждым годом. Проведение мастер-классов и круглых столов в течение конкурсных дней способствует повышению уровня знаний и исполнительских и балетмейстерских навыков. Победителям и лауреатам Республиканского конкурса хореографического искусства «Дэнс конгресс» предоставляется право на зачисление для получения среднего специального образования в учреждения среднего специального образования в сфере культуры вне конкурса, что стимулирует возможность дальнейшего развития талантливой молодежи в профессиональной сфере хореографического искусства. Премия в рамках данного конкурса «Лучшая балетмейстерская работа» способствует развитию не только исполнителей, но и балетмейстеров.

Заключение. Таким образом, на основе материалов мы можем утверждать, что проведение масштабных республиканских конкурсов не только популяризирует хореографическое искусство, но способствует развитию хореографического образования в целом. Наличие большого количества участников свидетельствует о том, что происходит постоянное повышение процесса развития познавательных, эмоционально-ценностных отношений к художественной деятельности. Это означает не только заинтересованность, но и то, что уровень знаний и исполнительских и балетмейстерских навыков совершенствуется в различных направлениях хореографического искусства. Конкурсная деятельность стимулирует развитие хореографического образования, благодаря конкуренции, поиску новых творческих проектов и способов его выражения, обмена опытом, вознаграждений, статусу и престижу в хореографическом окружении. Конкурсы и фестивали подготавливают участников к художественной и профессиональной деятельности.

1. Положение о I Республиканском конкурсе хореографического искусства «Дэнс конгресс» [Электронный ресурс]. – Режим доступа: https://buk.by/applicants/campaign/rules/index.php?sphrase_id=28282. – Дата доступа: 03.11.2023.

2. Положение о II Республиканском конкурсе хореографического искусства «Дэнс конгресс» [Электронный ресурс]. – Режим доступа: https://buk.by/creative-activity/state-contest/index.php?sphrase_id=28282. – Дата доступа: 01.11.2023.

АКТУАЛЬНЫЕ ВОПРОСЫ ФОРМИРОВАНИЯ ФИНАНСОВОГО И ПРАВОВОГО ДИСКУРСОВ

ВЛИЯНИЕ ИНТЕГРАЦИОННЫХ ПРОЦЕССОВ НА ЗАЩИТУ КУЛЬТУРНЫХ ЦЕННОСТЕЙ В РОССИИ И СТРАНАХ БАЛТИИ

Гринченко А.Н.,

*аспирант Института законодательства и сравнительного правоведения
при Правительстве Российской Федерации, г. Москва, Российская Федерация
Научный руководитель – Холиков И.В., д-р юрид. наук, профессор*

Ключевые слова. Культурные ценности, интеграционные процессы, механизмы защиты культурных ценностей, международное право, таможенный контроль, разрешительный порядок, запреты и ограничения.

Key words. Cultural values, integration processes, mechanisms for the protection of cultural values, international law, customs control, licensing procedures, prohibitions and restrictions.

Динамично развивающиеся интеграционные процессы в современном мире затрагивают различные сферы общественных отношений, в том числе экономические, социальные и культурные, вместе с тем, данные процессы регулируются нормами международного и национального права, ввиду такого большого массива норм возникает необходимость исследования и корректной интерпретации, а также совершенствования действующих норм права. Стоит отметить, что одной из форм международной интеграции выступает таможенный союз [4], где устанавливаются единые правила перемещения товаров, включая тарифное и нетарифное регулирование. Также следует уточнить, что некоторые товары наделяются особым юридическим статусом, что усложняет контроль их перемещения, например, культурные ценности. Автором рассматриваются вопросы перемещения культурных ценностей в контексте функционирования и территориального соседства Европейского и Евразийского союзов, прежде всего, рассматривая их в качестве таможенных союзов. Данное рассмотрение чрезвычайно необходимо с целью формирования и предложения эффективных механизмов защиты культурных ценностей, а также выявления и профилактики возможной утраты и незаконного перемещения.

Материал и методы. В исследовании рассматриваются культурные ценности, как движимые предметы материального мира независимо от времени создания, имеющие историческое, художественное, научное или культурное значение [2]. Несмотря на изложение данной дефиниции в соответствии с Федеральным законом Российской Федерации № 4804-1 от 15.04.1993 г. «О вывозе и ввозе культурных ценностей», в странах Балтии (Эстония, Латвия, Литва), а также в праве Европейского и Евразийского союзов данное определение имеет общие черты, что также обусловлено рядом международных договоров, подписанных еще в XX веке [1]. Именно тогда был поднят вопрос о необходимости защиты культурных ценностей, однако актуальность сегодня он так и не утратил.

Результаты и их обсуждение. В контексте функционирования Евразийского экономического союза (далее – ЕАЭС), в который входит Российская Федерация, в отношении перемещения культурных ценностей установлены запреты и ограничения, а именно установлен разрешительный порядок перемещения, в соответствии с которым культурные ценности перемещаются без уплаты таможенных пошлин и налогов, но при предоставлении таможенным органам разрешительных документов и обязательном таможенном декларировании независимо от лиц их перемещающих. В случае несоблюдения выше указанного порядка, лицо подлежит ответственности (вплоть до уголовной) в соответствии с национальным законодательством. Примечательно, что в России санкции за подобные нарушения могут варьироваться от штрафа до лишения свободы на срок до семи лет или

более [3]. Решение о признании предмета культурной ценностью принимает уполномоченный эксперт, критерии же отнесения к культурным ценностям устанавливаются на двух уровнях: интеграционном (ЕАЭС) и национальном. В ЕАЭС такие критерии указаны в Решении Коллегии Евразийской экономической комиссии от 21.04.2015 № 30 «О мерах нетарифного регулирования». В зарубежной правовой доктрине дополнительно выделяются ещё критерии, указанные в международных договорах и конвенциях.

Говоря о Европейском союзе (далее – ЕС), где значителен уровень интеграции государств, стоит уточнить, что подобно нормам ЕАЭС, предусмотрено два уровня критериев отнесения к культурным ценностям, но, в отличие от Уголовного кодекса Российской Федерации, в кодексах многих стран (например, Балтии) в качестве наказания за нарушение порядка перемещения культурных ценностей в основном предусматриваются лишь санкции в виде штрафа.

Закключение. Таким образом, интеграционные процессы по объединению стран в таможенные и экономические союзы создают дополнительные механизмы защиты культурных ценностей посредством установления международно-интеграционных норм перемещения товаров и проведения таможенного контроля как дополнительного «барьера», препятствующего незаконному перемещению культурных ценностей и, как следствие, возможной их утраты. Данные международно-правовые механизмы, взаимодействуя с национальными инструментами, позволяют выявить факты хищения и утраты культурных ценностей, способствуя глобальному развитию и сохранению культуры разных народов.

1. Богуславский, М. М. Международная охрана культурных ценностей / М.М. Богуславский. – М.: Междунар. отношения, 1979. – 192 с.

2. Гринченко, А. Н. Международно-правовые механизмы защиты культурных ценностей в Российской Федерации и странах Балтии (историко-правовой аспект) / И. В. Холиков, А. Н. Гринченко // Право в Вооруженных Силах. – Военно-правовое обозрение. – 2022. – № 11(304). – С. 109-116.

3. Гринченко, А. Н. Борьба с контрабандой культурных ценностей в Российской Федерации и странах Балтии / А. Н. Гринченко // Судебная власть. Право. Образование: Материалы научно-практической конференции (к 25-летию со дня образования Российского государственного университета правосудия), Хабаровск, 26 мая 2023 года / Редакционная коллегия: К.А. Волков (ответственный редактор) [и др.]. – Хабаровск: Тихоокеанский государственный университет, 2023. – С. 24-27.

4. Кашкин, С. Ю. Право Европейского союза: учебник для вузов / С. Ю. Кашкин, П. А. Калинин, А. О. Четвериков; под редакцией С. Ю. Кашкина. – 4-е изд., перераб. и доп. – Москва: Издательство Юрайт, 2023. – 386 с.

АНАЛИЗ ПРИМЕНИМОСТИ В РОССИЙСКОЙ ФЕДЕРАЦИИ ОПЫТА АЗЕРБАЙДЖАНСКОЙ РЕСПУБЛИКИ В ВОПРОСЕ ВНЕДРЕНИЯ ПРАКТИКИ ЭЛЕКТРОННОГО ПРАВОСУДИЯ

Касумов Н.Ф.,

*аспирант Финансового университета при Правительстве Российской Федерации,
г. Москва, Российская Федерация*

Научный руководитель – Попова А.В., д-р юрид. наук, канд. филос. наук, доцент

Ключевые слова. Электронное правосудие, сравнительное правоведение, опыт Азербайджанской республики, отправление правосудия, правоприменение.

Key words. E-justice, comparative jurisprudence, experience of the Azerbaijani Republic, administration of justice, law enforcement.

В настоящее время в Российской Федерации происходит активная трансформация общественных отношений в электронную форму, предпринимаются меры по развитию в России цифровой экономики, формированию электронных правоотношений. Одной из непосредственных форм такой трансформации является развитие в России электронного правосудия.

В российском законодательстве и правоприменительной практике в вопросах, связанных с электронным правосудием, существует множество проблем, оно характеризуется неполнотой, фрагментарностью. Решению этих проблем может способствовать теоретико-правовой подход к осмыслению генезиса деятельности российских судов на

различных этапах развития электронного правосудия в России, а также использование опыта развития правового регулирования данных вопросов в зарубежных странах.

В связи с этим интересным является опыт зарубежных стран в вопросе планомерного внедрения системы электронного правосудия, в частности, опыт Азербайджанской республики.

Целью настоящего исследования является сравнительно-правовой анализ правового регулирования цифровой платформы в деятельности судов Азербайджанской Республики на современном этапе развития цифровой экономики и экономики предложений, а также изучение возможности применения опыта Азербайджанской республики в Российской Федерации. Результат настоящего исследования позволит ответить на возникающие в теории права и практике правоприменения вопросы, возникшие вокруг российской судебной деятельности в рамках электронного правосудия.

Материал и методы. При осуществлении настоящего исследования использовались следующие материалы: нормативные правовые акты Российской Федерации и Азербайджанской Республики, научные статьи, содержащие правовые доктрины по указанной теме.

В качестве методов исследования использовались сравнительно-правовой метод, формально-юридический, а также метод толкования норм права.

Результаты и их обсуждение. В Азербайджане уделяется особое внимание цифровизации экономики и судебной деятельности. В 2014 году был создан Единый портал судов, который предоставляет участникам судебного процесса необходимую информацию о судебных делах и судебной системе, в том числе в форме интерактивной карты Азербайджана. В указанном портале также создан личный кабинет сторон процесса. Посредством него участники процесса могут получать информацию о системе судов, их структуре, территориальной подсудности и юрисдикции, о контактной информации судов, а также данные о самих судьях (например, их опыт, образование, повышение квалификации и т.д.).

Данный личный кабинет предоставляет сторонам процесса возможность электронного обмена информацией и документами с судами.

Однако одной из самых интересных особенностей азербайджанского электронного правосудия является следующее:

В Азербайджане с марта 2017 г. успешно применяется автоматизированная система рассмотрения судебных дел приказного производства. Суть этой системы заключается в том, что крупные истцы, адаптируя свои системы с информационной системой судов, получают возможность подачи в суд электронных заявлений по делам приказного производства и получения в тот же или самое позднее на следующий день электронных судебных решений, несмотря на их огромное количество

Рассмотрение данных дел в судах ведется одним судьей. Таким образом, остальные судьи полностью освобождаются от нагрузки по рассмотрению дел приказного производства, что позволяет им сосредоточиться на более серьезных процессах [1].

В Российской Федерации государство уже давно встало на путь цифровизации экономики и иных сфер жизни общества. В том числе и правосудия. Однако некоторые вышеописанные достижения Единого портала судов Азербайджанской Республики, по нашему мнению, могли бы быть успешно применены в системе ГАС «Правосудие», «Мой арбитр» или в официальном портале московских судов общей юрисдикции.

Так в России также необходимо стремиться к созданию судебной экосистемы, связанной информационно и технологически не только с участниками судебного процесса, но и между собой, с другими государственными или муниципальными органами.

Особый интерес вызывает также внедрение сверхоперативного рассмотрения заявлений о вынесении судебных приказов. Внедрение такой системы в России значительно

- снизило бы нагрузку на судей и аппарат судей, помощников и секретарей,
- принудило бы кредиторов к переводу заявлений о выдаче судебного приказа и приложений к нему в электронный вид и подаче их электронным способом, что облегчило бы работу сотрудников суда,

- упростило бы деятельность отделов по взысканию просроченной задолженности в кредитных организациях, ресурсоснабжающих или управляющих компаниях и др.

- позволило бы должникам через личные кабинеты в будущей экосистеме судов своевременно и оперативно получать информацию о выданном судебном приказе и наличии задолженности.

Такая острая проблема как перегруженность судебных органов на данный момент существует в судах общей юрисдикции России, так и в системе арбитражных судов.

Заключение. В Российской Федерации государство уже давно встало на путь цифровизации экономики и иных сфер жизни общества. В том числе и правосудия. Однако некоторые вышеописанные достижения Единого портала судов Азербайджанской Республики, по нашему мнению, могли бы быть успешно применены в системе ГАС «Правосудие», «Мой арбитр» или в официальном портале московских судов общей юрисдикции.

Так в России также необходимо стремиться к созданию судебной экосистемы, связанной информационно и технологически не только с участниками судебного процесса, но и между собой, с другими государственными или муниципальными органами. Интерес вызывает и внедрение сверхоперативного рассмотрения заявлений о вынесении судебных приказов.

Таким образом, аналогичное объединение и сопряжение в одном портале не только личных кабинетов всех участников судебного производства, но и внедрение в электронную судебную систему информационных баз и систем иных органов, а также крупных экономических игроков, таких как кредитные организации, ресурсоснабжающие или управляющие компании, в том числе для облегчения осуществления приказного производства сыграло бы серьезную роль в развитии электронного правосудия в Российской Федерации.

1. Герасименко, Д.М. Правосудие онлайн: цифровизация арбитражного процесса в рамках проекта федерального закона / Д.М. Герасименко // Сборник научных трудов: в зеркале права. – 2022. – № 3. – С. 8-11.

2. Семушин, А.В. Электронное правосудие в России - этапы и механизмы реализации / А.В. Семушин // Актуальные проблемы инновационного педагогического образования. – 2019. – № 1. – С. 40-43.

3. Джафаров, А.М. Цифровизация процесса отправления правосудия: достижения, перспективы, проблемы (на примере Азербайджанской Республики) / А.М. Джафаров // Журнал зарубежного законодательства и сравнительного правоведения. – 2018. – № 5. – С. 11-15.

РЕЙТИНГОВАЯ ОЦЕНКА ФИНАНСОВОЙ САМОСТОЯТЕЛЬНОСТИ МЕСТНЫХ БЮДЖЕТОВ

Козловская Е.Е.,

аспирант ПолесГУ, г. Пинск, Республика Беларусь

Научный руководитель – Самоховец М.П., канд. экон. наук, доцент

Ключевые слова. Местные бюджеты, финансовая самостоятельность, собственные доходы, налоговые доходы, неналоговые доходы.

Key words. Local budgets, financial independence, own income, tax income, non-tax income.

Укрепление финансовой самостоятельности местных бюджетов обозначено в качестве одной из важнейших задач в различных программных документах развития экономики Республики Беларусь. В то же время, отсутствие системы финансовых показателей и комплексной методики оценки финансовой самостоятельности местных бюджетов обуславливают актуальность изучения этого вопроса, как с точки зрения теоретического осмысления, так и для реализации на практике [1, с.51-52].

Целью данного исследования является проведение оценки показателей финансовой самостоятельности местных бюджетов с учетом региональных особенностей.

Материал и методы. Теоретической основой исследования послужили работы отечественных и зарубежных авторов в сфере экономики и финансов. Информационной базой исследования являются данные Министерства финансов Республики Беларусь и Национального статистического комитета Республики Беларусь. Применен рейтинговый метод, а также метод сравнительного анализа результатов, полученных по итогам расчетов показателей, используемых для углубленной оценки финансовой самостоятельности местных бюджетов, учитывающей особенности регионов.

Результаты и их обсуждение. Анализ финансовой самостоятельности местных бюджетов востребован для целей оценки и мониторинга качества управления бюджетным процессом, для межрегионального сопоставления, разработки и совершенствования инструментов налогово-бюджетного регулирования государств [2, с.88]. Оценка может проводиться с использованием абсолютных показателей, относительных коэффициентов, а также с использованием рейтингов.

Наиболее распространенным и широко применяемым показателем оценки финансовой самостоятельности местных бюджетов выступает показатель доли собственных доходов местных бюджетов в общем объеме их доходов. К собственным доходам разные авторы относят различные категории доходов в соответствии с особенностями бюджетного законодательства стран, например, в Российской Федерации в соответствии с законодательством к собственным доходам относят налоговые доходы, неналоговые доходы, а также доходы, полученные бюджетами в виде безвозмездных поступлений, за исключением субвенций [1, с.53]. В Республике Беларусь к собственным доходам относятся налоговые и неналоговые доходы [3].

С помощью показателя доли собственных доходов местного бюджета можно охарактеризовать, какую часть в совокупных доходах занимают собственные доходы местного бюджета. Чем больше у местного бюджета доля собственных доходов, тем большей финансовой самостоятельностью он обладает. Для дополнительной оценки финансовой самостоятельности местных бюджетов можно использовать также сведения об их собственных доходах, сопоставленных с численностью населения, проживающего в регионе, численностью населения занятого в экономике региона, количеством юридических лиц, зарегистрированных в регионе и др. [4, с.122-123].

В табл. представлен сравнительный рейтинг консолидированных бюджетов районов Республики Беларусь по значению доли собственных доходов в общем объеме их доходов, значению собственных доходов местного бюджета, приходящихся на 1 проживающего в регионе и 1 занятого в экономике региона человека, а также значению собственных доходов местного бюджета, приходящихся на 1 юридическое лицо, зарегистрированное в регионе, в 2021 году.

Таблица – Рейтинги консолидированных бюджетов районов Республики Беларусь по значению показателей, характеризующих их финансовую самостоятельность, в 2021 году

	Доля собственных доходов в общем объеме его доходов, %	Собственные доходы, приходящиеся на 1 проживающего в регионе, руб.	Собственные доходы, приходящиеся на 1 занятого в экономике региона, руб.	Собственные доходы, приходящиеся на 1 зарегистрированное юридическое лицо в регионе, тыс.руб.
1	Бюджет Островецкого района (99,1)	Бюджет Островецкого района (2 846)	Бюджет Островецкого района (6187,4)	Бюджет Островецкого района (351,8)
2	Бюджет Брестского района (98,9)	Бюджет Смолевичского района (1908,3)	Бюджет Любанского района (3935,1)	Бюджет Любанского района (196,9)
3	Бюджет Гродненского района (98,2)	Бюджет Гродненского района (1708,4)	Бюджет Смолевичского района (3724,1)	Бюджет Речицкого района (193,2)
4	Бюджет Витебского района (96,8)	Бюджет Дзержинского района (1688,4)	Бюджет Логойского района (3699,6)	Бюджет Лунинецкого района (168,6)
5	Бюджет Дзержинского района (92,7)	Бюджет Любанского района (1672,1)	Бюджет Каменецкого района (3497,7)	Бюджет Солигорского района (162,9)

Примечание – Источник: составлено автором на основе [5-6].

Данные, представленные в таблице, позволяют сделать вывод о том, что лидером по значению всех рассчитанных показателей, характеризующих финансовую самостоятельность местного бюджета, среди консолидированных бюджетов районов Республики Беларусь в 2021 году выступал бюджет Островецкого района. Главным образом это объясняется высоким значением собственных доходов бюджета, сформированных по большей мере за счет налоговых доходов, где в свою очередь, первостепенное значение играют поступления подоходного налога с физических лиц, заметное увеличение которых отмечалось, начиная с 2013 года. Данный факт во многом объясняется ростом численности занятого населения и увеличением средней номинальной заработной платы в регионе, что произошло в связи как со строительством РУП «Белорусская атомная электростанция», так и необходимостью развития новой инфраструктуры [7, с.24].

По итогам оценки финансовой самостоятельности консолидированных бюджетов районов Республики Беларусь в 2021 году по различным показателям, можно сделать вывод, что, несмотря на лидерство бюджета Островецкого района по всем показателям, в остальном результаты расчетов по различным показателям совпадают частично.

В Топ-5 и по значению собственных доходов местного бюджета, приходящихся на 1 проживающего в регионе, и по значению собственных доходов, приходящихся на 1 занятого в экономике региона человека, входили бюджеты Смолевичского и Любанского районов. Бюджет Любанского района также занял вторую позицию по значению собственных доходов местного бюджета, приходящихся на 1 юридическое лицо, зарегистрированное в регионе. Бюджеты Гродненского и Дзержинского районов отметились высокими позициями по доле собственных доходов и по значению собственных доходов местного бюджета, приходящихся на 1 проживающего в регионе.

Заключение. Рассчитанные показатели позволяют проводить оценку финансовой самостоятельности местных бюджетов дополнительно к широко используемому показателю доли собственных доходов в общем объеме доходов местных бюджетов. С их помощью можно проводить углубленную оценку финансовой самостоятельности местных бюджетов, основанную не только на анализе доли их собственных доходов, а еще и учитывая при этом особенности регионов, касающиеся численности населения, проживающего и работающего в регионе, а также количества организаций, зарегистрированных в регионе.

1. Козловская, Е. Е. Собственные доходы местных бюджетов как основа их финансовой самостоятельности / Е. Е. Козловская // Экономический бюллетень Научно-исследовательского экономического института Министерства экономики Республики Беларусь. – 2022. – № 3(297). – С. 51-61.

2. Лосева, А. В. Современные подходы к оценке финансовой самостоятельности административно-территориальных единиц / А. В. Лосева // Сборники конференций НИЦ Социосфера. – 2015. – № 22. – С. 88-91.

3. Бюджетный кодекс Республики Беларусь [Электронный ресурс]: 16 июля 2008 г., № 412-3: принят Палатой представителей 17 июня 2008 г.: одобр. Советом Респ. 28 июня 2008 г.: в ред. Закона Респ. Беларусь от 29.12.2020 г. // ЭТАЛОН. Законодательство Республики Беларусь / Нац. центр правовой информ. Респ. Беларусь. – Минск, 2021.

4. Козловская, Е.Е. Показатели для анализа финансовой самостоятельности местных бюджетов и факторов на нее влияющих / Е.Е. Козловская // Банковская система: устойчивость и перспективы развития: сборник научных статей XIII международной научно-практической конференции по вопросам финансовой и банковской экономики, Пинск, 28 октября 2022 г. : в 2 ч. / Министерство образования Республики Беларусь [и др.] ; редкол.: В.И. Дунай [и др.]. – Пинск : ПолесГУ, 2022. – Ч. 1. – С. 121-124.

5. Путеводитель по бюджету Министерства финансов Республики Беларусь [Электронный ресурс]. – Режим доступа: https://www.minfin.gov.by/budgetary_policy/docnew/76527deb8efb478b.html. – Дата доступа: 08.11.2023.

6. Регионы Республики Беларусь [Электронный ресурс]. – Режим доступа: https://www.belstat.gov.by/ofitsialnaya-statistika/publications/izdania/public_compilation/index_57493/. – Дата доступа: 08.11.2023.

7. Козловская, Е. Е. Оценка финансовой самостоятельности местных бюджетов: возможности и ограничения применения различных методик / Е. Е. Козловская // Экономика и банки. – 2022. – № 2. – С. 21-30.

ПРЕДПОСЫЛКИ К СОЗДАНИЮ И ОСНОВНЫЕ ПОДХОДЫ МЕТОДОЛОГИИ УПРАВЛЕНИЯ ЦИФРОВОЙ ТРАНСФОРМАЦИЕЙ КОММЕРЧЕСКИХ ПРЕДПРИЯТИЙ

Куренков А.Л.,

*Институт развития информационного общества РЭУ им. Г.В. Плеханова,
г. Москва, Российская Федерация*

Научный руководитель – Уринцов А.И., д-р экон. наук, профессор

Ключевые слова. Цифровая трансформация, тенденции цифровой трансформации, управление цифровой трансформацией, автоматизация цифровой трансформации, конвейер цифровой трансформации.

Key words. Digital transformation, digital transformation trends, digital transformation management, digital transformation automation, digital transformation pipeline.

Современные коммерческие предприятия вынуждены работать в условиях перманентно изменяющейся бизнес-среды, обусловленной накоплением потенциала современных информационных технологий, которые по закону диалектики перехода количественных изменений в качественные изменяют не только технологические возможности самого предприятия (новый технологический уклад), но и поведенческие привычки клиентской аудитории, для которой стали доступны возможности передовых технологий в виде сервисов и компонент, не требующих специальных навыков для их использования. Эти обстоятельства меняют не только производственный контур и возможности по выпуску новых продуктов, но и подходы к их реализации, продвижению, поддержке и развитию. Наблюдается ускорение жизненного цикла продуктов. Сложность процессов проектирования, реализации и оценки эффективности цифровой трансформации, все большая ориентация продуктовой линейки коммерческих предприятий на сложного, не однородного массового потребителя, гибкость реакции на изменения бизнес-среды делает актуальным и предполагает использование новых методов управления и автоматизации процессов управления на современном уровне.

Цель настоящего исследования – сформулировать основные подходы методологии управления цифровой трансформацией, выполняемой в современных условиях.

Материал и методы. Теоретическую базу составили труды отечественных и зарубежных ученых в области планирования и реализации цифровой трансформации, профильные стандарты, а также практический опыт реализации проектов в этой области. Методологическая база исследования включает методы системного анализа и синтеза.

Результаты и их обсуждение. Обобщенно можно сформулировать следующие современные тенденции развития бизнес-среды предприятий коммерческого сектора экономики [1]: все большее проникновение современных ИТ технологий в потребительскую среду (ускорение обмена данными, доступность больших данных и инструментов их обработки и анализа); усложнение продуктов, рост доли ИТ в составе продуктов предприятия; ускорение вывода на рынок новых продуктов; новые модели потребления услуг, все большая ориентация новых продуктов на массового потребителя; массовый потребитель разнороден; перестройка логистических процедур, производственных цепочек; санкционное давление; изменение законодательства; миграционная подвижность квалифицированных кадров.

В этих условиях цифровая трансформация становится необходимым элементом стратегического планирования и управления коммерческим предприятием, развивающим свою продуктовую линейку на все более массового разнородного потребителя, а также необходимым элементом для обеспечения ее конкурентоспособности. Условия реализации цифровой трансформации, методы создания, продвижения, поддержки и развития продуктовой линейки изменились и продолжают меняться, в связи с чем традиционные подходы к управлению проектами цифровизации и самой цифровой трансформацией в целом теряют свою эффективность. При этом новых, результативных подходов, методик управления цифровой трансформации не выработано [2, 3, 4]. Широко применяемые в настоящее время показатели оценки эффективности цифровой трансформации, их состав и периодичность расчета (мониторинга) зачастую соответствуют обще экономическим

подходам без учета влияния современных цифровых технологий на производственные возможности предприятий, клиентскую среду, скорости их изменений [2, 3, 4]. В целом, мониторинг цифровой трансформации предполагается вести или эпизодически или регулярно, но с большими временными интервалами зачастую исчисляются месяцами и годами [2], в связи с чем он становится не чувствителен к влияниям быстро изменяющейся бизнес-среды. Перечисленные факторы формируют предпосылки разработки единой современной методологии управления цифровой трансформацией (МУЦТ), учитывающей современные реалии, скорости и характер изменений бизнес-среды.

Границы применения МУЦТ можно определить по критерию доступности заказчика, заключающемуся в том, что границами цифровой трансформации и, соответственно, применения МУЦТ являются те случаи, когда продуктовая линейка предприятия ориентирована на массового потребителя и соответственно отсутствует заказчик, с которым есть возможность лично, адресно определить, согласовать и утвердить требования к продукту.

Предметом МУЦТ являются процессы планирования, реализации и оценки эффективности цифровой трансформации предприятий коммерческого сектора экономики. В рамках МУЦТ цифровую трансформацию целесообразно использовать для формирования продуктовой линейки предприятия, ориентированной на массового, зачастую разнородного пользователя с одновременной перестройкой самого предприятия с целью обеспечения возможности производить такую продуктовую линейку, продвигать, поддерживать и развивать, обеспечивая ее конкурентоспособность. В этом случае целесообразно использовать цифровую трансформацию, управляемую по гибким методам управления с использованием продуктового подхода к управлению и оценке эффективности – с расчетом эффективности в виде отдельных моделей экономической эффективности и моделей нефинансовых показателей эффективности для каждого продукта. Вместе с тем, целесообразно дополнительно рассчитывать и мониторить общую оценку экономической эффективности цифровой трансформации для предприятия в целом – как комплексную финансовую модель и комплексную модель сбалансированных не финансовых показателей.

Горизонт планирования цифровой трансформации и соответственно горизонт расчета и прогностики финансовой модели и модели нефинансовых показателей выбирается равным прогнозной длительности жизненного цикла соответствующего продукта.

Модель оценки должна быть чувствительна к изменениям параметров внешней бизнес-среды и изменениям функциональных и технических характеристик продукта, подлежит пересчету при каждом их изменении как в базовом варианте, так и с учетом прогностики изменений параметров. Такое влияние можно учитывать, как соответствующее приращение параметров моделей. Для каждого параметра моделей совокупное влияние факторов изменчивости бизнес-среды можно учитывать, как поправочный коэффициент к приращению соответствующего параметра, отражающий вероятность события (приращения параметра). Сам коэффициент может быть рассчитан с учетом адаптированного к предметной области математического аппарата построения деревьев причин (деревьев отказов, неисправностей) [5, 6] Одновременно с построением и анализом деревьев возможно решать задачи повышения надежности систем (в нашем случае – повышения устойчивости к изменчивости внешней бизнес-среды) путем анализа минимальных сечений дерева с целью найти наиболее простые способы повышения устойчивости. Комбинация этих рассмотрений позволяет найти факторы с наибольшим влиянием, что важно для выработки наиболее эффективных стратегий повышения устойчивости к изменчивости бизнес-среды.

В силу сложности процессов МУЦТ, трудоемкостью мониторинга и многократностью пересчета моделей оценки эффективности с целью учета каждого фактора влияния изменений бизнес-среды и скорости таких изменений целесообразно для управления цифровой трансформацией использовать единый контур планирования, реализации и оценки эффективности с применением автоматизации в виде комплексной информационной системы планирования, управления, мониторинга и оценки результатов цифровой трансформации (с учетом прогностики). Крупноблочно функционирование МУЦТ и ее автоматизации может быть представлена таким образом (рис. 1):



Рисунок 1 - Структура систем управления цифровой трансформации на основе МУЦТ

В рамках МУЦТ должно быть сформулировано и описано ряд методов, в рамках которых определены принципы, необходимые для обеспечения эффективности работы процессов управления цифровой трансформацией с учетом современных реалий и изменений бизнес-среды: метод продуктовой оценки эффективности цифровой трансформации в условиях permanently изменяющейся бизнес-среды; метод учета влияния факторов изменений бизнес-среды на эффективность продуктовой линейки предприятия с учетом взаимного влияния факторов; метод учета влияния функционально-технических параметров на эффективность продукта; метод попродуктного планирования и управления цифровой трансформации; метод мониторинга выполнения цифровой трансформации и алгоритмы формирования рекомендаций для своевременной корректировки цифровой трансформации в условиях permanently изменяющейся бизнес-среды.

Заключение. В статье определены предпосылки разработки единой современной методологии управления цифровой трансформацией (МУЦТ), учитывающей современные реалии, скорости и характер изменений бизнес-среды. Сформулированы границы ее применения, предмет, необходимый состав методов, структура основных систем управления, подходы к расчетам эффективности.

Научная новизна методологии состоит в применении новых принципов управления цифровой трансформации, основанных на продуктивном подходе, оперативном учете факторов изменений бизнес-среды и их взаимного влияния, применении новых принципов оценки эффективности продукта с учетом факторов изменений его функционально-технических характеристик.

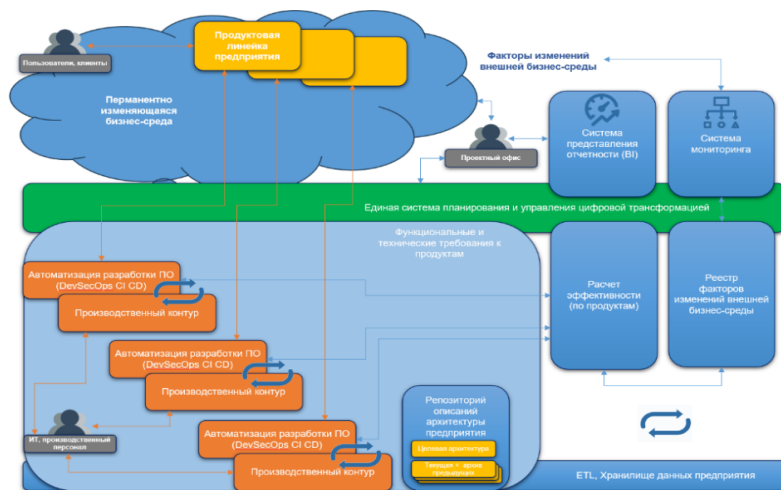
Практическая ценность состоит в том, что предложенные подходы позволят коммерческому предприятию оперативно получать оценку влияния внешней бизнес-среды, оперативно учитывать влияние изменений функционально-технических характеристик продуктовой линейки, с учетом этих влияний производить оценку (с учетом прогностики) эффективности продуктовой линейки (а значит и общей эффективности коммерческой компании), гибко и оперативно корректировать развитие продуктовой линейки с прогнозом оценки эффективности таких действий.

1. Куренков, А.Л. Тенденции цифровой трансформации предприятий коммерческого сектора экономики. / А.Л. Куренков Научные труды ВЭО России, том 241, 2023., С. 239-250.
2. Кочетков, Е.П. Цифровая трансформация компаний как инструмент антикризисного управления: эмпирическая оценка влияния на эффективность / Е.П.Кочетков, А.А. Забавина, М.Г. Гафаров // Стратегические решения и риск-менеджмент. Т. 12., № 1., С. 68-81. DOI: 10.17747/2618-947X-2021-1-68-81. -2021.
3. Денисенко, В.Ю. Мониторинг эффектов цифровых продуктов в условиях цифровой трансформации промышленных предприятий / В.Ю.Денисенко // Креативная экономика. – 2021. – Том 15. – № 5. – С. 1715–1724. doi: 10.18334/ce.15.5.11.
4. Ценжарик, М.К. Цифровая трансформация компаний: стратегический анализ, факторы влияния и модели / М.К. Ценжарик, Ю.В. Крылова, В.И. Стешенко // Вестник Санкт-Петербургского университета. Экономика. – 2020. - Т. 36. Вып. 3. - С. 390–420.
5. ГОСТ Р 27.302-2009 Анализ дерева неисправностей. Электронный ресурс <https://meganorm.ru/Data2/1/4293814/4293814089.htm> (дата обращения 15.09.2023)
6. Анализ видов и последствий потенциальных отказов. FMEA. Ссылочное руководство. Перевод с английского четвертого издания от июня 2008 г. - Н. Новгород: ООО СМЦ «Приоритет», 2012. — 282 с.

ЦИФРОВИЗАЦИЯ ГОСУДАРСТВЕННОГО УПРАВЛЕНИЯ В РЕСПУБЛИКЕ БЕЛАРУСЬ И РОССИЙСКОЙ ФЕДЕРАЦИИ В СОВРЕМЕННЫХ СОЦИАЛЬНО-ЭКОНОМИЧЕСКИХ УСЛОВИЯХ: ПУБЛИЧНО-ПРАВОВЫЕ АСПЕКТЫ

Лесковец А.С.,

молодой ученый Международного университета «МИТСО», г. Минск, Республика Беларусь

Научный руководитель – Дашкевич А.Л., канд. ист. наук, доцент

Ключевые слова. Цифровизация, государственное управление, законодательство, государственные программы, публичный интерес.

Key words. Digitalization, public administration, legislation, state programs, public interest.

В современном мире цифровизация выступает как одно из наиболее важных направлений трансформации всех сфер общественной жизни, в том числе и государственного управления. С развитием информационных технологий и интернета возникла возможность эффективного использования цифровых инструментов для улучшения качества государственного управления и обеспечения доступа граждан к государственным услугам.

Целью данной работы является определение основных направлений развития цифровизации государственного управления в Республике Беларусь и Российской Федерации в публично-правовом дискурсе в современных социально-экономических условиях.

Материал и методы. В исследовании были использованы следующие методы: формально-юридический, сравнительно-правовой, исторический.

Результаты и их обсуждение. Цифровизация государственного управления представляет собой процесс перехода от традиционных аналоговых процедур и методов управления к использованию цифровых технологий и решений. Цифровизация включает в себя автоматизацию процессов, внедрение электронных сервисов, цифровую обработку данных, разработку электронных платформ для удобного взаимодействия государства и граждан.

Цифровизация государственного управления направлена на: 1) создание единого цифрового пространства на всей территории страны; 2) оказание государственных услуг населению в цифровой среде на основе цифровых и информационно-коммуникационных технологий; 3) появление цифровых двойников в деятельности и реализации полномочий государственных органов, государственных гражданских служащих, органов местного самоуправления; 4) возможность подключения к цифровому пространству страны органов власти, коммерческих и некоммерческих организаций; 5) подключение жителей страны и их объединений к цифровым государственным и административным ресурсам в целях решения вопросов и проблем [1, с. 8].

Цифровизация вносит весомые изменения в функционирование и способ организации государственных структур. В этой связи данный процесс имеет определённые преимущества и риски.

К преимуществам цифровизации можно отнести: 1) сокращение бюрократизма: цифровизация позволит избежать долгого и сложного порой процесса общения с государственными органами; 2) увеличение эффективности и скорости работы государственных органов; 3) улучшение качества предоставляемых услуг; 4) возможность улучшения прозрачности и открытости государственных операций.

К рискам процесса цифровизации можно отнести: 1) неравенство доступа к цифровым технологиям (не все имеют доступ к цифровым технологиям, а некоторые в силу своего возраста или низкого дохода, не могут эффективно пользоваться ими); 2) возможные ошибки в цифровых системах; 3) уязвимость, процесс цифровизации характеризуется возможностью кибератак; 4) возможная потеря рабочих мест.

Публично-правовые аспекты цифровизации государственного управления включают в себя, в том числе, вопросы, связанные с реализацией государством публичного интереса в области прозрачности и доступности информации, защиты прав граждан, обеспечения безопасности данных и эффективной реализации законодательства.

Обеспечение прозрачности предполагает предоставления открытого доступа к официальным документам решениям и процедурам. Цифровые платформы должны быть доступными и удобными для использования гражданами. С обеспечением прозрачности цифровизация государственного управления должна учитывать вопросы приватности и защиты персональных данных лиц. Еще одним важным аспектом цифровизации государственного управления является эффективная реализация законодательства. Цифровые сервисы должны быть разработаны и реализованы с учетом всех законодательных требований и норм, связанных с работой государственных органов.

В большом количестве стран мира уже активно ведутся работы по внедрению информационных технологий в деятельность органов государственного управления и осуществляется цифровизация государственных услуг. Для Республики Беларусь данный вопрос является актуальным, приоритетным и выступает составляющей построения современной цифровой экономики.

Основные направления цифровизации государственного управления в рамках реализации публичного интереса государства закрепляются в рамках национальных целевых программ.

В Республике Беларусь это Государственная программа «Цифровое развитие Беларуси» на 2021–2025 годы, утвержденной постановлением Совета Министров Республики Беларусь от 2 февраля 2021 г. № 66. Данная программа предполагает следующие проектные технологии: «Информационно-аналитическое и организационно-техническое сопровождение цифрового развития», «Инфраструктура цифрового развития», «Цифровое развитие государственного управления», «Цифровое развитие отраслей экономики», «Региональное цифровое развитие», «Информационная безопасность и «цифровое доверие».

В Российской Федерации схожая программа разработана еще в 2017 году «Стратегия развития информационного общества в Российской Федерации на 2017–2030 годы», Указ Президента Российской Федерации от 09.05.2017 № 203. Включает в себя следующие проектные технологии: «Нормативное регулирование цифровой среды»; «Кадры для цифровой экономики»; «Информационная инфраструктура»; «Информационная безопасность»; «Цифровые технологии»; «Цифровое государственное управление»; «Искусственный интеллект».

Наиболее актуальными направлениями цифровизации в Республике Беларусь, уже нашедшими закрепления в законодательстве, являются:

1) цифровизация нормотворческой деятельности (Указ Президента Республики Беларусь от 17 ноября 2020 г. № 415 «О повышении оперативности и качества нормотворческой деятельности»);

2) совершенствование механизма защиты персональных данных: в Республике Беларусь (Закон Республики Беларусь от 7 мая 2021 г. № 99-3 «О защите персональных данных»);

3) введение биометрических документов (Указ Президента Республики Беларусь от 16 марта 2021 г. № 107 «О биометрических документах», с 1 сентября 2021 г. введены в действие биометрические документы, содержащие биометрические и иные персональные данные);

4) осуществление административных процедур в электронной форме (Законом Республики Беларусь от 9 января 2017 г. № 17-3 «О внесении дополнений и изменений в Закон Республики Беларусь «Об основах административных процедур» предусматривался порядок осуществления гражданами и субъектами хозяйствования административных процедур в электронной форме через единую точку – Единый портал электронных услуг) [2].

Развитие соответствующего правового регулирования в области электронного правительства должно осуществляться с учетом продолжающихся интеграционных процессов между Республикой Беларусь и Российской Федерацией [3].

Заключение. Процесс цифровизации государственного управления имеет свои преимущества и риски. При реализации решений о внедрении цифровых технологий в сферу государственного управления необходимо соблюсти баланс между эффективностью и надежностью, а также учесть вызовы и проблемы, с которыми могут столкнуться некоторые группы граждан.

Цифровизация государственного управления в Республике Беларусь и Российской Федерации в современных социально-экономических условиях имеет большой потенциал для улучшения качества и результативности государственных услуг, повышения эффективности работы государственных органов и улучшения взаимодействия граждан с государством. Для успешной цифровизации необходимо обеспечение прозрачности информации, защиты персональных данных, прав граждан, эффективная реализация законодательства.

Также необходимо уделить внимание гармонизации законодательства Республики Беларусь и Российской Федерации в сфере цифровизации государственного управления. Гармонизация является необходимой и важной задачей в условиях белорусско-российской интеграционной модели, позволяющей обеспечить улучшение услуг и процессов государственного управления.

1. Цифровизация публичного управления : учебное пособие / С. Н. Костина, Д. Л. Сиволов, Г. А. Банных, Т. М. Резер, О. Г. Александров ; под общ. ред. С. Н. Костиной ; Министерство науки и высшего образования Российской Федерации, Уральский федеральный университет. – Екатеринбург : Изд-во Урал. ун-та, 2022. – 111 с.

2. Законодательное закрепление цифровизации в сфере государственного управления: современное состояние и перспективы развития (Коваленко Е.И.) [Электронный ресурс]. – Режим доступа: <https://pravo.by/pravovaya-informatsiya/pravo-sovremennoy-belarusi-istoki-uroki-dostizheniya-i-perspektivy/2021/zakonodatelnoe-zakreplenie-tsifrovizatsii-v-sfere-gosudarstvennogo-upravleniya-sovremennoe-sostoyani/>. – Дата доступа: 06.11.2023.

3. Беляков, О.В. Источники правового регулирования сотрудничества Беларуси и России в области информационного взаимодействия в контексте формирования интегрированной информационной системы Евразийского экономического союза / О.В. Беляков, А.Л. Дашкевич / ПРАВО И ЦИФРОВЫЕ ТЕХНОЛОГИИ [Электронный ресурс] : электрон. сб. ст. Междунар. науч.-практ. конф., Новополоцк, 25 нояб. 2022 г. / Полоц. гос. ун-т им. Евфросинии Полоцкой ; редкол.: И. В. Шахновская, П. В. Соловьев. – Новополоцк : Полоц. гос. ун-т им. Евфросинии Полоцкой, 2023. – 1 электрон. опт. диск (CD-R).

НАПРАВЛЕНИЯ КОНТРОЛЬНО-НАДЗОРНОЙ ДЕЯТЕЛЬНОСТИ БАНКА РОССИИ ЗА ПОВЕДЕНИЕМ СУБЪЕКТОВ ФИНАНСОВОГО РЫНКА

Литовко А.С.,

*аспирант Финансового университета при Правительстве Российской Федерации,
г. Москва, Российская Федерация*

Научный руководитель – Алексеева Д.Г., д-р юрид. наук, профессор

Ключевые слова. Банк России; финансовый контроль; банковский надзор; поведенческий надзор; права потребителей финансовых услуг; финансовый уполномоченный; регулирование финансового контроля.

Key words. Bank of Russia; financial control; banking supervision; behavioral supervision; rights of consumers of financial services; financial commissioner; regulation of financial control.

В настоящее время, активно обсуждается тема направлений контрольно-надзорной деятельности Банка России на финансовом рынке, отмечается, что помимо традиционного банковского надзора за кредитными организациями Банк России осуществляет контроль и надзор за финансовым рынком, профессиональными участниками финансового рынка, сформирован надзор за соблюдением прав потребителей и доступностью финансовых услуг, в связи с этим в работе рассмотрены направления контрольно-надзорной деятельности Банка России за поведением субъектов финансового рынка. Цель работы – раскрыть основные задачи и направления контрольно-надзорной деятельности Центрального Банка Российской Федерации.

Материал и методы. В рамках исследования анализировались научные публикации в периодических изданиях, посвященные системе и сущности финансового контроля на финансовом рынке, диссертационные исследования ученых в финансово-правовой сфере, а также действующее законодательство Российской Федерации.

Результаты и их обсуждение. Сегодня деятельность Центрального Банка Российской Федерации (далее – Банк России, мегарегулятор) без его надзорных функций представить трудно. Подчеркивая важность указанного института, А.Г. Гузнов утверждает, что

регулирование и надзор составляет одну из подсистем финансового рынка, направленную на развитие и обеспечение стабильности [1], таким образом, надзорные мероприятия Банка России направлены на упорядочивание многообразия форм поведения его субъектов для обеспечения стабильности финансового рынка.

Рассматривая контрольно-надзорную деятельность Банка России, необходимо сделать оговорку о том, что в науке авторы спорят, можно ли отождествлять контрольные и надзорные мероприятия, но ученые не пришли к единому мнению [2].

Надзорная деятельность в своей сущности предполагает проверку результатов деятельности субъектов финансового рынка на соответствие обязательным требованиям нормативно-правовых актов Банка России.

Под контрольной деятельностью, наиболее часто понимается деятельность специально уполномоченных субъектов с целью выявления и пресечения у подконтрольных субъектов нарушений в их деятельности. Отмечается, что контроль подразумевает большую степень вовлеченности в деятельность подконтрольных субъектов, ввиду того, в рамках контроля контролирующий орган проверяет целесообразность совершенных действий подконтрольных субъектов.

Таким образом, соотношении контроля и надзора в науке представляет дискуссионную тему, однако в рамках деятельности Банка России, мы можем наблюдать смешение указанной деятельности, Банк использует как контрольные мероприятия с высокой степенью вовлеченности в операционную деятельность, так и надзорные мероприятия направленные на проверку законности в деятельности поднадзорных субъектов в этой связи считаем, что в контексте темы статьи мероприятия Банка России можно назвать контрольно-надзорными или считать, что они контроль и надзор синонимы. Более детально в рамках предмета статьи указанную дискуссию раскрыть не представляется возможным.

При буквальном толкования Закона о Банке России можно сделать вывод, что Банк России осуществляет следующие виды надзора – банковский надзор (глава X), надзор в сфере финансовых рынков (глава X.1), надзор за профессиональными участниками финансового рынка (X. 1-1). Анализ указанных глав позволяет прийти к выводу, что указанные виды деятельности являются самостоятельными направлениями надзора за финансовым рынком. Направления регламентируются отдельными актами, в законе прямо установлен перечень поднадзорных субъектов, а также определены самостоятельные предметы контроля и надзора.

В частности, целью банковского надзора является надзор за кредитными организациями, банковскими группами и холдингами на предмет их соответствия требованиям банковского законодательства и обязательных нормативов достаточности капитала кредитных организаций, указанный надзор осуществляется специальными методами в строгих пределах, что позволяет сказать о его относительной самостоятельности. Вместе с тем, Банк России не вмешивается в операционную деятельность кредитных организаций, поэтому при буквальном толковании, можно сделать вывод, что указанный надзор, в сущности, выражается в традиционной форме и направлен на проверку результата, а не текущей деятельности. Банковский надзор является наиболее значимым для финансовой системы ввиду системообразующей роли финансовых организаций и того объема денежных средств, приходящихся на банковскую систему в отличии от других институтов.

Вместе с тем, нельзя нивелировать значение иных субъектов финансового рынка, ввиду того, что в современном мире невозможно функционирование финансовой системы без более сложных связей между другими участниками финансового рынка (депозитариум, брокеры, регистраторы, ломбарды и т.д.), что обуславливает существование надзора в сфере финансовых рынков и профессиональных участников.

В указанном направлении надзора субъекты отличаются от банковского, однако методы контроля и надзора схожи. Это объясняется тем, что указанная поднадзорная деятельность характеризуется высокой степенью регуляции, поэтому операции в указанной сфере можно характеризовать большим объемом и типичностью операций участников поднадзорных отношений.

На примере указанных надзорных направлений можно также отметить, что надзорные компетенции разделены между отдельными структурными подразделениями банка.

Указанное подтверждает, что надзор Банка России за кредитными организациями и надзор на финансовом рынке представляют собой самостоятельные направления надзорной деятельности Банка России.

Дополнительно в результате анализа действующего законодательства и мнений ученых установлено, что существуют меры и акты Банка России, которые невозможно отнести к одному из перечисленных направлений ввиду того, что основное внимание в надзорных мероприятиях обращено на физическое лицо или как указывает Банк России - потребителя финансовых услуг, который активно может взаимодействовать со всеми участниками финансового рынка.

Взаимодействие с потребителями финансовых услуг не поглощается полностью предметом банковского надзора или надзора на финансовом рынке, однако ученые признают необходимость защиты слабой стороны в финансово-правовых отношениях [4].

Таким образом, можно констатировать, что взаимоотношения с потребителями финансовых услуг сформировались в отдельный предмет надзора Банка России. Надзор осуществляется реактивными и преактивными методами, предметом надзора выступает соответствие поведения профессиональных субъектов требованиям нормативных актов в части их добросовестного соблюдения и реализации прав профессионального участника.

В Банке России сформировано отдельное структурное подразделение в ведении которого входит защита прав потребителей и обеспечению доступности финансовых услуг. Однако, нормативное регулирование указанного направления отсутствует, этот вопрос является актуальной и дискуссионной темой.

Вместе с тем, Чистюхин В.В. также отмечает, что финансовый рынок – это особая сфера экономических отношений, которые складываются между государством, финансовыми организациями и потребителями финансовых услуг [5] это подтверждает то, что ввиду многообразия форм поведения потребителя финансовых услуг, высокой социальной значимости вовлеченности физических лиц в пользование финансовыми услугами и финансовыми инструментами Банком России сформированы предпосылки для осуществления нового направления надзора - надзора за соблюдением прав потребителей финансовых услуг и доступности финансовых услуг – поведенческого надзора.

Заключение. Анализируя модель регуляторных действий Банка России, можно сделать вывод, что надзор реализуется в 3 направлениях, указанных в законе и в направлении защиты прав потребителей финансовых услуг, другими словами регулятор реализует модель надзора отдельно за устойчивостью финансовых организаций и стабильностью финансового рынка и отдельно за соблюдением прав потребителей и доступностью финансовых услуг. Однако при том, что поведенческий надзор признается и мегарегулятором [6] и многими учеными, практиками, его правовое оформление не завершено.

1. Гузнов, А.Г., Рождественская Т.Э. Регулирование, контроль и надзор на финансовом рынке в Российской Федерации: учебное пособие для бакалавриата и магистратуры / А.Г. Гузнов, Т.Э. Рождественская. – М: Юрайт, 2017. – 438 с.

2. Погорелова, К. Ю. Правовое положение Центрального Банка России как органа контроля и надзора / К. Ю. Погорелова // Актуальные вопросы права, экономики и управления: сборник статей XXVII Международной научно-практической конференции, Пенза, 10.12. 2020 года. – Пенза: «Наука и Просвещение», 2020. – С. 282-285.

3. Воробьев, Н. Ф. Понятие и правовая сущность государственного контроля / Н.Ф. Воробьев // Правовое государство: теория и практика. – 2018. – № 4 (54).

4. Алексеева, Д. Г. Банковское кредитование: учебник и практикум для вузов / Д. Г. Алексеева, С. В. Пыхтин. – Москва: Издательство Юрайт, 2023. – 128 с.

5. Чистюхин, В.В. Правовое регулирование финансового контроля за деятельностью некредитных финансовых организаций в Российской Федерации: дис. канд. юрид. наук. – М.: МГЮА, 2017. – 251 с.

6. Литовко, А.С. Понятие и сущность поведенческого надзора Центрального Банка Российской Федерации / А.С. Литовко // Юридические исследования. – 2023. – № 2. – С. 25-35.

МАТЕМАТИЧЕСКИЕ МОДЕЛИ АНАЛИЗА ДАННЫХ ДЛЯ УПРАВЛЕНИЯ ЛИКВИДНОСТЬЮ В ФИНАНСОВЫХ ОРГАНИЗАЦИЯХ ЛАТИНСКОЙ АМЕРИКИ

Лопес Тенорио Х.Л.,

*молодой ученый РЭУ имени Г.В. Плеханова, г. Москва, Российская Федерация
Научный руководитель – Уринцов А.И., д-р экон. наук, профессор*

Ключевые слова. Математическое моделирование, Латинская Америка, финансовые системы, эффективность, аналитика данных, ликвидность, ликвидность.

Key words. Mathematical models, Latin America, financial systems, efficiency, data analysis, liquidity.

Управление ликвидностью в финансовой сфере является фундаментальным компонентом для функционирования любой экономической организации, и финансовые учреждения в Латинской Америке не являются исключением. Ликвидность, которая оценивает способность учреждения немедленно удовлетворить свои финансовые обязательства, играет критическую роль в обеспечении стабильности и успеха в постоянно меняющейся и иногда нестабильной экономической среде.

Латинская Америка, регион, характеризующийся экономическим разнообразием и взаимосвязью с мировыми рынками, представляет уникальные вызовы для управления ликвидностью финансовыми учреждениями. В этом контексте применение математических моделей анализа данных стало важным инструментом для принятия обоснованных и стратегических решений.

В данной статье мы погрузимся в мир математических моделей, применяемых в управлении ликвидностью в финансовых организациях Латинской Америки. Мы рассмотрим важность этой дисциплины в региональном контексте, подчеркивая ее роль в предотвращении финансовых кризисов, оптимизации ресурсов и адаптации к экономическим изменениям. Кроме того, мы рассмотрим конкретные примеры успешного применения и их влияние на стабильность и конкурентоспособность финансовых учреждений в этом живописном и вызовом полном регионе.

Значимость математических моделей для управления ликвидностью в Латинской Америке обусловлена несколькими ключевыми факторами:

Экономическая волатильность: Латинская Америка известна своей экономической волатильностью, которая может привести к быстрым изменениям в доступности средств и процентных ставках. Математические модели позволяют финансовым организациям более эффективно предвидеть и реагировать на эти колебания.

Финансовое регулирование: Финансовое регулирование и требования к капиталу становятся все более строгими. Математические модели помогают финансовым организациям соблюдать эти требования и оптимизировать свое капиталовложение.

Конкуренция: В условиях высокой конкуренции финансовые организации должны максимизировать свою эффективность и прибыльность. Математические модели предоставляют инструменты для оптимального распределения ресурсов и принятия стратегических решений.

Целью данного исследования является анализ и понимание влияния применения математических моделей анализа данных на улучшение управления ликвидностью финансовых организаций Латинской Америки. С помощью анализа математических подходов, используемых в регионе, с целью выявления выгод, вызовов и лучших практик, связанных с применением этих моделей. Кроме того, исследование направлено на руководство финансовых организаций, ученых и специалистов, заинтересованных в понимании и применении математических моделей для управления ликвидностью в Латинской Америке, предоставляя прочное основание для принятия обоснованных и стратегических решений в области финансового обеспечения региона.

Материал и методы. Для данного исследования мы проанализируем математические модели, используемые финансовыми организациями 5 стран с наиболее развитой экономикой в Латинской Америке.

Результаты и их обсуждение. Качественный анализ: Анализ эффективности процессов управления ликвидностью в финансовой организации и влияния математических моделей на эти процессы.

Страны с наибольшим ВВП (Валовой внутренний продукт) по ППС (паритету покупательной способности).



Рисунок 1 – Крупнейшие экономики Латинской Америки со временем
Источник: Международный валютный фонд (МВФ), 2022

Идентификация математических моделей, используемых в управлении ликвидностью в Латинской Америке. Это включает в себя рассмотрение технических документов, описывающих применение конкретных моделей. Модель прогнозирования денежных потоков: Эта модель использует исторические данные и прогнозы будущих денежных потоков для оценки поступлений и расходов денег. Она помогает финансовым организациям планировать свои потребности в краткосрочной и долгосрочной ликвидности. Модель значения в риске (VaR): VaR используется для оценки риска ликвидности путем измерения вероятности того, что институт не сможет покрыть свои обязательства из-за неблагоприятных изменений денежных потоков. Он позволяет финансовым организациям количественно оценить риск ликвидности и принять меры предосторожности. Модель управления активами и пассивами (ALM): Модели ALM используются для управления ликвидными активами и пассивами, обеспечивая, что институт может выполнять свои финансовые обязательства. Эти модели учитывают процентные ставки, сроки и другие факторы. Модель стресс-тестирования ликвидности: Эта модель оценивает, как ликвидность института может быть затронута экстремальными событиями или финансовыми стрессовыми ситуациями. Она помогает финансовым организациям готовиться к чрезвычайным ситуациям и кризисам. Модели симуляции сценариев: Эти модели позволяют финансовым организациям моделировать различные экономические сценарии и оценивать их влияние на ликвидность. Они могут включать изменения процентных ставок, денежных потоков, рыночных условий и т. д. Модель регрессии: Модели регрессии используются для анализа взаимосвязи между финансовыми и экономическими переменными, влияющими на ликвидность финансового института. Модели оптимизации: Эти модели стремятся найти оптимальное распределение ликвидных активов для достижения целей по ликвидности при минимизации затрат.

В Латинской Америке внедрение математических моделей в финансовых учреждениях развивается по мере увеличения потребности в управлении ликвидностью, рисками и принятии решений, основанных на данных.

Таблица показывает, что в финансовых системах пяти крупнейших экономик Латинской Америки используются те же математические модели анализа данных для управления ликвидностью. Тем не менее, наблюдается тенденция в проценте эффективного использования, которая показывает, что чем ниже страна находится в рейтинге экономического развития, тем ниже процент эффективного использования математических моделей, и наоборот, чем выше страна в рейтинге, тем выше процент эффективного использования.

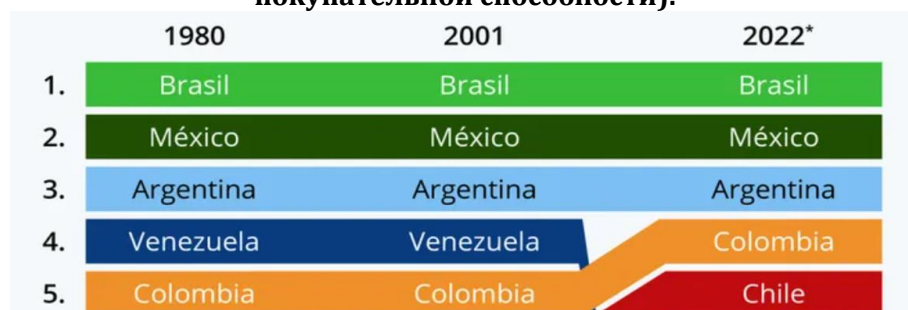
С другой стороны, недостаточно данных для того, чтобы установить, является ли процент эффективного использования математических моделей прямо или обратно пропорциональным размеру экономик стран и их показателям развития.

Таблица – Классификация математических моделей анализа данных для управления ликвидностью в финансовом секторе пяти стран с наибольшим экономическим развитием в Латинской Америке и их процент эффективного использования до 2022 года.

Страна (рейтин)	Математические модели и процент их эффективной использования						
Бразилия	Модель прогнозирования денежных потоков U.E. 89%	Модель оценки риска (VaR) U.E. 91%	Модель управления активами и пассивами U.E. 98%	Модель стресс-тестирования ликвидности U.E. 67%	Модель регрессии U.E. 87%	Модели оптимизации U.E. 99%	Модели симуляции U.E. 97%
Мексика	Модель прогнозирования денежных потоков U.E. 85%	Модель оценки риска (VaR) U.E. 91%	Модель управления активами и пассивами U.E. 92%	Модель стресс-тестирования ликвидности U.E. 60%	Модель регрессии U.E. 71%	Модели оптимизации U.E. 87%	Модели симуляции U.E. 81%
Аргентина	Модель прогнозирования денежных потоков U.E. 83%	Модель оценки риска (VaR) U.E. 89%	Модель управления активами и пассивами U.E. 90%	Модель стресс-тестирования ликвидности U.E. 60%	Модель регрессии U.E. 69%	Модели оптимизации U.E. 87%	Модели симуляции U.E. 80%
Колумбия	Модель прогнозирования денежных потоков U.E. 83%	Модель оценки риска (VaR) U.E. 88%	Модель управления активами и пассивами U.E. 89%	Модель стресс-тестирования ликвидности U.E. 57%	Модель регрессии U.E. 59%	Модели оптимизации U.E. 88%	Модели симуляции U.E. 73%
Чили	Модель прогнозирования денежных потоков U.E. 79%	Модель оценки риска (VaR) U.E. 87%	Модель управления активами и пассивами U.E. 89%	Модель стресс-тестирования ликвидности U.E. 55%	Модель регрессии U.E. 51%	Модели оптимизации U.E. 85%	Модели симуляции U.E. 90%

Источник: Собственная разработка, 2023 г. Информация взята из Journal of Finance in Latin America and Banking Quarterly.

Заключение. В заключение, внедрение математических моделей в управлении ликвидностью в финансовых учреждениях Латинской Америки доказало свою эффективность как стратегии для повышения эффективности, прогнозирования и смягчения рисков, а также укрепления финансовой устойчивости в условиях экономической волатильности. Результаты данного исследования отражают положительное воздействие этих моделей на оптимизацию ликвидных активов и пассивов, точное прогнозирование денежных потоков, симуляцию сценариев и проактивное управление рисками ликвидности.

Принятие информированных решений на основе математических моделей стало неотъемлемой практикой для финансовых учреждений региона, что позволяет им более эффективно реагировать на вызовы и повышать операционную эффективность. Кроме того, эта способность прогнозирования и планирования доказала свою важность для финансовой устойчивости и способности реагировать в кризисных ситуациях. Тем не менее, требуется более глубокое исследование для определения степени влияния эффективного использования математических моделей анализа данных на индексы экономического развития стран Латинской Америки.

1. Smith, A. The Importance of Mathematical Models in Liquidity Management / Smith, A. - Journal of Financial Analytics, 2018. № 5(2), - 37-51 с.
2. Smith, A. Mathematical Models for Liquidity Management in Banking / Smith, A. - Banking Quarterly, 2019. № 10(3), 71-88 с.
3. Hamilton, J. D. Time Series Analysis. Princeton University Press, 1994. / Hull, J. C. Risk Management and Financial Institutions. John Wiley & Sons, 2017. / Wooldridge, J. M. Introductory Econometrics: A Modern Approach - Cengage Learning, 2015.
4. Jorion, P. Value at Risk: The New Benchmark for Managing Financial Risk / Jorion, P. - McGraw-Hill Education, 2007.
5. Hull, J. C. Options, Futures, and Other Derivatives. Pearson, 2017. / Glasserman, P. Monte Carlo Methods in Financial Engineering. - Springer, 2004.

О МЕРАХ ПРОТИВОДЕЙСТВИЯ ТЕЛЕФОННОМУ МОШЕННИЧЕСТВУ

Лукинова В.А.,

слушатель факультета подготовки сотрудников полиции

Уфимского юридического института МВД России,

г. Уфа, Республика Башкортостан, Российская Федерация

Научный руководитель – Биккинин И.А., д-р юрид. наук, профессор

Ключевые слова. Мошенничество, киберпреступление, вишинг, подменный номер, оператор связи, причины, последствия.

Key words. Corruption, fraud, cybercrime, phishing, substitution number, telecom operator, causes, consequences.

Исследование посвящено анализу мошенничества по телефону, а именно выделяются способы телефонного мошенничества, особенности работы мошенников, средства обеспечения безопасности пользователей и рассматривается ответственность операторов связи.

Часто встречаются преступления в телекоммуникационной среде с использованием телефонной связи. Преступники совершают мошеннические действия через телефонный звонок или посредством отправки текстового сообщения. Цель исследования – охарактеризовать основные виды телефонного мошенничества и пути его предупреждения.

Материал и методы. Материалом послужили литературные источники по теме исследования. Использован метод сравнительного анализа и общенаучные методы – описания, обобщения и наблюдения.

Результаты и их обсуждение. Телефонное мошенничество – особый вид мошенничества в области информационных технологий, представляющий собой несанкционированные действия и неправомерное пользование ресурсами и услугами, хищение чужого имущества или приобретение права на чужое имущество путем ввода, удаления, модификации информации или другого вмешательства в работу средств обработки или передачи данных информационно-телекоммуникационных сетей [4].

Мобильное мошенничество происходит через телефонный звонок. Современные технические возможности средств сотовой связи также позволяют проводить адресную рассылку БМБ-сообщений [2].

Мошенник применяет различные способы для обмана пользователей сотовых телефонов, в частности манипуляцию.

Вишинг, также известный как голосовой фишинг, представляет собой киберпреступление, при котором злоумышленники используют телефон для кражи личной информации своих целей. При вишинг-атаке киберпреступники используют тактику социальной инженерии, чтобы убедить жертв предоставить личную информацию, как правило, с целью доступа к финансовым счетам [3].

Вот некоторые способы телефонного мошенничества:

– Используя похожий номер службы безопасности банка, злоумышленник говорит о том, что с карты пользователя снята определенная сумма денег, и для разблокирования банковской карты необходимо назвать СУС-код;

– Мошенники могут позвонить на мобильный телефон и предложить помочь близкому человеку, который попал в беду, за некоторую сумму. Иногда злоумышленники звонят с неизвестного номера, представляясь близким человеком, прося перевести им деньги. Потерпевшие говорят о том, что голос был очень похож на голос близкого человека, и в панике они перевели сумму денег;

– Телефонный вызов, который сбрасывается при ответе абонента, понуждает перезвонить на неизвестный номер, за что будет взиматься плата;

Мошенничество с использованием текстовых сообщений:

– Сообщение с просьбой перевода денежной суммы близкому человеку;

– Пополняется баланс номера или карты банка, далее приходит сообщение, что деньги перевели по ошибке и требуют их перевести обратно;

– Рассылка текстовых сообщений о выигрыше большой суммы денег, для подтверждения необходимо отправить текстовое сообщение с кодом на неизвестный номер, за что взимается плата.

Также, преступник может взять микрозайм в интернете, используя паспортные данные абонента. Данные лица предоставляются при заключении договора об оказании услуг сотовой связи [5].

Преступников тяжело идентифицировать из-за того, что используется подменный номер и для хранения денег используют криптовалюту. Они применяют VPN, прокси-серверы с целью маскировки своего адреса.

Особенности работы мошенников:

– Звонят первыми;

– Ведут разговор о деньгах;

– Пытаются узнать личные данные: паспорт, карта, пароль, код из банковских уведомлений;

– Используют техники манипуляции, пытаются ввести в замешательство, говоря о трагедии с близким человеком;

– Оказывают давление, ограничивая во времени, чтобы абонент незамедлительно совершил указанные действия.

Средством обеспечения безопасности своей банковской карточки является установление лимитов на переводы. Будет определена незначительная сумма денег. Если, посредством звонка, банковский работник просит увеличить или убрать лимит, стоит задуматься о том, что позвонил мошенник.

В случае звонка о несчастном случае близких людей, стоит проверить подлинность сведений. Необходимо уметь противостоять мошенникам, путем бдительности и понимания вероятных рисков. Стоит внимательно прислушаться к акценту и интонации позвонившего лица. Зачастую, звонки совершаются из-за границы с использованием российских сим-карт.

Есть возможность определять неизвестные номера через поисковую систему интернета и специальные приложения. Диагностика номера позволит определить имя позвонившего.

Будет ли привлечен оператор связи из-за телефонного мошенничества? При помощи ст.13.2.1 КоАП РФ оператор связи будет привлечен к административной ответственности, если не отключит подменные номера мошенников, которые используют российские номера, делая вызов из-за рубежа.

В надзорном органе рассматривается вопрос об аннулировании лицензии при злостных нарушениях сотового оператора [1]. И, таким образом, это позволит закрыть компании сотовой связи, которые незаконно выполняют свои функции, допуская деятельность мошенников.

Заключение. Итак, мошенники часто используют телефон для совершения преступления. Для профилактики преступлений в данной сфере следует быть предусмотрительным, применять способы определения неизвестного номера. Стоит незамедлительно обращаться в правоохранительные органы о телефонном мошенничестве. Для операторов связи предусмотрена административная ответственность ст. 13.2.1 КоАП РФ, что должно уменьшить число телефонных мошенников.

1. Вопросы борьбы с интернет-мошенничествами / В. А. Емельянова, А. М. Салимова, М. Л. Цвет, И. А. Биккинин // Russian Studies in Law and Politics. – 2022. – Т. 6, № 1-2. – С. 58-62. – EDN XBMTNM.

2. Гаврилова, А.А. Sms-оповещение населения: подходы к оценке коммуникативной эффективности / А.А. Гаврилова // Технологии гражданской безопасности. – 2008. – № 4.

3. Куренная, В.О. Фишинг и вишинг в информационной безопасности / В. О. Куренная // StudNet. – 2022.– № 6. – С.7214-7218.

4. Леваков, А.К. Телефонное мошенничество: трудности противодействия / А.К. Леваков // Вестник связи. – 2020. – № 12. – С. 15-16.

5. Цвет, М. Л. Телефонное и интернет мошенничества: феномен малой раскрываемости / М. Л. Цвет, И. А. Биккинин // XVII Акмуллинские чтения: Материалы Международной научно-практической конференции, Уфа, 02–03 декабря 2022 года. Том 1. – Уфа: Башкирский государственный педагогический университет им. М. Акмуллы, 2022. – С. 229-231.

ПРАВОВОЙ СТАТУС СОВРЕМЕННЫХ ЮРИДИЧЕСКИХ ЛИЦ В МЕЖДУНАРОДНОМ МОРСКОМ ПРАВЕ

Ребицкая Е.В.,

аспирант БГУ, г. Минск, Республика Беларусь

Научный руководитель – Мороз Н.О., канд. юрид. наук, доцент

Ключевые слова. Юридическое лицо, ТНК, морское право, международная правосубъектность, танкерные компании.

Key words. Legal entity, TNCs, maritime law, international legal personality, tanker companies.

Промышленные юридические лица, осуществляющих деятельность в области мореплавания, добычи живых и неживых ресурсов моря, научных исследований и т.п., подпадают под регулирование норм международного морского права. В последние десятилетия стремительно растет интерес к освоению общих пространств человечества, в частности океанического. Взаимодействие в рамках «общих пространств» в настоящее время предполагает не столько межгосударственное сотрудничество в их освоении, сколько соперничество за принципы их раздела, к их переделу. Ряд транснациональных корпораций (далее – ТНК) стали ключевыми акторами на международной арене в морской сфере деятельности.

Цель исследования – провести анализ правового статуса юридических лиц, осуществляющих деятельность, подпадающую под регулирование норм международного морского права.

Материал и методы. Нижеизложенные наблюдения построены на изучении международных правовых актов в области международного морского права, а также научных трудов, посвященных исследованию международной правосубъектности юридических лиц. Для анализа собранного материала были использованы метод анализа, синтеза и сравнительно-правовой метод.

Результаты и их обсуждения. Освоение океанического шельфа оказывает позитивное влияние на развитие прибрежных территорий, которые стали плацдармом при освоении шельфа, что повлекло создание здесь новых ТНК для обслуживания добычи морских ресурсов. Использование стационарных или мобильных морских платформ, морской плавучей буровой установки, морской стационарной платформы для размещения сети управленческих и экономических объектов ТНК актуализирует проблему неопределенного статуса ТНК в международном публичном праве, в частности в международном морском праве. Актуальность проблемы также исходит из тенденции планомерного повышения роли танкерных компаний (компании, специализирующиеся на перевозке наливных грузов) в построении международных экономических отношений. Кроме того, как отмечает Горкина Т.И., ТНК постепенно осуществляют территориальную экспансию не только добывающих мощностей, но и важнейших транспортных коммуникаций (трубопроводы, порты, каналы, проливы) [1; с.197]. В качестве подтверждения этого можно привести соглашение правительства Ирана с компанией Total о разработке месторождения Сирии в Персидском заливе в 1995 году. Затем по такому же принципу свою деятельность на иранском шельфе Каспия начали компании Shell и Lasmо.

Негативные последствия деятельности ТНК (например, разлив нефти на Прадхо-Бей в результате работ на буровой скважине британской нефтегазовой компании British Petroleum в 2001 году; взрыв нефтяной платформы Deerwater Horizon в 2010 году) подсвечивают проблему невозможности привлечения их к ответственности по международному праву.

Негативным примером ограничения права представителей юридических лиц в правотворчестве является III Конференция ООН по морскому праву, когда исключение ТНК, непосредственно осуществляющих деятельность по добыванию ресурсов с морского дна, с переговорного процесса привело к тому, что их интересы и реальные проблемы, возникающие на практике, не были учтены законодателем. Как результат, принятый по итогам Конференции документ, не отражал реального положения дел в области морского права. Описанные ситуации позволяют говорить об опосредованном участии юридических

лиц в нормотворчестве посредством участия в таком процессе в качестве консультанта либо лоббирования своих интересов через представителей государства [2; с. 49].

Отдельно необходимо остановиться на перспективах развития плавучих городов (концепцию их развитию продвигают М. Марти и М. Бордерса) и потенциале использования «удобных флагов» для организации плавучих городов под авторством С. Хикмана. Так, использование флагов стран (например, Сейшельские, Каймановы, Соломоновы острова), чье национальное законодательство не отличается полнотой в области хозяйственного и уголовного права, позволяет таким суднам при нахождении в международных водах быть защищенным от практически любых юридических притязаний. Из наиболее известных современных проектов города-государства на воде хотим отметить «корабль стартапов Blueseed» – проект Кремневой долины. Предполагается использовать уже существующее круизное судно, по некоторым данным MS Island Escape, вместимостью около полутора тысяч пассажиров и несколько сотен потенциальных стартапов, в основном в сфере информационных технологий. Привлекательность проекта, по мнению его авторов, заключается в близости будущего расположения судна к Кремниевой долине, упрощенном визовом режиме и собственном законодательстве, благоприятном для реализации бизнес-идей.

В качестве неудачного примера создания «псевдогосударства» можно привести историю Силенд, образованном на заброшенной морской платформе у берегов Великобритании. Оно было создано в 1967 году отставным британским майором Падди Рой Бейтсом на заброшенной платформе ПВО Великобритании, построенной в ходе Второй мировой войны и прекратило свое существование в связи с территориальным спором с Великобританией. Вместе с тем Силенд создал прецедент возможности функционирования «псевдогосударств» в нейтральных водах, что может стать вдохновляющей идеей для современных ТНК.

Проанализировав универсальные (Соглашение 1994 года об осуществлении Части XI Конвенции ООН по морскому праву 1982 года; Конвенция ООН по морскому праву 1982 года; Конвенция о территориальном море и прилегающей зоне 1958 года; Конвенция об открытом море 1958 года; Конвенция о рыболовстве и охране живых ресурсов открытого моря 1958 года; Конвенция о континентальном шельфе 1982 года; Международная конвенция по охране человеческой жизни на море 1974 года; Международная конвенция по предотвращению загрязнения с судов (МАРПОЛ 73/78) 1973 года с Протоколом 1978 года к ней; Конвенция по предотвращению загрязнения моря сбросами отходов и других материалов 1972 года; Международная конвенция о подготовке и дипломировании моряков и несению вахты 1978 года; Конвенция о международных правилах предупреждения столкновений судов в море 1972 года; Конвенция и Статут о международном режиме морских портов 1923 года; Договор о запрещении испытаний ядерного оружия в атмосфере, космическом пространстве и под водой 1963 года) и региональные (Договор об Антарктике 1959 года; Конвенция по защите Средиземного моря от загрязнения 1976 года; Конвенция об охране морских живых ресурсов Антарктики 1980 года; Конвенция по защите морской среды Каспийского моря 2003 года; Соглашение о предотвращении нерегулируемого промысла в открытом море в центральной части Северного Ледовитого океана 2018 года) международные договоры в сфере международного морского права, приходим к выводу, что деятельность юридических лиц упоминается лишь в Конвенции ООН по морскому праву 1982 года.

Так, в соответствии с данной Конвенцией юридическое лицо наделено следующими правами:

- осуществлять деятельность в зарезервированных районах и заключать контракты на осуществление части такой деятельности (ст.9 Конвенции ООН по морскому праву)
- быть стороной в спорах, касающимся морского дна в рамках Международного трибунала по морскому праву (ст.190 Конвенции ООН по морскому праву).

В свою очередь ст.137 Конвенции ООН по морскому праву обязывает юридические лица не претендовать на права на полезные ископаемые, добываемые в Районе, приобрести или осуществлять их иначе, как в соответствии с установленными правилами.

Заключение. Таким образом, в международном морском праве прослеживается тенденция наделения юридических лиц, деятельность которых носит транснациональный характер, определенными правами и обязанностями по международному праву. Данный факт позволяет говорить о возможности наделения юридических лиц ограниченной международной правосубъектностью в сфере международного морского права.

1. Горкина, Т.И. Роль пространства в стратегии транснациональных компаний на примере энергетических компаний / Т.И.Горкина // Экономические отношения. – 2019. – Том 9. – № 1. – С. 195-208.

2. Якубовская, Н.О. Правовой статус многонациональных компаний в современном международном праве / Н.О.Якубовская // Вестник Одесской юридической академии – Одесса, 2007. – С. 47–53.

ПРИМЕНЕНИЕ ПРОФИЛАКТИЧЕСКИХ МЕР ВОЗДЕЙСТВИЯ И МЕР ВОСПИТАТЕЛЬНОГО ВОЗДЕЙСТВИЯ К НЕСОВЕРШЕННОЛЕТНИМ ЛИЦАМ

Сливко О.Я.,

аспирант БГЭУ, г. Минск, Республика Беларусь

Научный руководитель – Телятицкая Т.В., канд. юрид. наук, доцент

Ключевые слова. Административная ответственность, несовершеннолетние лица, профилактические меры воздействия, меры воспитательного воздействия.

Key words. Administrative responsibility, minors, preventive measures of influence, educational measures of influence.

Среди субъектов административной ответственности особое место занимают несовершеннолетние лица. В административно-деликтном законодательстве всегда устанавливались нормы, которые учитывали возраст и степень психологической зрелости правонарушителей. Как правило, они закрепляют ответственность несовершеннолетних лиц только за определенные составы правонарушений. Общий возраст административной ответственности установлен с 16 лет. Однако, в соответствии с ч. 1 ст. 4.2. Кодекса Республики Беларусь об административных правонарушениях (далее – КоАП) физическое лицо может нести ответственность с 14 лет по отдельным составам правонарушений. Стоит отметить, что по сравнению с предыдущим кодексом значительно сократился перечень таких правонарушений. Действующий КоАП 2021 г. впервые закрепил новую главу 9, регламентирующую административную ответственность несовершеннолетних [1]. При этом, нормы, запрещающие применение к несовершеннолетним отдельных видов взысканий (общественных работ и административного ареста), содержатся и в статьях 6.5 и 6.6 КоАП. Применение профилактических мер воздействия и мер воспитательного воздействия несомненно прогрессивный шаг на пути совершенствования административно-деликтного законодательства. Однако, целый ряд теоретических и практических вопросов остается нерешенным до сих пор.

Цель исследования – раскрыть особенности правоприменения профилактических мер воздействия и мер воспитательного воздействия к несовершеннолетним лицам.

Материал и методы. Материалом послужили литературные источники по теме исследования. Использован метод сравнительного анализа и общенаучные методы – описание, обобщения и наблюдения.

Результаты и их осуждение. Особенности освобождения от административной ответственности несовершеннолетних лиц закреплены в статье 9.3 КоАП. Нормы кодекса в первую очередь направлены не на карательное воздействие, а на воспитание и предупреждение совершения новых правонарушений. Особенно это прослеживается в регулировании применения к несовершеннолетним института освобождения от административной ответственности.

Применение к ним профилактических мер воздействия имеет свои особенности. Так, по общему правилу, в соответствии со статьей 8.3 КоАП физическое лицо освобождается от административной ответственности с вынесением ему предупреждения только при

совершении административного проступка и значительного административного правонарушения при наличии установленных законодательством условий. Однако, данная норма по отношению к несовершеннолетним имеет исключение. В соответствии с ч. 1 ст. 9.3 КоАП несовершеннолетние лицо может быть освобождено от административной ответственности вне зависимости от категории административного правонарушения. Буквально толкуя данную норму, отметим, что даже при совершении грубого административного правонарушения законодатель дал возможность органам, ведущим административный процесс освобождать несовершеннолетних от административной ответственности. Но в данном случае это право, а не обязанность государственного органа. Другие меры, в частности устное замечание применяется к несовершеннолетним лицам по общим правилам, установленным КоАП.

В отличие от других субъектов административной ответственности, несовершеннолетние лица - единственный вид субъектов, к которым могут быть применены меры воспитательного воздействия. Основная цель таких мер – использование воспитательного воздействия, способов и средств, которые могут оказать более действенное положительное влияние на лицо. В данном случае учитывается специфика правового статуса несовершеннолетнего лица. Законодатель не ставит целью просто освободить лицо от административной ответственности и при этом не оказывать на него административного воздействия, а как раз наоборот. Только средства достижения целей административного принуждения применяются иные.

В соответствии со статьей 9.4. КоАП устанавливаются следующие меры воспитательного воздействия: разъяснение законодательства; возложение обязанности принести извинения потерпевшему; возложение обязанности загладить причиненный вред и ограничение досуга. Определение каждого вида мер воспитательного воздействия дается в статье 9.5. КоАП.

Наиболее распространенной мерой является разъяснение законодательства. Она выражается в объяснении противоправного характера и общественной вредности, совершенного правонарушения. Данную меру реализуют сами органы, ведущие административный процесс – комиссии по делам несовершеннолетних или суд. Законодательством не закреплен порядок или обязательные элементы исполнения этой меры воспитательного воздействия. Это дает органам, ведущим административный процесс большой выбор средств и способов объяснения несовершеннолетнему последствий совершенного противоправного деяния.

Обязанность принести извинения имеет моральное воздействие и выражается в обязанности извиниться перед потерпевшим за совершенное административное правонарушение. Форму и средства извинения определяет суд или комиссия по делам несовершеннолетних. Извинения могут быть в устной или письменной форме, и даже с использованием средств массовой информации или социальных сетей.

Если в результате правонарушения причинен материальный ущерб потерпевшему, то несовершеннолетнему может быть назначена обязанность загладить причиненный вред. Эта мера воспитательного воздействия заключается в фактическом возмещении вреда, причиненного административным правонарушением. Она может выражаться в компенсации материального ущерба или выполнении работ, оказании услуг потерпевшему.

Меры воспитательного воздействия могут распространяться и на ограничение свободного времени несовершеннолетнего. В частности, ограничение досуга выражается в запрете посещения определенных мест, в определенное время, использовании отдельных форм досуга. Кроме того, на несовершеннолетнего как правило возлагается обязанность являться для регистрации в орган, осуществляющий контроль за поведением несовершеннолетнего.

Дела об административных правонарушениях, совершенных несовершеннолетними, рассматриваются специализированными органами, ведущими административный процесс - комиссиями по делам несовершеннолетних. В отдельных случаях, такие категории дел рассматривает суд. В частности, когда санкциями предусмотрены конфискация, взыскание стоимости и запрет на посещение физкультурно-спортивных сооружений [2, ст. 3.5].

При назначении мер воспитательного воздействия комиссия по делам несовершеннолетних учитывает условия проживания, уровень развития и особенности личности несовершеннолетнего, влияния на его поведение совершеннолетних лиц и другие

смягчающие и отягчающие обстоятельства. С учетом этого, к несовершеннолетнему могут быть применены несколько мер воспитательного воздействия. Кроме того, на практике чаще всего при освобождении от административной ответственности несовершеннолетнему лицу назначается предупреждение как профилактическая мера воздействия и дополнительно одна или несколько мер воспитательного воздействия. Такая практика существует не случайно. Предупреждение, вынесенное физическому лицу, подлежит обязательной регистрации в единой государственной системе регистрации и учета правонарушений, в отличие от мер воспитательного воздействия. К сожалению, установленные нормы детально не регламентируют процессуальный порядок реализации мер воспитательного воздействия.

Заключение. Освобождение несовершеннолетних лиц от административной ответственности не оставляет безнаказанными совершенные правонарушения. С учетом особого правового статуса этих лиц, законодательство закрепляет применение к ним в первую очередь профилактических мер воздействия и мер воспитательного воздействия. В настоящее время целый ряд вопросов в данной сфере не урегулирован административно-деликтным законодательством. Целесообразно в ПИКоАП установить по аналогии с КоАП отдельную главу, посвященную процессуальным аспектам участия несовершеннолетних в административном процессе и реализации мер воспитательного воздействия. Кроме того, необходимо законодательно конкретизировать систему учета и контроля за реализацией мер воспитательного воздействия.

1. Кодекс Республики Беларусь об административных правонарушениях [Электронный ресурс]: 06 янв. 2021 г. № 91-З: принят Палатой представителей 18 дек. 2020 г. одобр. Советом Респ. 18 дек. 2020 г.: в ред. Закона Респ. Беларусь от 17.07.2023 г. № 284-З // ЭТАЛОН. Законодательство Республики Беларусь / Нац. Центр правовой информ. Респ. Беларусь – Минск, 2023.

2. Процессуально-исполнительный кодекс Республики Беларусь об административных правонарушениях [Электронный ресурс]: 06 янв. 2021 г. № 92-З: принят Палатой представителей 18 дек. 2020 г. одобр. Советом Респ. 18 дек. 2020 г.: в ред. Закона Респ. Беларусь от 17.07.2023 г. № 284-З // ЭТАЛОН. Законодательство Республики Беларусь / Нац. Центр правовой информ. Респ. Беларусь – Минск, 2023.

ИСПОЛЬЗОВАНИЕ ИГРОВЫХ ТЕХНОЛОГИЙ В ПОДГОТОВКЕ БУДУЩИХ СПЕЦИАЛИСТОВ ЭКОНОМИЧЕСКОГО ПРОФИЛЯ

***Соболевский Н.М.,**
молодой ученый, БНТУ, г. Минск, Республика Беларусь
Научный руководитель – Янович П.А., ст. преподаватель*

Ключевые слова. Игровые технологии, обучающиеся, подготовка специалистов экономического профиля, гуманистические установки.

Key words. Gaming technologies, economic students, training of economic specialists, humanistic attitudes.

В настоящее время научно-технический прогресс приводит к распространению и динамичному развитию информационных технологий, охватывающих все сферы жизни общества, включая сферу экономики. Информационная экономика при стремительном росте пользователей Интернета определяет новые требования к компаниям в области формирования коммуникаций с современными потребителями, которые выводят их на качественно новый уровень, что позволяет обеспечивать максимальную связь с потребителями. Вместе с тем, современные изменения в обществе и требования конкурентной среды в условиях рыночной экономики, направленной на получение прибыли и спроса, изменили характер отношений между людьми во всех сферах, что нередко приводит к росту негативных межличностных взаимодействий в экономической сфере, таких как обман, манипуляция, агрессия и т.д.

Актуальность проблемы определяется значимостью роли развития у будущих специалистов экономического профиля гуманистических установок, таких как

толерантность, гуманность, сотрудничество и др., значимых для будущей профессиональной деятельности в сфере экономики в условиях цифровой среды. В целях минимизации негативных факторов, сопровождающихся деформациями личности в сфере бизнеса и экономических отношений, в этом направлении должна осуществляться специальная работа во всех социальных институтах. При этом именно учреждения высшего образования призваны выполнять социальный заказ не только в формировании профессионально значимых компетенций у будущих специалистов в сфере экономики и маркетинга, но и в воспитании социально-значимых нравственных качеств, необходимых для успешного взаимодействия в профессиональной и личностной сфере.

Цель статьи – рассмотреть возможности игровых технологий в формировании гуманистических установок у обучающихся – будущих специалистов экономического профиля.

Материал и методы. Для решения поставленной в статье цели проведен анализ экономической, социологической, культурологической литературы по проблемам развития личностных компетенций обучающихся и формирования у них нравственных установок в условиях организации образовательного процесса; изучен и обобщен педагогический опыт применения игровых технологий в процессе организации практических занятий по учебным дисциплинам «Маркетинг», «Организация производства» и др.

Результаты и обсуждение. В психолого-педагогическом словаре понятие «установка» определяется как «готовность человека действовать в определенной ситуации на основе своего эмоционально-ценностного отношения к элементам данной ситуации; predisposedness субъекта к восприятию будущих событий и действий в определенном направлении» [2, с.119]. Установки способны обеспечивать целенаправленный характер соответствующей деятельности, в нашем случае – деятельности в сфере экономики и маркетинга, которая является основой целесообразной избирательной активности профессионала, работающего с потенциальными потребителями различного рода продукции с целью увеличения ее сбыта.

Проблема развития гуманистических установок у будущих специалистов актуальна и относительно проблемы формирования общих и специальных компетенций, которые можно связать с развитием у обучающихся умений принимать общечеловеческие духовно-нравственные ценности и реализовывать их в процессе профессиональной деятельности, в том числе компетенции ценностно-смысловой ориентации в мире и др.; отношения к общечеловеческим ценностям бытия, жизни, гуманизма, культуры, уважения к культуре и достижениям родной страны.

В развитии указанных компетенций важно опираться и на ценностно-смысловые ориентации, к которым относятся гуманность, доброта, трудолюбие, патриотизм, а также на компетенции социального взаимодействия с обществом, коллективом, семьей, друзьями, которые проявляются в таких качествах, как сотрудничество, толерантность, уважение и принятие другого человека в процессе осуществления профессиональной деятельности в сфере экономики, маркетинга и менеджмента.

На наш взгляд, актуальные направления исследований в области подготовки будущих профессионалов экономического профиля представлены различными игровыми методиками и технологиями.

По мнению исследователя Роже Кайуа [1], наиболее эффективным средством ознакомления с основами профессиональной деятельности, в том числе в области экономики является игра. Игра – это та ситуация, где человек может проявить себя, показать своё творчество и инициативу.

Игровые технологии направлены на подготовку людей, принимающих участие в деловых играх в качестве исполнителя определенной роли (например, исторического персонажа, героя литературного произведения, человека, выполняющего функции директора, менеджера, руководителя и т.д.) к решению задач, важных для будущей профессиональной деятельности, в том числе в сфере экономики, бизнеса и маркетинга. В дальнейшем это

может способствовать осуществлению переноса умений и навыков, полученных в процессе ролевой игры, на реальные ситуации взаимодействия человека с окружающими людьми в требуемой обстоятельствами обстановке.

Важным компонентом в успешном формировании профессиональных умений и навыков обучающихся является подготовка к участию в игровых практиках, которая осуществляется на практических занятиях по дисциплинам экономического профиля: «Маркетинг», «Экономическая безопасность предприятия», «Управление проектами на предприятии» и т.д.

Важным условием формирования гуманистических установок будущих специалистов экономического профиля является использование игровых образовательных ресурсов, под которыми в широком смысле слова мы понимаем средства обучения, разработанные и реализуемые с помощью компьютерных ресурсов.

Применение игровых технологий (деловых игр и др.) становится неотъемлемой частью учебного процесса по учебным дисциплинам «Маркетинг», «Организация производства» и др., т.к. позволяет в игровой, доступной и увлекательной форме формировать общие и специальные компетенции будущих экономистов, стимулировать их познавательную активность, развивать логическое мышление и творческие способности, а также позволяет каждому студенту развиваться в духе современности, даёт возможность качественно обновить образовательный процесс и повысить его эффективность. Они позволяют создавать различного рода интерактивные задания, дидактические игры, мультимедийные презентации, видеосюжеты, ролики, слайд-шоу, электронные лэпбуки и др. Студенты могут самостоятельно разрабатывать их с помощью программ SMART Notebook, VideoPad, Movavi Video и т.д.

Включение в игровые технологии различного текстологического материала, направленного на восприятие различных научных и литературных текстов в сфере экономики, маркетинга, менеджмента и т.д., их осмысление, обсуждение, проигрывание на практических занятиях имеет большое значение для формирования у студента общих и специальных профессиональных компетенций, а также развития у обучающихся гуманистических установок по отношению к будущим потенциальным субъектам профессионального взаимодействия в сфере экономики, маркетинга, антикризисного менеджмента. С этой целью могут быть организованы различные игровые и проблемные ситуации в рамках деловой игры, а также режиссерские игры, импровизации и др., являющиеся необходимым в подготовке студентов к участию в игровых методиках. Экономическая деятельность постоянно сопровождается налаживанием информационных и личностных связей специалиста со своим окружением: коллегами, потенциальными потребителями, конструктивное общение с которыми необходимо для обеспечения успешного решения поставленных задач.

Заключение. Вышесказанное позволяет сделать вывод о том, что современное образование в сфере экономики и маркетинга ориентировано на овладение экономической культурой как восхождением к всеобщему социальному опыту. Экономическое образование в современной цифровой среде должно быть направлено не только на передачу молодежи профессионально значимых экономических знаний и навыков, но и культурного наследия, способов самостоятельного освоения гуманистических ценностей в новых условиях информационного общества, реализовывая их в различных видах деятельности.

1. Кайуа, Роже. Игры и люди. Статьи и эссе по социологии культуры / Роже Кайуа; сост. Пер. с фр. И вступ. Ст. С. Н. Зенкина. – М. : ОГИ, 2007.

2. Психолого-педагогический словарь : ок. 2 000 ст. / сост. Е. С. Рапацевич. – Минск : Соврем. слово, 2006. – 928 с.

АКТУАЛЬНЫЕ ПРОБЛЕМЫ РЕАЛИЗАЦИИ ПРАВА НА ОБРАЗОВАНИЕ ДЕТЕЙ-МИГРАНТОВ

Тоголева А.С.,

*преподаватель ВГУ имени П.М. Машерова, г. Витебск, Республика Беларусь,
Научный руководитель – Ивашкевич Е.Ф., канд. пед. наук, доцент*

Ключевые слова. Дети-мигранты, права детей-мигрантов, право на образование.
Key words. Migrant children, the rights of migrant children, the right to education.

Большую роль в социализации детей-мигрантов в чужое общество играет доступ к образовательному процессу. Школа предоставляет возможность максимально быстро и комфортно интегрироваться в общество, в которое они или их родители переехали. Более того, образование является главным средством, с помощью которого дети-мигранты могут вырваться из бедности и получить средства для полноценного участия в жизни общества. Целью исследования является определение актуальных проблем при реализации права на образование среди детей-мигрантов, а также предложение путей их разрешения.

Материал и методы. Материалами для исследования послужили основные международные документы в сфере обеспечения прав детей и мигрантов, а также правоприменительная практика государств в их отношении. Методы исследования – формально-юридический и метод конкретного правового анализа.

Результаты и их обсуждение. Право на образование закреплено в ст. 28 и 29 Конвенции о правах ребёнка. Гарантированное в них право на начальное образование должно быть бесплатным и обязательным для всех. Обеспечение среднего и высшего образования зависит от ресурсов государства. В данных статьях также определены цели образования, среди которых упомянуты развитие личности ребенка, его талантов, умственных и физических способностей, воспитание уважения к правам человека и к родителям ребенка, его собственной культурной самобытности, языку и ценностям и др. [1]. Схожий подход закреплен и в ст. 22 Конвенции о статусе беженцев 1951 г., гарантирующей начальное образование каждому. Также по мере возможностей принимающей стороны беженцам будет предоставляться более благоприятное правовое положение [2]. Глобальный договор о безопасной, упорядоченной и легальной миграции 2018 г., который носит рекомендательный характер, также уделяет внимание рассматриваемому вопросу, напоминая, что доступ детей к образованию (п. 21g) является важным компонентом в защите несовершеннолетних мигрантов [3].

Именно образование может позволить детям беженцев и мигрантов повысить свой социальный статус в дальнейшем, а иногда и упорядочить свое пребывание в стране прибытия. Однако, практика показывает, что даже в тех случаях, когда право их на образование в целом признается законом, дискриминационная политика на самом деле может ограничить или лишить их его. Обоснование при этом может быть различным: отсутствие документов, удостоверяющих личность, необходимых для поступления в школу; необходимость сдать языковой экзамен, для чего требуется определённый уровень подготовки; отсутствие права на государственное финансирование; желаемый уровень образования не является для них обязательным и т.д. Дети также могут не желать посещать школу из-за страха быть запуганными или быть неспособными, потому что они вынуждены работать, чтобы выжить. Родители могут неохотно отдавать своих детей в школу из-за страха утратить свою культурную идентичность и традиционные ценности или быть раскрытыми властями, если их статус не подтверждён. Обеспечение полного доступа к образованию является не только правом человека, но и главным средством расширения возможностей детей беженцев для защиты их от маргинализации и оказания им помощи в поиске долгосрочных решений их проблем.

Тем не менее, по данным УВКБ ООН за 2020-2021 гг. только 68% детей из числа беженцев ходят в начальную школу, и лишь 37% из них продолжают обучение по достижении среднего школьного возраста [4]. Особую тревогу вызывает положение девочек-беженек, так как в некоторых принимающих странах лишь 10% из них получали общее среднее образование [5].

Однако, не всегда отсутствие доступа к образовательному процессу у детей связано с такими объективными причинами, как неразвитая система образования в принимающих

государствах или их дискриминационная политика по отношению к приезжим. Большое количество семей мигрантов отказывается отдавать своих детей в учреждения образования, боясь потерять свою культурную самобытность. Так, глава Совета по правам человека при Президенте России В.А. Фадеев в своем выступлении обозначил, что обеспечение образования детей является не правом, а обязанностью их законных представителей, за неисполнение которой следует ввести санкции, в том числе, возможно и лишение родительских прав [6]. Следует отметить, что лишение родительских прав в данном случае юридически невозможно, так как мигранты не являются гражданами страны пребывания.

Положительным шагом можно считать организацию обязательных подготовительных курсов для полноценной интеграции приезжих детей в местные учреждения образования. Данный вопрос сейчас прорабатывается в России Уполномоченным по правам ребенка и Советом по правам человека совместно с Минпросвещения. Отдельное внимание уделяется работе школьных психологов, прохождению ими дополнительной подготовки для работы с определенными категориями населения, в том числе семьями мигрантов для их успешной адаптации [7].

Заключение. В решении рассматриваемых проблем положительным моментом послужит, на наш взгляд, введение определённого количества квот на получение среднего, средне-специального и высшего образования для детей мигрантов и беженцев. Начальное образование должно быть предоставлено всем детям бесплатно, вне зависимости от их правового статуса. Государствам следует создать систему признания ранее полученных школьных аттестатов. Целенаправленные меры по устранению культурных и гендерных барьеров должны включать в себя оказание психологической помощи детям и проведение информационных кампаний, создание специальных групп для изучения государственного языка и культуры принимающего государства, проведение пробных занятий в обычных школах для постепенного введения детей-мигрантов в непривычную среду. Бесплатное предоставление школьной формы, канцтоваров и иных предметов, необходимых для образовательного процесса позволит многим детям беженцев и мигрантов реализовать свои способности. При этом государствам следует уважать право детей на сохранение своей культурной самобытности, родного языка и ценностей, что можно реализовывать посредством введения факультативных занятий по изучению истории, культуры и языка стран-происхождения детей.

1. Конвенция о правах ребенка от 20.11.1989 [Электронный ресурс]. – Режим доступа: https://www.un.org/ru/documents/decl_conv/conventions/childcon.shtml. – Дата доступа: 14.10.2023.
2. Конвенция о статусе беженцев от 28.06.1951 [Электронный ресурс]. – Режим доступа: https://www.un.org/ru/documents/decl_conv/conventions/refugees.shtml. – Дата доступа: 18.10.2023.
3. Резолюция, принятая Генеральной Ассамблеей 19 декабря 2018 года [Электронный ресурс]. – Режим доступа: https://www.un.org/en/ga/search/view_doc.asp?symbol=A/RES/73/195. – Дата доступа: 22.10.2023.
4. УВКБ: только 37 процентов детей-беженцев посещают среднюю школу [Электронный ресурс]. – Режим доступа: <https://news.un.org/ru/story/2022/09/1431431>. – Дата доступа: 20.10.2023.
5. Половина детей-беженцев не учится в школе [Электронный ресурс]. – Режим доступа: <https://news.un.org/ru/story/2020/09/1385092>. – Дата доступа: 03.10.2023.
6. Глава СПЧ предложил лишать родительских прав не отдающих детей в школу мигрантов [Электронный ресурс]. – Режим доступа: https://lenta.ru/news/2023/03/13/fadeev_migranty/. – Дата доступа: 24.10.2023.
7. Поддержано предложение помочь в адаптации детям мигрантов [Электронный ресурс]. – Режим доступа: <https://lenta.ru/news/2022/09/14/dmigr/>. – Дата доступа: 03.11.2023.

СОВРЕМЕННЫЕ АСПЕКТЫ ГОСУДАРСТВЕННОЙ ПОДДЕРЖКИ ТУРИЗМА В РОССИИ

Тугуши В.А.,

аспирант РЭУ имени Г.В. Плеханова, г. Москва, Российская Федерация

Научный руководитель – Максимов Д.А., д-р экон. наук, доцент

Ключевые слова. Туризм, правительственные проекты, математические модели, гастрономический туризм.

Key words. T-ourism, government projects, mathematical models, gastronomic tourism.

Россия характеризуется огромной площадью, что расширяет спектр климатических зон и в том числе природных ресурсов. Указанный фактор благоприятно воздействует на

широкий выбор продукции. Благодаря широкому географическому диапазону в каждом регионе есть особенные товары и продукты. Так, в каждой локации существуют особые возможности испытания кулинарных впечатлений за счет разнообразия местной кухни, а блюда всегда отражают какую-либо специфику местности. Учитывая приведенные аспекты, туристические организации могут вступить в сотрудничество с локальными заведениями с целью формирования уникальных гастрономических предложений.

В Москве организуют разноплановые гастрономические мероприятия, чтобы туристы и гости города попробовали традиционную кухню: щи, окрошку и пр. Важно обратить внимание на то, что в столице регулярно осуществляют мероприятия международного уровня. Помимо всего вышеприведенного, Москве характерно достаточно частое проведение ярмарок и гастрономических фестивалей. На них гости могут прочувствовать местную культуру и попробовать натуральные продукты.

Второй столицей России называют красивейший город Санкт-Петербург, которому тоже характерно вкусовое разнообразие. Санкт-Петербург переполнен ресторанами, где подают традиционные закуски и блюда. Зачастую заведения прибегают к литературной концепции, что позволяет туристу еще лучше прочувствовать атмосферу вдохновения города. Нередко именно здесь организуют кулинарные фестивали и мастер-классы: в Петербург на регулярной основе приезжают туристы не только из России, но и из других стран.

Целью работы является выявление особенностей развития современного туризма в России и форм государственной поддержки данной отрасли экономики

Материал и методы. Проведен детальный анализ нормативных правовых актов, регламентирующих туристическую сферу в России, а также анализ показателей выбора туристического направления. Полученные данные были систематизированы и обобщены для выявления общих закономерностей и рекомендаций по государственной поддержке туризма в России.

Результаты и их обсуждение. За прошедшие несколько лет востребованность внутреннего туризма становится всё актуальнее для самих граждан России. Представленное туристическое направление стало набирать обороты в период распространения пандемии. После длительного карантина не все страны были готовы к принятию туристов, в связи с чем россияне стали открывать для себя просторы родных земель. В 2022 г. Россия стала существовать в условиях новых реалий: многие европейские страны и Соединенные Штаты сформировали перечень санкций. Данный аспект негативно повлиял на международный туризм, однако внутренний получил новый вектор развития.

Для туристических агентов и операторов вышеприведенные обстоятельства не помеха для эффективной реализации профессиональной деятельности. Путешествия по России имеют множество перспектив, в стране множество мест с уникальной историей и завораживающими видами. Тем не менее, сотрудники, работа которых специализировалась непосредственно на международных поездках, могут многое потерять. Как следствие государство планирует оказывать поддержку организациям, осуществляющим туристическую деятельность.

В первую очередь важно выделить такое нововведение, как отмена НДС. Данное правило может действовать в течение пяти лет как для туристических фирм, так и для организаций, чья деятельность связана с гостиничной сферой. Отмена НДС была введена в 2022 году. Планируется, что благодаря этой возможности компании смогут рассчитаться с задолженностями и закрыть материальные потери, которые произошли из-за внезапного оттока туристов, который неизбежен в связи с большим количеством санкций. Помимо всего вышеприведенного, с помощью этого нововведения представится возможность возникновения новых компаний, базирующихся на туристической отрасли. Предприниматели из гостиничной сферы смогут находить инвесторов, улучшать жилищные условия для путешественников. В случаях, когда улучшается качество гостиниц, значительно увеличивается туристический спрос. При проектировании новых объектов или реконструкции действующих средств размещения необходимо представлять, для кого предназначена гостиница, какой должна быть, провести предварительные исследования [1]. Таким образом, приоритет с зарубежных курортов плавно перенесется на отечественные туристические направления.

Федеральный проект «Развитие туристической инфраструктуры» как часть национального проекта «Туризм и индустрия гостеприимства» рассчитан на 2022–2024 гг. За это время компании и предприниматели получают финансовую помощь в трех направлениях:

1. Субсидии на проекты, которые направлены на совершенствование рынка.
2. Субсидии на строительство модульных средств размещения.

3. Субсидии на обустройство пляжей, локальных точек в малых населенных пунктах, доработку и создание национальных турмаршрутов.

По первому направлению можно получить до 3 млн рублей при условии вложения в проект не менее 30% собственных средств. Деньги можно потратить на оборудование, объекты развлекательной инфраструктуры, прокатное снаряжение, спортивный инвентарь. Также можно обустроить круглогодичный бассейн, создать электронный экскурсионный маршрут, а также адаптировать объекты для людей с ограниченными возможностями здоровья.

Второе направление подразумевает собой грант размером до 3,5 млн рублей при доле собственных вложений 30%. Деньги пойдут на покупку жилых модулей, санитарных секций, зон рекреации, а также средств визуальной навигации.

По третьему направлению можно получить до 9,3 млн рублей. Параметры софинансирования нужно уточнять при подаче заявки [2].

Федеральное финансирование позволит провести в 2023 году множество мероприятий в 36 регионах России. Всего на эти цели будет направлено 638 млн рублей. Субсидии получают регионы, чьи проекты прошли конкурсный отбор. В их числе – фестиваль музыки и фейерверков «Столица закатов» в Нижнем Новгороде, этногастрономический фестиваль «Ноябрьфест» в Крыму, Уфимский международный марафон, познавательный этногастрономический фестиваль «ВиноГрад» в Псковской области» [3].

Однако для развития туристических направлений необходим спрос со стороны покупателей. Спрос – это платежеспособная потребность или сумма денежных единиц, которую покупатели могут и намерены заплатить за нужный товар или услугу. Закон спроса звучит так: при неизменности всех прочих параметров снижения цены ведёт к увеличению спроса и наоборот [4].

Если мы обратимся к пирамиде Маслоу, которая состоит из 7 уровней, то при выборе направления туризма человек будет выбирать на основе этой пирамиды. Основой будет получение информации по тому или иному направлению гастрономического туризма, источниками которого могут случить: рекомендации знакомых, общедоступные источники, коммерческие источники, эмпирический опыт. После сбора информации потребитель начинает оценивать варианты — какому месту отдать предпочтение, а какой меньше подходит для решения его проблемы. Как именно происходит процесс оценки, зависит от товара или услуги, особенностей психологии и характера покупателя и других факторов [5].

Для расчета спроса на туристические услуги на примере Краснодарского края предлагается рассмотреть экономико-математическую зависимость показателей при выборе отдыха в определенном регионе на основе предпочтений потребителя. Обозначим Y спрос на туристические услуги в выбранном регионе, тогда мы получаем следующую формулу:

$$Y = f(a, b, c, d, e, f, g),$$

где: a – экономические возможности покупателя, b – санкционные составляющие, c – логистическая доступность региона, d – безопасность, e – разнообразные направления туризма внутри региона, f – питание и особенности местной кухни, g – места размещения в регионе.

Согласно показателям выше, для потребителя важен определенный набор показателей, из которого будет складываться его путешествие. Каждый из этих показателей можно подробнее рассмотреть ниже в таблице.

Таблица – Описание показателей

Показатель	Объяснение
a	Покупатель опирается на свои финансовые возможности, чтобы комфортно провести время на отдыхе.
b	В каждом регионе существуют свои законы, к которым надо относиться с должным уважением.
c	Доступность региона также влияет на турпоток. При хорошо развитой доступности туристам будет легче добираться до интересных их мест.
d	Одно из основных критериев при выборе направления. В ранее упомянутой пирамиде Маслоу безопасность для человека играет одну из самых ключевых ролей.
e	Каждый регион уникален своим ландшафтом и разными направлениями для туризма: активный, гастрономический, детский и т.д.
f	В каждом регионе России есть свои уникальные блюда, которые редко встретишь в других местах, поэтому разнообразному питанию также уделяется важное внимание
g	Места размещения и уровень обслуживания играет одну из ключевых ролей при выборе места для ночлега. На это могут влиять многие факторы, в том числе отзывы постояльцев, которые ранее останавливались в этом месте. В оценку могут входить такие показатели, как: обслуживание, питание, расположение отеля, номер, уборка и многие другие.

Заключение. В настоящий момент времени экономическое положение туристической сферы деятельности до сих пор пожинает последствия пандемии и внедренных санкций. Многие туристические организации, которые ориентировались на международные масштабы, сменяют вектор деятельности на внутренний туризм и настраивают связи с теми странами, где у соотечественников есть доступ и возможность к посещению. В представленных обстоятельствах государству требуется повлиять на перемены в исследуемой нами сфере. Безусловно, самыми востребованными будут те фирмы, чья деятельность сосредотачивается на внутренних путешествиях, поскольку развитие этой области позитивно воздействует на экономику России.

1. Никольская, Е.Ю. Проектирование гостиничной деятельности /Е.Ю. Никольская, Л.А.Попов. – Москва: РЭУ им. Г.В.Плеханова, 2016.- С. 5.

2. Субсидии в сфере туризма// национальные проекты URL: <https://национальныепроекты.рф/news/subsidii-v-sfere-turizma> (дата обращения 28.10.23).

3. Правительство направит 638 млн рублей на поддержку и развитие событийного туризма в регионах// Правительство России URL: <http://government.ru/news/47744/> (дата обращения 28.10.23).

4. Спрос и величина спроса. Закон спроса// StudFiles URL: <https://studfile.net/preview/5360202/page:10/> (дата обращения 01.11.23).

5. Как потребитель принимает решение о покупке// Электронный журнал «Контур» URL: <https://kontur.ru/articles/6063> (дата обращения 01.11.23).

THE MAIN APPROACHES TO THE RESEARCH OF THE INFORMAL ECONOMY

Ulasevich Yu.V.,

young scientist of BSEU, Minsk, Republic of Belarus

Scientific supervisor – Makhanko L.S., Doctor of Economics, Associate Professor

Key words. Informal economy, economic practice, state regulation of the economy, segmentation, legislation.

Currently, the informal economy is at the center of scientific discussion. It is difficult to imagine an analysis of the socio-economic situation of the world economy that ignores the problem of the informal economy. The common knowledge of the term serves as the basis for multiple approaches to its definition. However, the term itself has its own history. At the same time, it is obvious that the direct transfer of definitions and meanings is hardly justified.

Informal economy is a concept of world science, but its conceptualization has a lot of national versions. Western countries began to be interested in the informal economy. They singled out the informal sector as a key element in explaining the survival of the general population. However, the interest of Western researchers didn't fit into the concept of «sector». The variety of issues appealing to different hypostases of informality has led to the development of a whole range of directions and, as a result, to the fundamental expansion of the concept of informal economy.

The purpose of the research is to consider the main stages of the development of the concept of «informal economy», to determine the specifics of this category, as well as to characterize the zones of formal and informal regulation of the economy.

Material and methods. To address this issue, international researches have been analyzed. As a result, the main characteristics of the informal economy, as well as areas of economic practice, were identified. The methods of induction and deduction, as well as comparison and description are used in the work.

Findings and their discussion. At the initial stage of research, that is, in the second half of the XIX century. the concept of «informal economy» was synonymous with the concept of «informal sector». This phenomenon has been analyzed and terminologically fixed in researches aimed at developing countries. The classic image of a capitalist firm did not at all correspond to the principles of organizing the activities of such entities. Under these conditions, the concept of the «informal sector» has united diverse forms of employment based on informal, personalized relationships with consumers, employees and creditors.

Among the main researches of the informal sector, the following can be distinguished: the «duality» of the economy (the idea of J. Boeke) – the similarity of a part of the market economy [1]; the two-sector development model of A. Lewis - the division of the sector of modern capitalist firms with a focus on maximizing profits with ambiguous motivation; the two-sector system of equations of economic equilibrium in the «dual» economy of J. Harris and M. Todaro; the concept of a «market» and «branded» economy according to K. Girtz's law – a model of decision-making in conditions of competition and protection of the law [2]; the concept of the «informal sector» by K. Hart's rejection of the structure of formal opportunities, people from the bottom of the urban proletariat are looking for informal ways to increase their income [3].

K. Hart, in his research «Urban unemployment in Africa», based on the research of employment in Ghana, defined the thesis: «The poor are not unemployed, and the informal economy is a self-organization of people who are excluded from participating in the benefits of the state, and, accordingly, they are forced to create their own ways of survival». The scientist pointed out the existence of the informal sector back in 1970, when the only institution for mobilizing economic resources was the state [3].

To date, it has been established that the informal economy has the following characteristics: expansion, directly proportional to economic growth; it is the main place of production of goods, provision of services and provision of work for low-income groups; there is a relationship with the formal economy, on which, accordingly, it depends; it tends to grow due to a reduction in formal hiring, and it does not correlate with the surplus of labor in the market; with the reduction of barriers to the formal sector and with the provision of significant benefits, informal workers will gain interest in legalization; it does not exclude the presence of stable, flexible and rapidly developing organizations [4].

There are two approaches to the research of the informal economy: sectoral and institutional. The sectoral considers the informal as something that is outside of state control, accounting and taxation, that is, it is not an activity regulated by the authorities. In this case, economic practice is divided into two sectors – formal and informal. Since informality becomes a response to coercion on the part of the state, the question is raised about the level of permissible regulation, the recognition of the legitimacy of which on the part of society is checked by the relative size of the informal economy, showing whether economic entities prefer to be "inside" or "outside" the system regulated by the state [4].

Institutional presents informality as a cross-cutting characteristic of economic practice. The behavior of any economic entity is subject to informal rules. At the same time, there is no division of reality into formal and informal, that is, the division of institutions into formal and informal.

Informality is considered not as a type of management localized according to a certain principle, but as the nature of economic relations, not limited to a certain area and fundamentally possible and necessary in any institutional environment [4, 5].

Within the framework of the stated institutional perspective, the most effective approach is the segmentation of the informal economy by S. Y. Barsukova: the informal economy is presented as an economic activity that is not fully or partially regulated by legislation «contrary to the law» (techniques and schemes are used to ignore the norms of legislation in the field of management) and «beyond the law» (based on the principle of not regulated by the norms of legislation) [4].

For the institutional analysis of economic practice, it is important to understand that the objects of formal and informal regulation largely coincide. Real economic life exists as a complex hybrid of various institutional mechanisms. Depending on the ratio of formal and informal regulatory mechanisms, it is possible to distinguish zones of economic practice, which are shown in the figure below.

Table – Formal and informal regulation of economic practice

Formal economic regulation			
Zone 1	Zone 2: legal practice	Zone 3: shadow and criminal practice	Zone 4: non-market household exchanges and the home economy
Informal economic regulation			

Note – Source: author's own development based on [6]

In zone 1, formal regulation is absolute, that is, it is not adjusted by informal norms. In practice, there is no such area [6]. Zone 2 is formed by economic activity that has two regulatory regimes – formal and informal, but at the same time the formal mechanism dominates. This means that informal institutions do not contradict formal ones (laws and contracts), acting as their complement, making law-abiding more acceptable from the point of view of habitual forms of behavior, acting as a socio-cultural correction of formal regulation. This area of economic practice should be called legal economics [6]. Zone 3 also has two regulatory regimes, but here informal norms compete with formal rules, replacing and displacing them, for example, a formal labor contract with an employee is replaced by an oral agreement, and instead of a lawsuit, criminal law enforcement agencies are turned to arbitration [6]. Zone 4 is formed by the undivided informal regulation of the economy, which is a system of stable algorithms for solving economic problems independently developed by economic agents on the basis of established traditions. This segment is represented by non-market exchanges of households and the home economy [6].

Conclusion. Thus, the institutions of the informal market economy, which belong to the shadow and criminal, create an alternative to formal institutions of property rights, management schemes and rules for the exchange of goods, and also make up for the lack of formal rules. The institutions of the non-market informal economy, in which the household sector is involved when using reciprocal relations, determine the rules for choosing partners, forming a resource base, economic interaction and legitimization of privileges.

1. Боеке, J.N. Economics and economic policy of dual societies / J.N. Boeke. – New York: NY., 1953. – P. 76.
2. Geertz, C. Peddlers and prices: Social change and economic modernization in two Indonesian towns / C. Geertz. – Chicago: University of Chicago Press, 1963. – P. 88.
3. Hart, K. Informal economy opportunities and the urban employment in China / K. Hart // Journal of Modern Africa Studies. – 1973. – № 11. – P. 79.
4. Barsukova, S. Yu. Неформальная экономика: учеб. пособие / S. Yu. B Barsukova. – М.: Publishing House of the Higher School of Economics., 2009. – 255 p.
5. Granovetter, M. The Strength of Weak Ties / M. Granovetter // American Journal of Sociology. – 1973. – №7. – P. 92.
6. Polanyi, K. Экономика как институционально оформленный процесс // К. Polanyi // Western Economic Sociology: A Textbook of Modern Classics – М.: ROSSPEN, 2014. – 455 p.

ТЕОРЕТИЧЕСКИЕ И ПРИКЛАДНЫЕ АСПЕКТЫ ФИЗИЧЕСКОЙ КУЛЬТУРЫ, СПОРТА И ТУРИЗМА

СРАВНИТЕЛЬНЫЙ АНАЛИЗ РЕЗУЛЬТАТИВНОСТИ ВЫСТУПЛЕНИЙ ОТЕЧЕСТВЕННЫХ И ЗАРУБЕЖНЫХ ПЛОВЦОВ-КРОЛИСТОВ СПРИНТЕРОВ НА ОЛИМПИЙСКИХ ИГРАХ

Верещагин А.А.,

*молодой ученый ВГАФК, г. Волгоград, Российская Федерация
Научный руководитель – Сазонова И.М., канд. пед. наук, доцент*

Ключевые слова. Пловцы-кролисты, спринтеры, результат, олимпийские игры, анализ.
Key words. Freestyle swimmers, sprinters, results, Olympic Games, analysis.

Дистанции вольного стиля наиболее широко представлены в олимпийской программе соревнований по плаванию. Их протяженность отличает существенное разнообразие от спринтерской 50-ти метровой дистанции до стайерских полутора тысяч в бассейне и марафонской дистанции 10 км в плавании на открытой воде.

Рассматривая исторический аспект достижений пловцов на дистанциях вольного стиля, следует отметить их существенные различия как технического, так и временного характера. Динамика спортивных результатов, как у отечественных, так и зарубежных спортсменов, характеризовалась спадами и подъемами, периодами относительной её стабилизации. Эти изменения специалисты связывали с совершенствованием методики подготовки спортсменов, научно-техническим прогрессом, изменениями правил спортивных соревнований и целым рядом других факторов [1,2,3].

Однако анализ данных специальной литературы позволяет говорить об эпизодичности анализа результативности соревновательной деятельности пловцов-кролистов и фрагментарности имеющихся данных.

Цель исследования – усовершенствовать процесс подготовки отечественных пловцов-кролистов спринтеров высокой квалификации на основе сравнительного анализа результативности выступления отечественных и зарубежных спортсменов на олимпийских играх на дистанциях вольного стиля.

Материал и методы. Для решения поставленной цели использовались следующие методы: анализ научно-методической литературы, педагогическое наблюдение, анализ протоколов спортивных соревнований, методы математической статистики.

Результаты и их обсуждение. Анализ динамики показателей на дистанциях 50 и 100 м вольный стиль выявил существенное отставание россиян от лидеров и призеров соревнований (рис. 1 а) и б)).

На дистанции 50 метров разница между лидерами и русскими спортсменами составляла в среднем 0,84 с. На стометровой дистанции только в 2020 году результаты россиян приблизились к тройке сильнейших пловцов олимпийских игр. В итоге следует отметить, что российские пловцы спринтеры на дистанции 50 метров вольный стиль не способны конкурировать с представителями других стран, а на дистанции 100 метров должны сохранить и улучшить имеющиеся достижения 2020 года.

Динамика результатов сильнейших пловцов мира и российских спортсменов на Олимпийских играх на дистанции эстафетного плавания 4x100 м вольный стиль имеет скачкообразный характер (рис. 2).

С 2004 по 2008 год выявлен резкий скачок результатов и их последующий регресс. Результаты, показанные в 2020 году, не достигли уровня 2008 года, кроме того в период с 2016 по 2020 год наблюдается улучшение результата. Показателей российских пловцов существенно прогрессировали в период с 2004 по 2012 год, показав третий результат в мире в 2012 году. Последующие результаты имеют тенденцию к ухудшению, поскольку разница

в 2020 году составила +3,23 с. Это указывает на необходимость детального анализа соревновательной деятельности и подготовленности спортсменов, совершенствования систем подготовки и отбора спортсменов на всех этапах многолетнего совершенствования и в состав национальной сборной команды страны.



а)

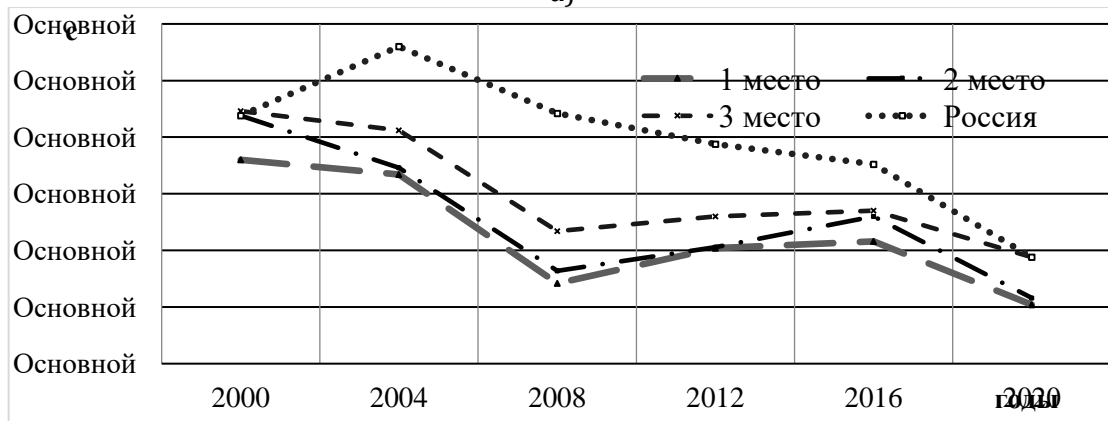

б)

Рисунок 1 – Динамика спортивных результатов сильнейших пловцов мира и российских спортсменов на Олимпийских играх на дистанциях 50 и 100 м вольный стиль в период с 2000 по 2020 г.г.



Рисунок 2 – Динамика спортивных результатов сильнейших пловцов мира и российских спортсменов на Олимпийских играх на дистанциях эстафетного плавания 4x100 м вольный стиль в период с 2000 по 2020 г.

В таблице представлен медальный зачет по сумме трёх дистанций (50 м, 100 м, эстафета 4x100 м вольный стиль) сильнейших команд мира.

Таблица – Количественная характеристика результативности выступлений сильнейших команд на спринтерских дистанциях на Олимпийских играх в период с 2000 по 2020 г.

Место	Страна	Золото	Серебро	Бронза	Общее
1	США	10	3	5	18
2	Франция	3	5	1	9
3	Австралия	2	3	4	9
4	Бразилия	1		4	5
5	Нидерланды	2	1	1	4
6	ЮАР	1	1	1	3
7	Россия		1	2	3

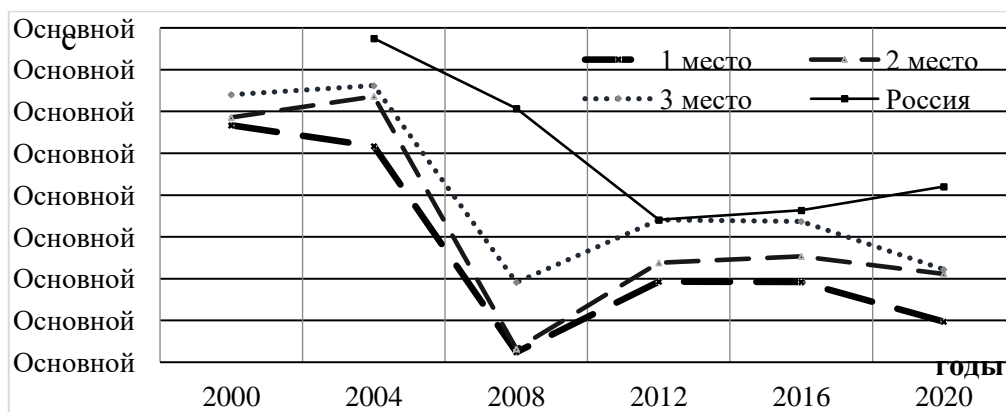
Анализ полученных данных позволяет заключить, что наибольшее количество медалей имеет сборная команда США – 18, из которых 10 золотых и половина из них завоеваны в суперспринте. Второе место занимает команда из Франции – 9 медалей и на третьем месте находятся спортсмены из Австралии. Россия находится на седьмом месте, завоевав три награды (одна серебряная и две бронзовых), причем серебряная медаль датирована 2000 годом на дистанции 100 м вольный стиль, а две бронзовые награды в 2012 году в эстафетном плавании и в 2020 на дистанции 100 м вольный стиль.

Заключение. Обобщение результатов анализа динамики на спринтерских дистанциях показало положительную динамику результатов до 2008 года, после которого последовал регресс достижений. Только к 2020 году спортсмены сумели выйти на достижения 12-летней давности, что связано с результатами научно-технического прогресса, выраженного в применении современных технологий гидрокостюмов. Российские пловцы показывают существенное отставание от лидеров на дистанциях 50 м вольный стиль, а в последние годы и эстафетном плавании. Только на дистанции 100 метров приблизились к тройке лучших спортсменов мира, завоевав в 2020 году бронзовую медаль олимпийских игр.

1. Викулов, А.Д. Анализ выступления российских пловцов на Играх XXX Олимпиады в Лондоне / А. Д. Викулов [и др.] // Ярославский педагогический вестник. – 2012. – № 4. – Том II. (Психолого-педагогические науки). – С. 125–133.

2. Витошкин, В.А. Модельные характеристики спортсменов различной квалификации в системе управления спортивной тренировкой / Витошкин В.А., Пасичниченко В.А. // Проблемы спорта высших достижений и подготовки спортивного резерва: Тез. докл. Респ. науч.-практ. конф. - Минск, 2016. – С. 114-115.

3. Красников, А.А. Тенденции в многолетней динамике индивидуальных спортивных достижений / А.А. Красников // Сборник трудов ученых РГУФК : материалы науч. конф. проф.-преподават. и науч. состава РГУФК (Москва, 15-17 февр. 2006 г.) / Рос. гос. ун-т физ. культуры, спорта и туризма. – М., 2006. – С. 69-73

ИННОВАЦИОННЫЕ ПЕДАГОГИЧЕСКИЕ ТЕХНОЛОГИИ ОБУЧЕНИЯ В СФЕРЕ ФИЗИЧЕСКОЙ КУЛЬТУРЫ И СПОРТА В ВУЗЕ

Зенина Л.И.,

*молодой ученый Воронежской государственной академии спорта, г. Воронеж,
Российская Федерация*

Научный руководитель – Чурикова Л.Н., канд. пед. наук, профессор

Ключевые слова. Инновации, методы, физическая культура, спорт.

Key words. Innovations, methods, physical culture, sports.

С учетом непрерывного развития технологий и процесса цифровизации образования, все большее значение приобретают новые инструменты, такие как виртуальная реальность, дистанционные образовательные платформы, мобильные приложения и другие современные технологии. Их использование является ключевым фактором в улучшении качества обучения и тренировок в спортивных учебных заведениях. Это доказывает актуальность данной темы в современной образовательной среде в области физической

культуры и спорта. Кроме того, развитие этих инновационных методик может существенно повысить эффективность обучения и тренировок.

Употребление таких инновационных методов позволяет студентам получать доступ к новым образовательным подходам, улучшать свои навыки, повышать мотивацию и результативность занятий спортом. Также они помогают тренерам и преподавателям более эффективно контролировать прогресс обучающихся и настраивать учебные программы в соответствии с индивидуальными потребностями.

Цель данного исследования заключается в анализе различных методов и подходов, которые способствуют эффективному обучению учащихся, развитию их знаний в области спорта, повышению уровня физической подготовки и формированию профессиональных навыков.

Материал и методы. Материалом послужили литературные источники по теме исследования. Использован метод сравнительного анализа и общенаучные методы – описания, обобщения и наблюдения.

Результаты и их обсуждение. Современные инновации проникли во все сферы жизни общества, в том числе и в образование. Меняющаяся динамика общества приводит к появлению новых взглядов на современное образовательное пространство.

Основная цель инновационных образовательных технологий заключается в подготовке личности к существованию в постоянно меняющемся мире. Это предполагает ориентацию учебного процесса на максимальное развитие потенциальных возможностей личности и их практическое применение с использованием инновационных механизмов и креативных подходов к решению задач. Идея заключается в том, чтобы креативность стала нормой для каждого человека. Изучение показывает, что эффективными методами обучения являются активные практические занятия, групповые проекты, игровые формы работы, ролевые задания, проблемно-ориентированное обучение, созерцательные анализы и другие современные подходы.

Образовательные технологии появились в начале 60-х годов 20 века. Образовательная технология – это совокупность средств и методов, воплощающих процессы воспитания и обучения, тем самым достигая определенных образовательных целей. Данное определение является одним из многих определений понятия «педагогическая технология».

Педагогическая технология в сфере физической культуры охватывает собой систематический способ планирования, осуществления и оценивания деятельности обучения с учетом использования технических средств и человеческого фактора для более эффективного процесса получения знаний. Как говорят многие исследователи, технология приближает педагогику к точным наукам, а практику преподавания делает более организованной и управляемой.

В высших учебных заведениях физическая культура представлена как учебная дисциплина, являющаяся важным компонентом целостного развития личности. Физическая культура выполняет свои образовательные и развивающие функции в процессе целенаправленного педагогического процесса физического воспитания.

При проведении занятий в Институте нужно вести контроль за функциональным состоянием организма учащихся с учетом их индивидуальных и возрастных особенностей. Подбирать физические упражнения следует дифференцированно, используя принципы постепенности, систематичности и доступности. Процесс овладения двигательными умениями и навыками студентами также зависит от их сознательности, активности и профессионального профессионализма педагога.

Особенное значение при проведении учебных занятий приобретает проблема дозирования физической нагрузки с учетом состояния самочувствия и физиологического развития студентов.

Личностно-ориентированная методика обучения способствует в создании творческой атмосферы на занятии, а также формирует нужные условия для развития индивидуальных возможностей учащихся [2,3]. В своей работе много внимания нужно уделять развитию практических способностей, нужных в жизни, сознательному, активному отношению студентов к урокам физкультуры, объясняя при этом значение систематических и

регулярных занятий физическими упражнениями. Чтобы достигнуть производительности занятия, надо ориентироваться на личный подход к студентам, на создание ситуации, в которой обучающийся нацелен на творческий поиск и самоопределение. Таким образом, к последним актуальным направлениям в сфере современных технологий воспитания стоит отнести: здоровье сбережение; разно уровневые технологии; дифференцированные технологии; информационно-коммуникативные технологии

Существенным преимуществом современных технологий физического воспитания является то, что они привлекательны в первую очередь для учащихся, что повышает спортивную мотивацию и интерес к занятиям. Ограниченность ресурсов предложения также влияет на общую готовность образовательных учреждений к возможности внедрения усовершенствованных традиционных технологий организации физической активности. Инновации также являются барьером. Чтобы использовать современные технологии, педагог должен понимать и осознавать их важность, что логически потребует от него дальнейшего развития в этих технических областях.

Изучив научно-методическую литературу, мы перечислили лишь некоторые инновационные подходы в области спорта:

- Используйте интерактивные методы обучения, такие как групповые дискуссии, ролевые игры и проектные мероприятия. Это помогает мотивировать студентов и развивать у них способность критически мыслить и работать самостоятельно, после изучения научно-методической литературы перечислим лишь некоторые инновационные подходы в области физического воспитания и спорта:

- Используйте интерактивные методы обучения, такие как групповые дискуссии, ролевые игры и проектные мероприятия. Это помогает активизировать учащихся и развить у них способность критически мыслить и работать самостоятельно;

- Применять технологии дистанционного обучения для расширения доступа к знаниям и учебным ресурсам, а также организации самостоятельной работы студентов;

- Внедрить современные спортивные технологии, такие как видеонализ, биомеханические системы управления движением, электронные тренажеры и т.д., для повышения технико-тактического уровня спортивной подготовки;

- Использовать специализированные приложения и программы для мониторинга физической активности студентов, анализа их показателей и разработки индивидуальных планов тренировок;

- Внедрение биометрической системы контроля физических показателей студентов, таких как пульс, артериальное давление и уровень кислорода в крови, для более точного контроля физического состояния студентов;

- Использовать онлайн-платформы для обучения и обмена знаниями между студентами и преподавателями, что способствует расширению образовательных возможностей и обмену опытом;

- Разработка сетевых и мультимедийных технологий для онлайн-трансляции спортивных соревнований, тренировок и мастер-классов, позволяющих участвовать студентам из любой точки мира;

- Использовать специализированные электронные учебные материалы, такие как видеокурсы, интерактивные учебные материалы и онлайн-курсы, чтобы студенты могли более эффективно усваивать материал;

Эти методы и подходы создали хорошие условия для преподавания спорта в колледжах и вузах, а также способствуют развитию спортивного мастерства студентов, повышению уровня физической подготовленности, формированию профессиональных способностей.

В результате использования описанной выше методики мы получаем:

- Раскрыть всесторонние способности учащихся;
- повысить интерес и энтузиазм учащихся к предмету;
- Научить студентов стать более уверенными в себе;
- Научить студентов применять полученные знания в повседневной жизни;
- Улучшить качество знаний учащихся.

Заключение. Использование инновационных технологий в обучении физическому воспитанию направлено, прежде всего, на обновление учебного процесса для повышения интереса людей к спорту и повышения уровня процесса физического воспитания для сохранения здоровья и достижения высокого уровня физического воспитания.

1. Васенков, Н.В. Инновационные методы преподавания физической культуры в вузе / Н.В. Васенков, Э.Ш. Миннибаев // Современные тенденции развития науки и технологий. - 2016. № 10-7. С. 72-75.

2. Лихачев, О.Е. Интерактивное обучение в физическом воспитании студентов вуза / О.Е. Лихачев, Ю.В. Шиховцов, И.В. Николаева // Здоровье нации: современные ориентиры в физическом воспитании учащейся молодежи: материалы Всероссийской заочной научно-практической конференции, 15 апреля 2013, Самара. С. 44-46.

3. Мокеева, Л.А. Физическая культура в вузе: интерактивные методы обучения / Л.А. Мокеева, Ю.В. Шиховцов, И.В. Николаева // OlympPlus. Гуманитарная версия. - 2015. - № 1. - С. 82-84.

4. Николаев, П.П. Мониторинг и современные технологии в процессе организации занятий силовым троеборьем в вузе / П.П. Николаев, И.В. Николаева // Теория и практика физической культуры. 2017. № 11. С. 89.

КОМПЕТЕНТНОСТЬ ПЕДАГОГИЧЕСКИХ КАДРОВ, РАБОТАЮЩИХ В ГРУППАХ ПРОДЛЕННОГО ДНЯ В НАЧАЛЬНОЙ ШКОЛЕ, В ВОПРОСАХ ПРОФЕССИОНАЛЬНЫХ ЗНАНИЙ И ПРОБЛЕМАХ ОРГАНИЗАЦИИ ФИЗИЧЕСКОГО ВОСПИТАНИЯ

Льмарева С.И.,

*молодой ученый Смоленского государственного университета спорта,
г. Смоленск, Российская Федерация*

Научный руководитель – Виноградова Л.В., канд. мед. наук, доцент

Ключевые слова. Инклюзия, учащиеся начальных классов, группа продленного дня, адаптивная физическая культура.

Key words. Inclusion, primary school students, extended day group, adaptive physical education.

На современном этапе развития системы образования Российской Федерации одной из главных задач является создание условий для развития личности каждого ребенка в соответствии с его психическими и физическими особенностями, возможностями и умениями. В связи с этим все более признанной и распространенной становится модель инклюзивного образования детей, которая предполагает такую форму обучения, при которой ребенку, независимо от имеющихся физических, социальных, эмоциональных, психических, языковых, интеллектуальных и других характеристик, предоставляется возможность обучаться в общеобразовательных учреждениях вместе с нормально развивающимися сверстниками [3].

Физическая культура обладает огромным потенциалом с точки зрения инклюзии, которая благодаря рационально организованной двигательной активности, основанной на сохраненных функциях, остаточном здоровье, природных ресурсах и духовных силах, позволяет максимально использовать возможности организма и личности для полноценной жизни, самовыражения и творчества любого ребенка, независимо от уровня его здоровья и исходных физических возможностей [1].

Одним из способов реализации инклюзивного подхода в организациях образования является функционирование групп продленного дня. Однако эффективность физкультурно-оздоровительной работы в группах продленного дня во многом определяется уровнем профессиональной компетентности воспитателей-педагогов [2], работающих в таких группах, что определило актуальность и направленность исследования.

Целью исследования явилось создать представление об уровне компетентности педагогических работников начальной школы в вопросах профессиональных знаний и проблемах организации физического воспитания в группах продленного дня, в том числе работающих в системе инклюзивного образования.

Материал и методы. Был проведен опрос педагогов-воспитателей учреждений общего среднего образования, в котором приняли участие 17 педагогов-воспитателей

женского пола, работающих в группах продленного дня, в том числе с детьми с ограниченными возможностями здоровья. Среди опрошенных 40% имели педагогический стаж от 1 до 5 лет, 30% респондентов - 5-10 лет, 20% - 10-15 лет, 10% -15-20 лет и 4,9% - 20-30 лет.

Воспитателям средних школ была предоставлена разработанная нами анкета, состоящая из 13 вопросов, касающаяся профессиональной компетентности педагогов в вопросах физического воспитания детей в условиях функционирования группы продленного дня.

Результаты и их обсуждение. Анализ анкет показал, что более 90% учителей не имеют специального физического образования, и только 9% респондентов имеют его. На вопрос: "Считаете ли вы свои знания и навыки достаточными для реализации традиционных функций групп продленного дня?" 55% респондентов отметили, что считают свой профессиональный уровень достаточным, 38% респондентов указали на частичное удовлетворение, 7% респондентов затруднились ответить.

Было установлено, что при ранжировании функций, наиболее значимых в работе воспитательной функции группы продленного дня, отдали предпочтение 60% респондентов, оздоровительной - 31%, образовательной - 5%, прочим - 4%.

При изучении удовлетворенности учителей состоянием материально-технической базы общеобразовательной школы, в том числе наличием спортивного инвентаря, только 28% респондентов считают ее соответствующей современным требованиям, частичное ее соответствие отметили 60% респондентов и 12% указали на полное несоответствие.

При анализе организации физкультурно-оздоровительной работы в группах продленного дня было выявлено, что 16% проводят занятия только в тренажерном зале, 10% - в аудитории или рекреации, 1,5% - в других помещениях. Положительным фактом является то, что 74% учителей проводят занятия по физкультуре и оздоровлению на открытом воздухе.

Анализ анкет показал, что 91% учителей выразили необходимость проведения методических и практических семинаров и круглых столов с целью ознакомления с методикой организации и проведения занятий физкультурой с младшими школьниками, 9% в них не нуждались, 1% не ответил.

Анализ открытого вопроса в анкетах респондентов показал, что большинство педагогов предлагают увеличить количество рекреационных мероприятий, проводимых на внешкольной территории (экскурсии в лесопарковую зону, экскурсии в спортивные комплексы и музеи, походы выходного дня, дни здоровья, посещение бассейна и т.д.). При этом одни из них отмечали необходимость проведения методических и практических тренингов-семинаров по использованию нетрадиционных методов укрепления здоровья младших школьников, содержанию и организации занятий по ритмике, йоге, аэробике, шейпингу, различным видам танца в условиях групп продленного дня. Другие указывали на целесообразность создания и ведения учащимися личных дневников с целью контроля за своим здоровьем в процессе обучения и воспитания.

При анализе причин недостаточной эффективности физкультурно-оздоровительных занятий с младшими школьниками в группах продленного дня по мнению педагогов, лидирующую позицию (31% опрошенных) занимают проблемы, связанные с низкой мотивацией младших школьников, 29% опрошенных отметили отсутствие необходимого оборудования в школе; 19% указали на нехватку спортивной одежды и обуви для детей, 15% - отметили отсутствие желания у педагогов, 5% - признались, что не владеют знаниями о методах проведения физкультурно-оздоровительных занятий в группах продленного дня и 1% респондентов сослались на другие обстоятельства.

Заключение. Утверждение К.Д. Ушинского о том, что учитель живет столько, сколько учится, в современных условиях приобретает особое и острое значение проблемы непрерывного педагогического образования, в том числе и в вопросах физического воспитания. Проведенное исследование показало, что более 90% педагогов, работающих в группах продленного дня, нуждаются в принятии мер по повышению уровня профессиональной компетентности в организации и проведении физкультурно-оздоровительных

занятий, существует потребность в методических разработках и обучении методическим и практическим семинарам, круглым столам, мастер-классам по организации физкультурно-оздоровительных занятий с детьми с разным уровнем здоровья.

1. Инклюзивная физическая рекреация в формировании толерантности здоровых школьников к сверстникам-инвалидам / В. П. Соломин [и др.] // Современные проблемы физ. культуры и спорта. - СПб., 2017. - Т. 1. - С. 214–217.

2. Хафизуллина, И. Н. Формирование инклюзивной компетентности будущих учителей в процессе профессиональной подготовки: дис... канд. пед. наук: 13.00.01 / И.Н. Хафизуллина. – Ростов-на Дону, 2018. – 213 с.

3. Письмо Минпросвещения России от 31.05.2023 N 07-3004 "О направлении рекомендаций" (вместе с "Рекомендациями по вопросу осуществления пристра и ухода за обучающимися с ограниченными возможностями здоровья, детьми-инвалидами в группах продленного дня") [Электронный ресурс] – Режим доступа: https://43edu.ru/upload/iblock/952/dnf69t0zf09ea9zz4fxv8rpyu94apmd2/Rekomendatsii-po-osushchestvleniyu-prismotra-i-ukhoda-za-obuchayushchimisya-s-OVZ_-detmi_invalidami-v-gruppakh-prodlennogo-dnya.pdf

ИССЛЕДОВАНИЕ СОСТОЯНИЯ ОСАНКИ У ПРЕДСТАВИТЕЛЕЙ РАЗЛИЧНЫХ ВИДОВ СПОРТА

Ряжечкина М.Д.,

молодой ученый Смоленского государственного университета спорта,

г. Смоленск, Российская Федерация

Научный руководитель – Виноградова Л.В., канд. мед. наук, доцент

Ключевые слова. Плавание, шорт-трек, фехтование, настольный теннис, конный спорт, осанка, нарушения.

Key words. Swimming, short track, fencing, table tennis, equestrian sports, posture, violations.

Одним из важных факторов, определяющих результативность соревновательных выступлений является состояние здоровья спортсмена [4, 7, 8]. Мнение, что занятия спортом способствуют возникновению определенных нарушений опорно-двигательного аппарата, доказано многими учеными и специалистами из области спорта и спортивной медицины [1,3,5,6]. В отдельных исследованиях доказана высокая частота функциональных изменений в опорно-двигательном аппарате спортсменов, занимающихся асимметричными видами спорта, сохраняющаяся, а нередко и прогрессирующая в динамике [2].

Таким образом, специфика вида спорта неизбежно оказывает влияние на состояние опорно-двигательного аппарата занимающегося, что необходимо учитывать и проводить динамическое наблюдение за его изменениями в ходе регулярной тренировочной деятельности, в том числе с целью своевременного выявления нарушений и проведения направленной коррекционно-профилактической работы.

Цель исследования: изучить состояние осанки спортсменов - представителей различных видов спорта.

Материал и методы. Исследование проводилось в ОГАУЗ «Смоленский областной врачебно-физкультурный диспансер», в отделении детской спортивной медицины. В ходе его реализации было проанализировано 290 карт диспансерного наблюдения спортсменов, специализирующихся в различных видах спорта.

В качестве циклических видов спорта были выбраны: плавание (n=40), скоростное плавание в ластах (n=25), шорт-трек (n=50). Асимметричными видами спорта были выбраны вид спортивных единоборств – спортивное фехтование (n=110) и вид спортивных игр – настольный теннис (n=30). Также были проанализированы карты диспансеризации представителей конного спорта (n=35).

Были изучены диагнозы, поставленные врачом ЛФК, посредством которых определено состояние осанки и локализация ее нарушений по итогу диспансеризации в 2022 году.

Результаты и их обсуждение. Анализ карт диспансерного наблюдения пловцов показал, что наиболее частыми нарушениями осанки являются асимметричная осанка – 43%, правосторонний сколиоз – 32%, левосторонний сколиоз – 22%. Доля нормальной осанки

составляет 3% (рис.1.) При более детальном изучении правостороннего сколиоза была выявлена его локализация. В большинстве случаев нарушения обнаруживаются в грудопоясничном отделе позвоночника – 54%, в грудном отделе – 46%, нарушения в поясничном отделе отсутствуют. Локализация левостороннего сколиоза представляет следующую картину: грудной отдел – 67%, грудопоясничный отдел – 22%, поясничный отдел – 11%.



Рисунок 1 – Состояние осанки представителей плавания

Состояние осанки представителей скоростного плавания в ластах имеет похожую картину с пловцами. Нарушения осанки вида асимметричная осанка составляет 40%, правосторонний сколиоз – 20%, левосторонний сколиоз – 36%. Процент нормальной осанки, также как и в плавании минимален, 4% (рис.2.) При исследовании правостороннего сколиоза у представителей скоростного плавания в ластах наиболее проблемной зоной является грудопоясничный отдел позвоночника – 60%, грудной отдел – 40%, нарушения в поясничном отделе не выявлены. Левосторонний сколиоз имеет следующую локализацию: грудной отдел – 56%, грудопоясничный отдел – 33% и поясничный отдел – 11%.

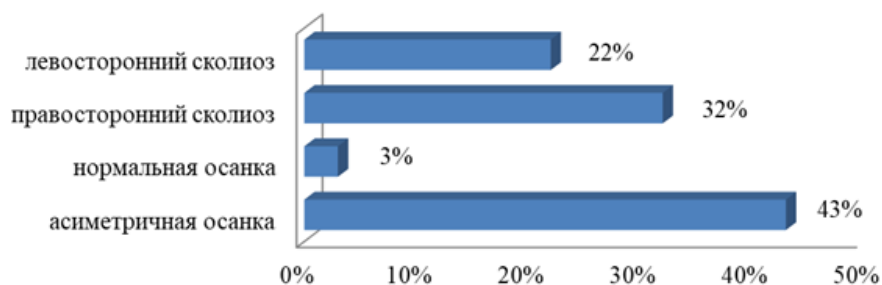

Рисунок 2 – Состояние осанки представителей скоростного плавания в ластах

Состояние осанки представителей также одного из циклических видов спорта, а именно шорт-трека, отличается от состояния осанки пловцов тем, что по итогам диспансеризации в 2022 году не было выявлено спортсменов с нормальной осанкой, процент асимметричной осанки составил 38%. Диагноз правосторонний сколиоз был выявлен у 28%, левосторонний сколиоз – 22% (рис. 3.) В основном правосторонний сколиоз обнаруживается в грудопоясничном отделе – 53%, в грудном отделе – 47%, в поясничном, как и у пловцов, отсутствует. Левосторонний сколиоз в грудопоясничном отделе выявлен у 57% спортсменов, в грудном – у 29% спортсменов, в поясничном отделе – у 14% спортсменов.

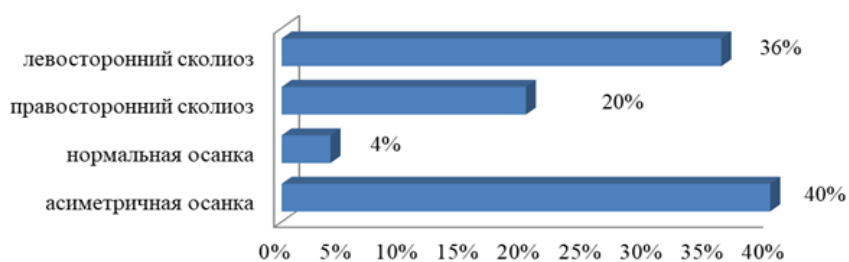

Рисунок 3 – Состояние осанки представителей шорт-трека

Анализ состояния осанки у фехтовальщиков, представителей спортивных единоборств, позволил сделать следующие выводы: наиболее частыми нарушениями опорно-двигательного аппарата являются асимметричная осанка – 55%, правосторонний сколиоз – 25%, левосторонний сколиоз – 17%. На долю нормальной осанки приходится всего 3% (рис. 4.)

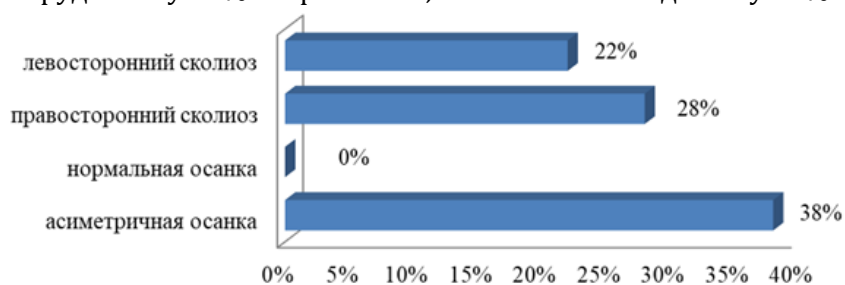

Рисунок 4 – Состояние осанки представителей спортивного фехтования

При детальном исследовании нарушений осанки была выявлена локализация правостороннего сколиоза фехтовальщиков. Наиболее часто встречаются нарушения в грудном отделе – 82%, в грудопоясничном отделе – 14% и в поясничном отделе позвоночника – 4%. При исследовании левостороннего сколиоза наиболее проблемными зонами были определены грудной отдел позвоночника – 47%, грудопоясничный – 32%, поясничный отдел – 21%.

Состояние осанки представителей такого асимметричного вида спорта, как настольный теннис, представляет собой следующую картину: спортсменов с нормальной осанкой не обнаружено, спортсменов с асимметричной осанкой – 47%, спортсменов с поставленным диагнозом правосторонний сколиоз – 30%, спортсменов с левосторонним сколиозом – 23% (рис. 5.) Исследование локализации правостороннего сколиоза позволило определить, что в поясничном отделе нарушений нет, в грудопоясничном отделе 33% нарушений, в грудном отделе 67% нарушений. Локализация левостороннего сколиоза имеет другую картину. В большинстве случаев нарушений выявляются в грудопоясничном отделе 57%, в грудном отделе – 29%, а в поясничном 14%.

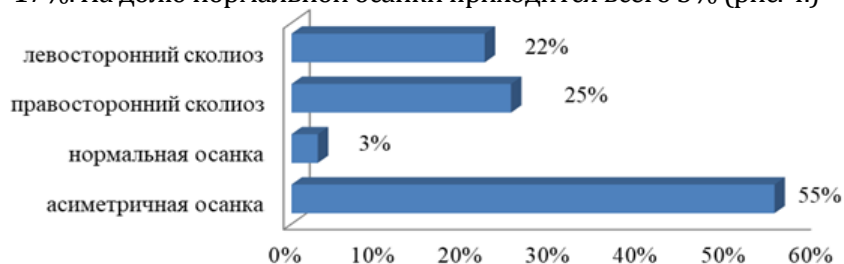

Рисунок 5 – Состояние осанки представителей настольного тенниса

Анализ карт диспансерного наблюдения спортсменов, специализирующихся в конном спорте, показал, что превалирует асимметричная осанка – 47%, диагноз правосторонний сколиоз был поставлен 30% спортсменов, левосторонний сколиоз – 23%. По итогам диспансеризации было обнаружено 9% спортсменов с нормальной осанкой (рис. 6.) В основном правосторонний сколиоз обнаруживается в грудном отделе позвоночника – 60%, в грудопоясничном отделе – 33%, в поясничном отделе – 7%. Левосторонний сколиоз имеет следующую локализацию: грудопоясничный отдел 50%, грудной отдел – 30%, поясничный отдел – 20%.

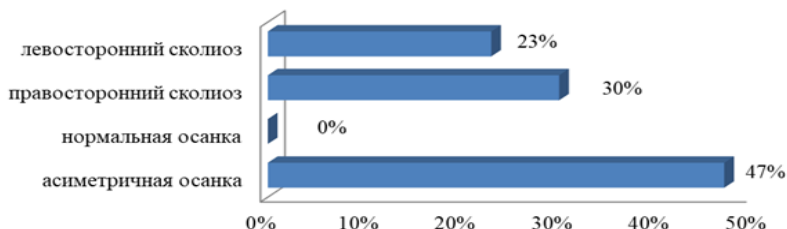

Рисунок 6 – Состояние осанки представителей конного спорта

Заключение. В результате проведенного исследования было выявлено, что у спортсменов, занимающихся плаванием, скоростным плаванием в ластах, фехтованием, настольным теннисом, конным спортом в большинстве случаев определяется асимметричная осанка, на втором месте – правосторонний сколиоз, третьем месте – левосторонний сколиоз с преимущественной локализацией нарушений в грудном и груднопочечном отделе позвоночника. В исследуемой выборке выявлен минимальный процент спортсменов с нормальной осанкой, причем наименьшее количество отклонений в состоянии позвоночника установлено у представителей конного спорта.

Дальнейшие исследования будут направлены на изучение зависимости состояния опорно-двигательного аппарата от стажа спортивных занятий и поиску путей профилактики указанных нарушений посредством применения специально подобранных физических упражнений по профилактике нарушений состояния позвоночника для включения в тренировочные занятия.

1. Быков, А.В. Особенности подготовки юных спортсменов с учетом специфики влияния флорбола на формирование правильной осанки / А.В. Быков, Е.А. Багрецова // Известия ТулГУ. Физическая культура. Спорт. – 2017. – №2. – С. 123-128.
2. Джумок, А.А. Динамика структурных и функциональных изменений опорно-двигательного аппарата у спортсменов различных видов спорта / А.А. Джумок, Е.Р. Шутов // Ученые записки университета Лесгафта. – 2021. – №7 (197). – С.85-90.
3. Максимова, Ю. А. Профилактика функциональных нарушений позвоночника юных акробатов / Ю.А. Максимова, М.М. Филиппов, В.Н. Ильин // Ульяновский медико-биологический журнал. – 2014. – №1. – С. 97-102.
4. Павлов, А.И. Тактика и тактическая подготовка в спортивном фехтовании / А.И. Павлов // Учебное пособие. - Смоленск: СГАФКСТ, 2018. - 170с.
5. Полозов, А.А. Методика коррекции мышечного баланса волейболистов высокой квалификации с нарушениями осанки / А.А. Полозов // Научные и образовательные основы в физической культуре и спорте. – 2022. – №3. – С.27-35.
6. Салугин, Ф.В. Проблема нестабильности опорно-двигательного аппарата кикбоксеров 8-9 лет, на этапе начальной подготовки / Ф.В. Салугин, М.Х. Спатаева, Д.В. Мальцев, С.К. Спатаев, А.В. Нечаев // Ученые записки университета Лесгафта. – 2023. – №6 (220). – С. 360-365.
7. Тышлер, Д.А. Фехтование. Техничко-тактическая и функциональная тренировка: методическое пособие / Д. А. Тышлер, Л.Г. Рыжкова. – М.: Академический Проект, 2010. – 183 с.
8. Чесноков, Н.Н. Контроль состояния опорно-двигательного аппарата спортсменов на начальном и тренировочном этапах / Н.Н. Чесноков, А.П. Морозов, А.А. Гайдук // Вестник спортивной науки. – 2021. – №1. – С. 50-54.

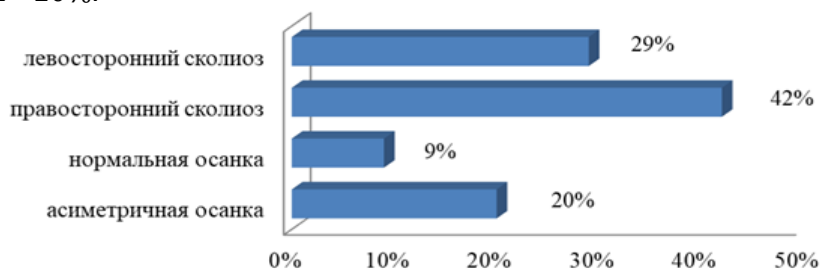
СОДЕРЖАНИЕ

МАТЕМАТИЧЕСКИЕ МЕТОДЫ, МОДЕЛИ И СОВРЕМЕННЫЕ ФИЗИЧЕСКИЕ ПРОЦЕССЫ

<i>Воробьев А.Е.</i> Алгоритмы обработки изображений и автоматизация детектирования массивов одиночных нейтральных атомов	3
<i>Мартиросян Л.А.</i> Оценка эффективности транспортировки сжиженного природного газа по Северному морскому пути	5
<i>Пешкур А.Ю., Ходасевич А.В.</i> Современные тенденции в программном обеспечении для численного моделирования: анализ, преимущества и ограничения	8
<i>Полещук М.И., Трофименков А.Л.</i> Анализ возможности применения коммутатора антенн в двухканальном фазовом радиопеленгаторе	9
<i>Сипаков И.Е.</i> Организация межстанционной связи с применением волоконно-оптической линии передачи	13
<i>Сковородко М.А.</i> Обзор ряда существующих пакетов прикладных программ для моделирования сильноточных электронно-оптических систем	15

РАЦИОНАЛЬНОЕ ИСПОЛЬЗОВАНИЕ ПРИРОДНЫХ РЕСУРСОВ И ОХРАНА ОКРУЖАЮЩЕЙ СРЕДЫ

<i>Андреенков А.В.</i> Особенности трансформации химического состава подземных вод в техногенно-нарушенных условиях (на примере Липецкого промышленного района)	18
<i>Андреенков А.В.</i> Гидрохимические условия загрязнения подземных вод задонско-елецкого водоносного горизонта на территории Липецкого промышленного района	21
<i>Вишневская М.В.</i> Новые модельные организмы для исследования нарушений обмена веществ	23
<i>Волченко М.С.</i> Изменчивость <i>Lymnaea stagnalis (mollusca; gastropoda)</i> из водоёма парковой зоны г. Абакана (бассейн реки Енисей)	26
<i>Дударева И.Н.</i> Перспективы использования качественных методов анализа в образовательном процессе и фармации	28
<i>Константинов А.А., Лукашевич Т.Н.</i> Внедрение инновационных и ресурсосберегающих технологий в производстве овощной продукции в Республике Беларусь	30
<i>Котов А.Н.</i> Мониторинг и оценка свойств стационарности микросейсмического шума на территории пос. Мосрентген, г. Москва в рамках решения задач геоэкологии	32
<i>Лицкевич Т.Н., Толкачёва Д.А.</i> Влияние препарата «Триходерма Вериде» на рост и укоренение растений	33
<i>Лукашевич А.М., Константинов А.А.</i> Возделывание лука репчатого в однолетней культуре при капельном орошении в открытом грунте в северо-восточной части Республики Беларусь	35
<i>Оленин А.В.</i> Характеристика пропорций раковины <i>Lymnaea stagnalis (mollusca; gastropoda)</i> – прудовика, населяющего реку Ташеба (Южная Сибирь)	37
<i>Пахомова Д.И.</i> Пылеулавливающая способность листьев <i>Populus balsamifera L.</i> в насаждениях г. Абакана	39
<i>Пинчук П.Ю.</i> Сравнительная характеристика лизосомальных ферментов высших млекопитающих и легочных пресноводных моллюсков	41
<i>Степанов Р.А.</i> Экологическая оценка микрокомпонентного состава подземных вод Долгополянкой сельской территории Белгородской области	42
<i>Фомичёва Н.С.</i> Активность антиоксидантных ферментов в листьях дикорастущих растений	45
<i>Черкашин А.Л.</i> Экологическая функция крестьянской общины в историографии	47

ИСТОРИЧЕСКАЯ ДИНАМИКА И ДУХОВНАЯ КУЛЬТУРА ОБЩЕСТВА В РАМКАХ РЕГИОНАЛЬНОГО И ГЛОБАЛЬНОГО КОНТЕКСТОВ

<i>Бай Сюетун.</i> Китайско-германское сотрудничество в Африке	50
<i>Бао Линсюн.</i> Создание ассоциации ШАН РИН (1934 год)	52
<i>Гарчу Н.</i> Образ внешнего врага на страницах псковской периодической печати начала XX в.	53
<i>Голубев В.А.</i> Цифровая среда как средство манипуляции сознанием молодежи	55
<i>Каплиев А.А.</i> Особенности белорусизации сферы здравоохранения БССР в 1920-х годах	57
<i>Корнеев В. А.</i> Освещение преступлений на восточном фронте в немецкой послевоенной прессе (на примере газеты Die Zeit)	59
<i>Ли Цян.</i> Концептуальные основания стратегии культурной политики КНР	62
<i>Лэй Чан.</i> Социальные медиа Китая в исторической динамике развития страны	64
<i>Петражыцкая В.М.</i> Роля музейнага прадмета ў фарміраванні гістарычнай памяці на прыкладзе калекцыі гадзіннікаў Ашмянскага краязнаўчага музея імя Ф.К. Багушэвіча	66
<i>Сунь Шэнцзы.</i> Научно-техническое сотрудничество между китайскими и белорусскими университетами в 2013–2016 гг.	68
<i>Фролов В.Н.</i> Формы выражения протестных настроений крестьянством Псковской губернии в 1914–1922 гг.	70
<i>Юран В.П., Казусева А.Д.</i> Судебные процессы над немецкими военными преступниками в Беларуси в 1946–1947 годах	72

ЗАКОНОМЕРНОСТИ ФУНКЦИОНИРОВАНИЯ ЯЗЫКОВ, ЛИТЕРАТУР, ФОЛЬКЛОРА БЕЛАРУСИ В КОНТЕКСТЕ РАЗВИТИЯ МИРОВОЙ КУЛЬТУРЫ

<i>Агафонова О.В.</i> Фразеологизмы с компонентом-фитонимом как отражение национально-культурной специфики в русском языке	75
<i>Азарченко Г.Ю.</i> Параметры классификации эстетических предикатов в белорусском языке	77
<i>Алексеевич Е.В.</i> Социокультурные и литературные причины апелляции к литературному типу «маленького человека» в русской реалистической прозе последней трети XX – начала XXI века	79
<i>Красовская Я.И.</i> Понятийно-терминологический аппарат в исследованиях зоолексикологии	82
<i>Крученкова Т.Н.</i> Природно-стихийный код в русской лингвокультуре (на материале фразеологизмов с компонентом «огонь»)	84
<i>Крученкова Т.Н.</i> Особенности репрезентации стихии огня в русской поэзии Серебряного века	86
<i>Ма Ися.</i> Методические аспекты преподавания русского языка китайским студентам	88
<i>Mounir A.S.</i> Humour, powerful and compelling words tactics in implementing advertising strategies using materials from Belarus, Egypt, and the UK	90
<i>Польников М.О.</i> Осмысление судьбы «потерянного поколения» в пьесе братьев Пресняковых «Изображая жертву»	93
<i>Пономарева Ю.А.</i> Особенности формирования ритмико-интонационных навыков английского языка в условиях многоязычия	96
<i>Радзюль В.Ю.</i> Лінгвапрагматычная спецыфіка беларускамоўных нэймаў у сферы вытворчасці, бізнесу і турызму	98
<i>Соловьева И.А.</i> Зоометафора в формировании коммуникативной компетенции учащихся	101
<i>Tolkacheva Kristina.</i> A lingvocultural gap between characters as a driving force of dialogue development (based on m. Bartlett's play "artefacts")	103
<i>Тригубова Д.Л.</i> Повтор как стилистическое средство речевого воздействия в текстах киноаннотаций	106

У Ян. Исследование идеи К.Д. Ушинского о преподавании иностранных языков	108
Ху Июнь. Краткий обзор исследований дипломатического дискурса в Китае	111
Цзин Цзин. Архетипические оппозиции в поэзии А.С. Пушкина	115
Sheveleva Anastasiya. The effectiveness of problem based learning method in teaching introductory reading	117
Шилина В.Г. Генезис русского детективного романа	118
Щербина А.О. Свобода воли в романе К. Воннегута «Сирены Титана»	121

ПСИХОЛОГО-ПЕДАГОГИЧЕСКИЕ ДЕТЕРМИНАНТЫ ОБРАЗОВАТЕЛЬНОГО ПРОСТРАНСТВА И СОЦИАЛЬНОЙ СФЕРЫ

Велисевич А.В. Условия развития творческого потенциала студенческой молодёжи в системе высшего образования	124
Воронина А.И. Современный взгляд на категории «образовательное пространство» и «образовательная среда» в педагогическом контексте	125
Грицук Е.Д. Директивность матерей в детско-родительских отношениях	127
Даниленко С.Н. Педагогический блог как форма взаимодействия участников образовательных отношений	130
Донина Е.Е., Борисова О.Д., Конева В.В. Об эффективности использования цифровых технологий при изучении иностранных языков	132
Ильин Е.А. Становление гражданской идентичности личности студента в специфике регулятивно-рефлексивных компетенций	134
Киричик Е.С. Проблема материнства и мотивации деторождения в современном обществе	137
Муродова З.Р. Развитие успеваемости, связанной с познавательными и личностными аспектами	139
Никандрова А.В. Коммуникативная компетенция студентов вуза как объект междисциплинарного исследования	142
Новик С.А. Современная концепция понятия «ценностные ориентации»: социокультурный подход	144
Павлова М.Н. Применение экономических детективных квестов в развитии предпринимательских компетенций школьников	146
Ратегова Ж.Б. Детерминант воспитательной деятельности преподавателя вуза	149
Чернышова А.Ю. Влияние рабочей нагрузки на мотивацию учителей	151
Чжао Линьлин. Многостороннее сотрудничество и обмены между Китаем и Беларусью в рамках системы «Один пояс – один путь» (на примере центра китайского языка и китайской культуры г. Витебска)	154
Чопик Е.А. Пути активизации познавательной деятельности младших школьников на уроках математики	156
Чугунова Т.Б. Становление и развитие разновозрастного студенческого сообщества в современном вузе	158
Шатова Е.А. Наглядное моделирование как метод и средство обучения студентов общей химии	160
Юркевич А.Т. Пословицы и поговорки белорусской народной педагогики как действенные средства воспитания	163

ПЕДАГОГИКА ДЕТСТВА В СОВРЕМЕННОМ КОНТЕКСТЕ: ПРОБЛЕМЫ И ПЕРСПЕКТИВЫ

Анисимова С.И., Чугунова Т.Б. Категория соборности в русской народной педагогике	166
Vumazhenko A.I. Peculiarities of formation of skills of speech culture in children of senior preschool age	168
Варламова М.А., Угринчук О.Н. Новгородские былины: современная классика в формировании духовно-нравственного воспитания обучающихся	170

<i>Васильева А.П.</i> Научные теории влияния самооценки родителей на ювенильную самооценку их детей	172
<i>Воробьева А.Н., Диттель В.А.</i> Влияние мнемотехники на развитие связной мнологической речи детей старшего дошкольного возраста	174
<i>Ганисевская Е.С.</i> Вопросы формирования национального самосознания детей дошкольного возраста посредством знакомства с историей и народной культурой Беларуси	177
<i>Гильмуллина Я.Т.</i> Основные направления волонтерской деятельности в контексте музыкального образования	179
<i>Дильмухаметова И.А.</i> Применение психолого-педагогических приемов в образовательном процессе в вузах	182
<i>Иванова А.В.</i> Народная культура как детерминанта патриотического воспитания детей дошкольного возраста	184
<i>Иванцова А.А., Денисенкова В.В.</i> Игры с элементами народной сказки как средство формирования нравственных ценностей у детей дошкольного возраста	186
<i>Korytko E.V.</i> The main directions and content of music and pedagogical education	188
<i>Кравчук А.В.</i> Тьюторство как функция педагога при работе с одаренным ребенком	189
<i>Оганезова Л.С.</i> Народная педагогика как средство трудового воспитания младших школьников	191
<i>Павленко Е.А.</i> Особенности влияния ценностных ориентаций родителей на самооценку детей старшего дошкольного возраста	193
<i>Роговая Е.А.</i> Развитие музыкальных способностей воспитанников старшего дошкольного возраста путем использования музыкальных компьютерных игр и технологии «Мультстудия»	196
<i>Хирьянова К.В.</i> Формирование ценностного отношения к семье в дошкольном возрасте в процессе нравственного воспитания как педагогическая проблема	198
<i>Юсова М.Ю.</i> Повышение эффективности обучения детей с особыми образовательными потребностями посредством адаптивных компьютерных технологий .	200

МОДЕЛИРОВАНИЕ ПРЕДМЕТНО-ПРОСТРАНСТВЕННОЙ СРЕДЫ СРЕДСТВАМИ ДИЗАЙНА, ИЗОБРАЗИТЕЛЬНОГО И ДЕКОРАТИВНОГО ИСКУССТВ

<i>Ахметова А.И., Оросланова И.Н.</i> Роль плаката в социокультурном пространстве	203
<i>Гордейчук В.В.</i> Стилизация пейзажа как метод декоративного рисования	207
<i>Darhel T.M.</i> Improving educational potential in classes of the subject “drawing” with the purpose of forming the student’s personality	209
<i>Ильин С.С.</i> Творчество в деятельности педагога	212
<i>Коваль А.В., Ходасевич А.В.</i> Виртуализация среды: интеграция дизайна и информационных технологий	214
<i>Муштукова Р.В.</i> Модные показы на основе синтеза искусств: история и современные тенденции	216
<i>Толочко А.В.</i> Дизайн-анализ объектов визуальной информации на фасадах первых этажей зданий	218

ИСТОРИЯ, ТЕОРИЯ И ПРАКТИКА ПРЕПОДАВАНИЯ ВИЗУАЛЬНЫХ ИСКУССТВ

<i>Богданова Ю.А.</i> Нулевой хронотоп в белорусской художественной фотографии 1980-х гг.	221
<i>Гефцер Л.М.</i> Да пытання аб паняцці «яўрэйскае мастацтва». Гістарыяграфічны агляд	224
<i>Горолевич Т.В.</i> Специфика взаимодействия актера в сценическом пространстве кукольной постановки	226

<i>Губанова Т.В.</i> Условия формирования мотивации учащихся к творческой деятельности	228
<i>Luo Yangbin.</i> History of training professional photographers in people's Republic of China	230
<i>Лобунова К.М.</i> Теоретические подходы к содержанию понятий “ценность”, “ценностная ориентация” и их формирование в процессе занятий декоративно-прикладным творчеством	232
<i>Медвецкий А.С.</i> Автопортрет в творчестве Казимира Севериновича Малевича ...	234
<i>Папроцкая А.Ю.</i> Репрезентация как средство моделирования пространства музея: вариативность формулировки термина	236
<i>Судник К.В.</i> Влияние фестивальных и конкурсных проектов на развитие хореографического образования	238

АКТУАЛЬНЫЕ ВОПРОСЫ ФОРМИРОВАНИЯ ФИНАНСОВОГО И ПРАВОВЫХ ДИСКУРСОВ

<i>Гринченко А.Н.</i> Влияние интеграционных процессов на защиту культурных ценностей в России и странах Балтии	241
<i>Касумов Н.Ф.</i> Анализ применимости в Российской Федерации опыта Азербайджанской Республики в вопросе внедрения практики электронного правосудия .	242
<i>Козловская Е.Е.</i> Рейтинговая оценка финансовой самостоятельности местных бюджетов	244
<i>Куренков А.Л.</i> Предпосылки к созданию и основные подходы методологии управления цифровой трансформацией коммерческих предприятий	247
<i>Лесковец А.С.</i> Цифровизация государственного управления в Республике Беларусь и Российской Федерации в современных социально-экономических условиях: публично-правовые аспекты	250
<i>Литовко А.С.</i> Направления контрольно-надзорной деятельности Банка России за поведением субъектов финансового рынка	252
<i>Лопес Тенорио Х.Л.</i> Математические модели анализа данных для управления ликвидностью в финансовых организациях Латинской Америки	255
<i>Лукинова В.А.</i> О мерах противодействия телефонному мошенничеству	258
<i>Ребицкая Е.В.</i> Правовой статус современных юридических лиц в международном морском праве	260
<i>Сливко О.Я.</i> Применение профилактических мер воздействия и мер воспитательного воздействия к несовершеннолетним лицам	262
<i>Соболевский Н.М.</i> Использование игровых технологий в подготовке будущих специалистов экономического профиля	264
<i>Тогужева А.С.</i> Актуальные проблемы реализации права на образование детей-мигрантов	267
<i>Тугуши В.А.</i> Современные аспекты государственной поддержки туризма в России	268
<i>Ulasevich Yu.V.</i> The main approaches to the research of the informal economy	271

ТЕОРЕТИЧЕСКИЕ И ПРИКЛАДНЫЕ АСПЕКТЫ ФИЗИЧЕСКОЙ КУЛЬТУРЫ, СПОРТА И ТУРИЗМА

<i>Верещагин А.А.</i> Сравнительный анализ результативности выступлений отечественных и зарубежных пловцов-кролистов спринтеров на Олимпийских играх ..	274
<i>Зенина Л.И.</i> Инновационные педагогические технологии обучения в сфере физической культуры и спорта в вузе	276
<i>Лымарева С.И.</i> Компетентность педагогических кадров, работающих в группах продленного дня в начальной школе, в вопросах профессиональных знаний и проблемах организации физического воспитания	279
<i>Ряжечкина М.Д.</i> Исследование состояния осанки у представителей различных видов спорта	281

Научное издание

МОЛОДЕЖЬ XXI ВЕКА: ОБРАЗОВАНИЕ, НАУКА, ИННОВАЦИИ

Материалы X Международной конференции
аспирантов и молодых ученых

Витебск, 8 декабря 2023 г.

Технический редактор *Г.В. Разбоева*
Компьютерный дизайн *А.В. Табанюхова*

Подписано в печать 01.12.2023. Формат 60x84^{1/8}. Бумага офсетная.
Усл. печ. л. 33,71. Уч.-изд. л. 26,93. Тираж 26 экз. Заказ 144.

Издатель и полиграфическое исполнение – учреждение образования
«Витебский государственный университет имени П.М. Машерова».

Свидетельство о государственной регистрации в качестве издателя,
изготовителя, распространителя печатных изданий
№ 1/255 от 31.03.2014.

Отпечатано на ризографе учреждения образования
«Витебский государственный университет имени П.М. Машерова».
210038, г. Витебск, Московский проспект, 33.